

Art.-Nr. 35-861

Kolbenaustausch beim Waschtischeinbauspendler Serie Omikron

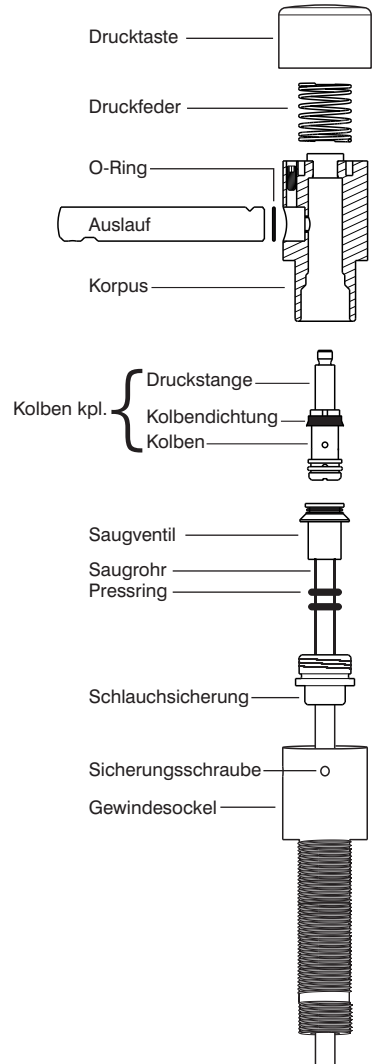

Ausbau des Kolbens

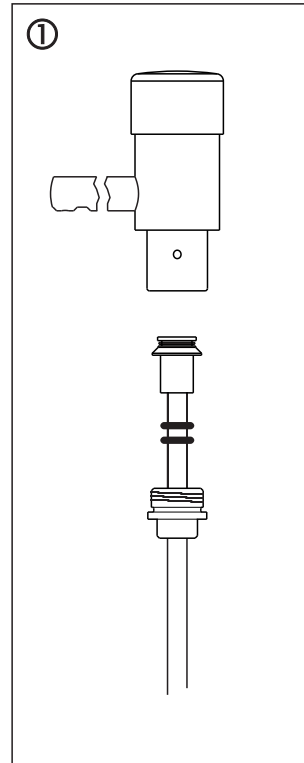

Sicherungsschraube lösen (Inbusschlüssel) und Gewinderohr vom Korpus abziehen.

Saugventil, Schlauchsicherung und Saugschlauch entfernen.

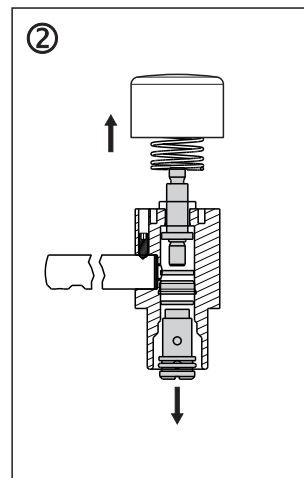

Drucktaste fest umfassen und Kolben mit Schraubendreher (8-mm-Klinge) herausdrehen (**Vorsicht:** Drucktaste steht unter Federdruck!).

Geräte bis Juli 2009:
Drucktaste mit Druckstange nach oben entfernen, und Druckstange aus Drucktaste herausdrehen, ggfs. erwärmen (ca. 60–80 °C).

Geräte ab August 2009:
Kolben von Druckstange abschrauben und mit geeignetem Hakenwerkzeug herausziehen. Druckstange anschließend mit passendem Stiftschlüssel herausdrehen (**Vorsicht:** Drucktaste steht unter Federdruck!).

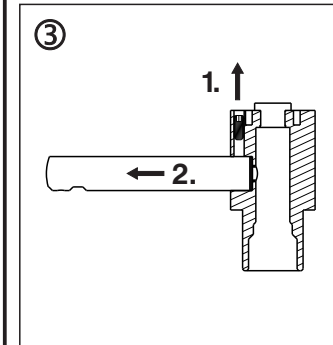

Geräte bis Ende 2013:
1. Sicherungsschraube für den Auslauf mit 2,5-mm-Inbusschlüssel einige Umdrehungen lösen.

2. Auslaufrohr herausziehen.

Seit Anfang 2014 ist der Auslauf nicht mehr demontierbar.

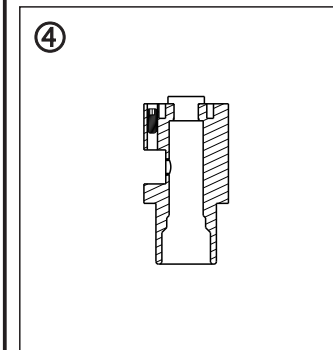

Nach Reinigung und Überprüfung der Verwendbarkeit (Korrosion außen und innen?) kann der Zusammenbau mit dem neuen Kolben beginnen.

AIR-WOLF GmbH
Waschraum- und Hygienetechnik
Unterhachinger Straße 75
D-81737 München

Telefon +49 (89) 420790-10
Telefax +49 (89) 420790-70
air-wolf@air-wolf.de
www.air-wolf.de

Ein Unternehmen der
Wolf-Gruppe

AIR-WOLF

Einbau des neuen Kolbens

Beim Zusammenbau ist darauf zu achten, dass die empfindlichen Dichtkanten der Kolbendichtung und die O-Ringe nicht beschädigt werden.

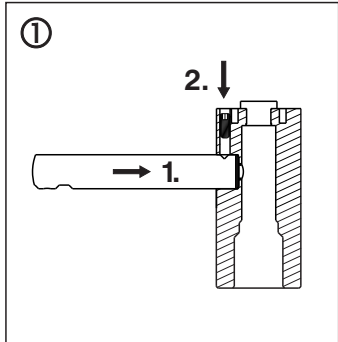

1. O-Ring in Auslaufsitz positionieren und Auslaufrohr einsetzen und ausrichten.
2. Auslaufrohr mit Sicherungsschraube festdrehen (Inbusschlüssel).

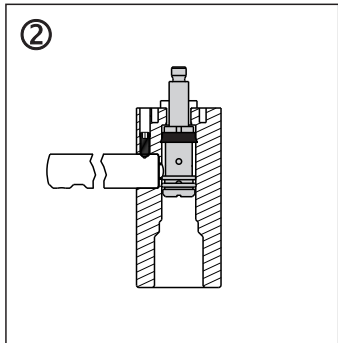

Kolben in den Korpus einführen und unter leichter Drehung bis zum oberen Anschlag durchschieben (falls erforderlich Gleitmittel benutzen, z.B. Paraffin-Öl).

Achtung: Kolben nicht zurückschieben wegen Beschädigungsgefahr der Dichtung!

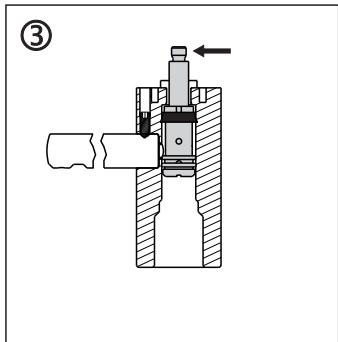

Schraubensicherungsmittel (z.B. Loctite „niedrigfest“) auf das Gewinde der Druckstange geben .

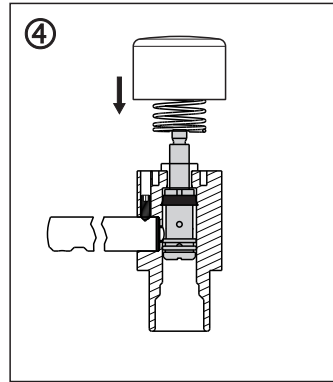

Kolben mit Schraubendreher nach oben gedrückt in Position halten, Feder aufsetzen und Drucktaste aufschrauben.

Kolben auf keinen Fall zurückschieben wegen Beschädigungsgefahr der Dichtung!

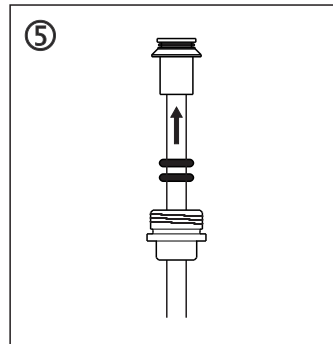

Schlauchsicherung mit den 2 Pressringen (falls vorhanden) auf den Saugschlauch schieben und dann den Saugschlauch fest in das Saugventil drücken.

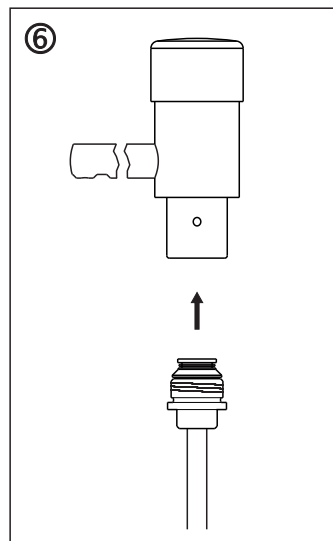

Saugrohr mit Saugventil und Schlauchsicherung bis zum Anschlag in den Korpus drehen. Darauf achten, dass sich das Saugrohr nicht lockert.

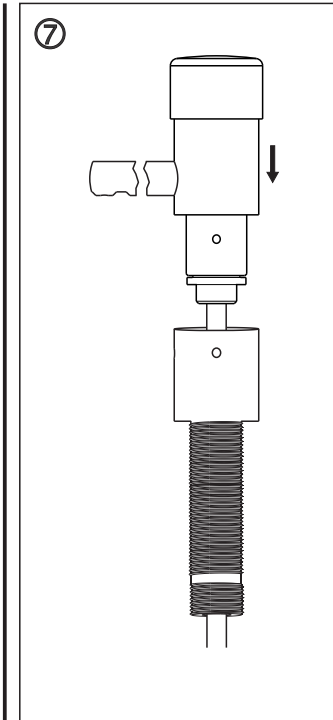

Komplette Spenderpumpe in den Sockel stecken und mit der Sicherungsschraube fixieren (Inbusschlüssel).

Spender mit Wasser oder Alkohol auf Funktion, Dichtigkeit und Ansaugvermögen prüfen.

Spender in den Waschplatz einbauen. Dabei den Originalbefestigungssatz verwenden. Das Saugrohr kann entsprechend den örtlichen Gegebenheiten gekürzt werden.