

ART. 20-273

HALTEGRIF, 90° RECHTS

SERIE LAMBDA

AIR-WOLF GmbH
Waschraum- und Hygienetechnik
Unterhachinger Strasse 75
D-81737 München

Telefon +49 (89) 420790-10
Telefax +49 (89) 420790-70
air-wolf@air-wolf.de
www.air-wolf.de

Ein Unternehmen der
Wolf-Gruppe

AIR-WOLF

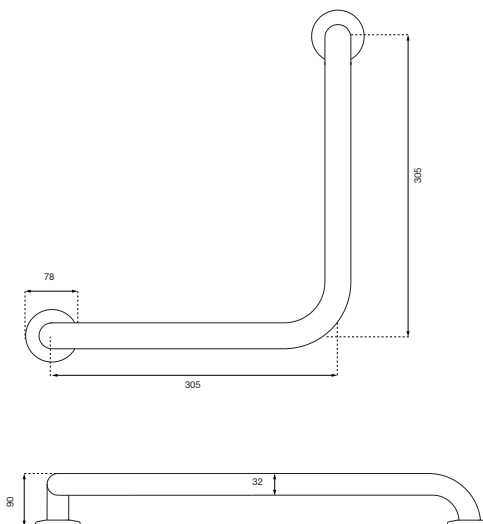

AUSSCHREIBUNGSTEXT

Winkel Griff 90°, Edelstahl 1.4301, glatt poliert mit Fingergriff, offene Montage, 2 Befestigungsflanschen mit je 3 Bohrungen, TÜV geprüft, CE zertifiziert, Drei-Punkt-Verschraubung, inkl. Befestigungsmaterial, für Aufputzmontage

ABMESSUNGEN

Grifflänge	305 x 305 mm (Mitte Rohr bis Mitte Rohr)
Rohrdurchmesser	32 mm
Rohrmaterialstärke	1,5 mm
Flanschdurchmesser	78 mm mit je 3 Bohrungen
max. Belastung	150 kg
Gewicht	0,86 kg

EINSATZGEBIETE

Universell einsetzbar, auch in öffentlichen, stark frequentierten und vandalismusgefährdeten Bereichen: Flughäfen, Stadien, Veranstaltungshallen, Gastronomie, Schulen, Universitäten, Diskotheken, Kommunalbauten, Krankenhäuser, Ladengeschäfte, Kanzleien, Büros, Theater, Kinos, Hotels, Wellness etc.

MONTAGEABSTÄNDE FÜR HALTEGRIFFE NACH DIN 18024

Seitenabstand zum Waschtisch	ca. 100 mm
Beinfreiheit unter dem Waschtisch	> 685 mm
Höhe über dem WC-Sitz	ca. 200 mm
Seitenabstand vom WC-Sitz	ca. 100 mm

BEFESTIGUNG

Inkl. Befestigungsmaterial.
Befestigungsmaterialien müssen bauseits entsprechend den örtlichen Gegebenheiten angepasst werden.