

Guarantee card	Garantibevís	شهادة الضمان
Garantiekarte	Certificat de garanție	保修证书
Carte de garantie	Záručný list	ضمانت نامه
Certificato di garanzia	Garancialevél	Garancijska karta
Tarjeta de garantía	Karta Gwarancyjna	Garantni certifikat
Garantiekarte	Πιστοποιητικό εγγύησης	Garantiikaart
Certificado de garantía	Garanti sertifikası	Garancijski list
Garantibevís	Гарантійний талон	Záručný list
Garantibevís	Гарантийный сертификат	Гаранционна карта

INSTRUCTIONS FOR USE
BEDIENUNGSANLEITUNG
MODE D'EMPLOI
ISTRUZIONI PER L'USO
MODO DE EMPLEO
GEBRUIKSAANWIJZING
MODO DE UTILIZAÇÃO
BRUKSANVISNING
BRUKSANVISNING
KÄYTTÖOHJEET
BRUKSANVISNING
BRUGSANVISNING
HASZANÁLATI UTASÍTÁS
NÁVOD K POUŽITÍ
INSTRUCȚIUNI DE FOLOSIRE

INSTRUKCJA OBSŁUGI
ΟΔΗΓΙΕΣ ΧΡΗΣΗΣ
KULLANIM TALIMATLARI
ІНСТРУКЦІЯ З ЕКСПЛУАТАЦІЇ
ІНСТРУКЦИИ ПО ЭКСПЛУАТАЦИИ
التعليمات الاستعمال
使用说明
دفتريچه البرهائماي فارسي
UPUTE ZA KORIŠTENJE
UPUTSTVO ZA UPOTREBU
KASUTUSJUHEND
NAVODILA ZA UPORABO
NÁVOD NA POUŽITIE
ІНСТРУКЦІЯ ЗА ЕКСПЛУАТАЦІЯ

Hairdryer	Hårtøkeren	Suszarka do włosów	سشوار
Haartrockner	Hårtork	Σεσουάρ	Sušilo za kosu
Sèche-cheveux	Hiustenkuivaaja	Saç kurutma makinası	Fen
Asciugacapelli	Hårtørrere	фен	Föön
Secador	Hajaszárító	фен	Sušilec za lase
Haardroger	Vysoušeče vlasů	مجفف للشعر	Sušič
Secador	Uscător de păr	壁挂式干发器	Сешоар

EN	Hairdryer	6	PL	Suszarka do włosów	48
DE	Haartrockner	9	EL	Σεσουάρ	51
FR	Sèche-cheveux	12	TR	Saç kurutma makinası	54
IT	Asciugacapelli	15	UK	фен	57
ES	Secador	18	RU	фен	60
NL	Haardroger	21	AR	مجفف للشعر	63
PT	Secador	24	ZH	壁挂式干发器	66
NO	Hårtøkeren	27	FA	راوش س	71
SV	Hårtork	30	HR	Fen	72
FI	Hiustenkuivaaja	33	SR	Fen	75
DA	Hårtørrere	36	ET	Föön	78
HU	Hajaszárító	39	SL	Sušilec za lase	81
CS	Vysoušeče vlasů	42	SK	Sušič	84
RO	Uscător de păr	45	BG	Сешоар	87



Stamp and signature of dealer
Stempel und Unterschrift des Händlers
Cachet et signature du commerçant
Timbro e firma del rivenditore
Sello y firma del proveedor
Stempel en handtekening van de handelaar
Carimbo e firma do revendedor
Selgerens stempel og underskrift
Återförsäljarens stämpel och namnteckninge
Myyjän leima ja allekirjoitus
Forhandlerens stempel og underskrift
Eladó pecsétje és aláírása
razitko a podpis prodejece
Tampila i semnătura vânzătorului
Pieczęć i podpis sprzedawcy
Σφραγίδα και υπογραφή του πωλητή
Saticının mühür ve imzası
Печатка і підпис продавця
Печать и подпись продавца
ختم و توقيع البائع
经销商盖章
مهر و امضاء فروشگاه
Pečat i potpis distributera
Pitsat ja müüja allkiri
Žigln podpis prodajalca
Razitko a podpis predajca
Подпис и печат на продавача

00060841 - 03/2024



UK
CA

Made by Ligo Electric SA - Via Ponte Laveggio, 9
6853 Ligonetto / Mendrisio - Switzerland
Valera is a registered trademark of LIGO PATENTS SA - Switzerland



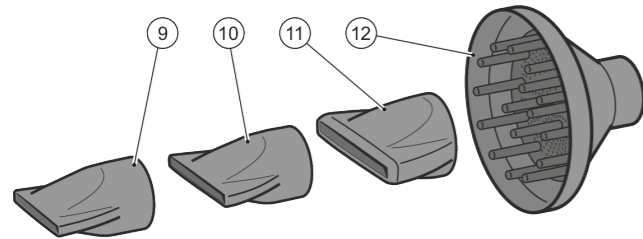
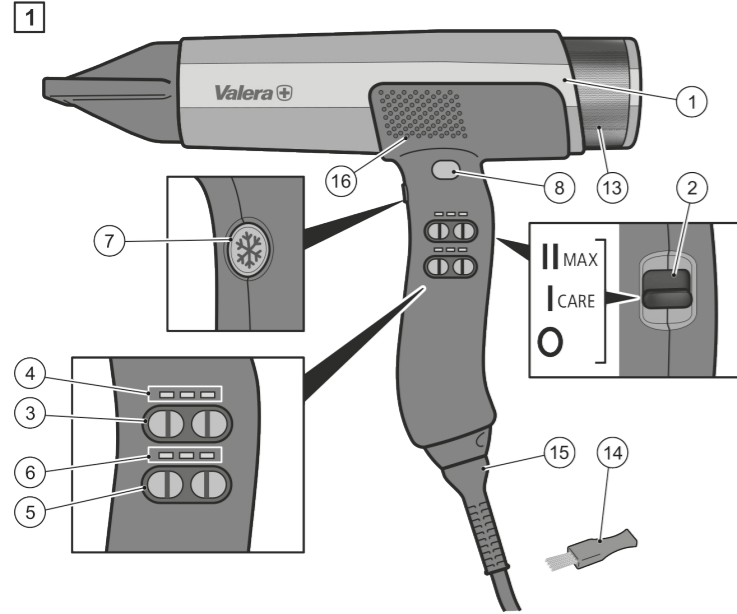

Filter cleaning function Filterreinigungsfunktion Fonction de nettoyage du filtre

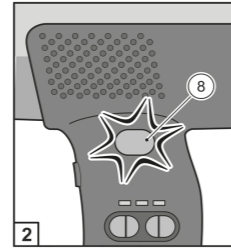

Blinking orange LED
Blinkende orangefarbene LED
LED orange clignotante
LED arancione lampeggiante
LED naranja intermitente

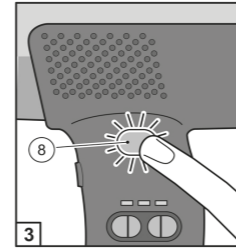

Hold down for 2 sec.
2 Sek. drücken.
Appuyez pendant 2 s.
Premere 2 sec.
Pulsar 2 s.

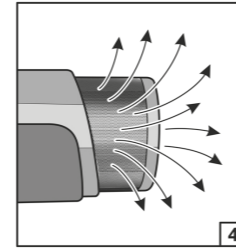

Wait 15 sec.
15 Sek. warten.
Patientez 15 s.
Aspettare 15 sec.
Esperar 15 s.

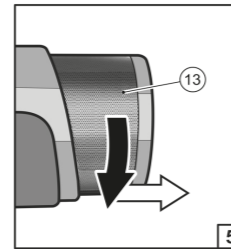

Remove the filter
Den Filter entfernen
Enlevez le filtre
Rimuovere il filtro
Sacar el filtro

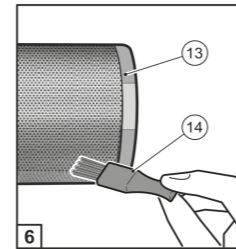

Clean the filter
Den Filter reinigen
Nettoyez le filtre
Pulire il filtro
Limpiar el filtro

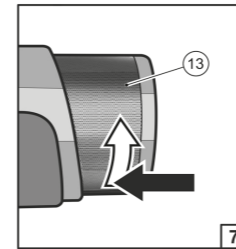

Refit the filter
Den Filter wieder einbauen
Remettez le filtre
Rimontare il filtro
Montar el filtro

WARNING: never use the appliance without the air intake filter in place. If dust, hair and other dirt is sucked in because the filter is not in place, the hair dryer may malfunction.

VORSICHT: Das Gerät niemals ohne eingebauten Luftsaugfilter verwenden. Das Eindringen von Staub, Haaren und anderen Verunreinigungen, die durch das Fehlen des Filters entstehen, kann die Funktion des Haartrockners beeinträchtigen.

ATTENTION: n'utilisez jamais l'appareil sans le filtre sur l'entrée d'air. La pénétration de poussière, de cheveux et d'autres impuretés à cause de l'absence de filtre peut altérer le fonctionnement du sèche-cheveux.

ATTENZIONE: non utilizzare mai l'apparecchio senza il filtro di aspirazione aria montato. L'ingresso di polvere, capelli ed altre impurità, dovuto all'assenza del filtro, può compromettere il funzionamento dell'asciugacapelli.

ATENCIÓN: no utilizar nunca el aparato sin el filtro de aspiración de aire montado. La entrada de polvo, cabello y otras impurezas por la ausencia del filtro puede comprometer el funcionamiento del secador.

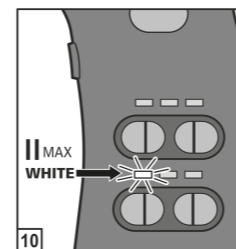
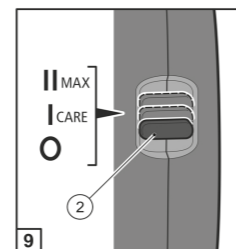
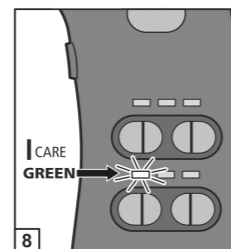

Funzione di pulizia filtro Función de limpieza de filtro

English

INSTRUCTIONS FOR USE - Original instructions

Please read carefully before using the dryer. Available also on www.valera.com

CAUTION

• Important: In order to guarantee additional protection, it is recommended that a differential breaker with an intervention current not greater than 30 mA is installed in the electrical system which feeds the device. For further information, contact a qualified electrician.

• Make sure the unit is perfectly dry before using it.

⚠ **WARNING:** Do not use this appliance near bathtubs, shower, basins or other vessels containing water.

• This appliance can be used by children of 8 years and over, and by persons with limited physical, sensory or mental abilities or who lack the relevant experience and knowledge, only if they are suitably supervised or have been instructed in safe appliance use and made aware of the associated risks.

• Do not allow children to play with the appliance.

• Children must not perform cleaning and maintenance procedures unless supervised.

• If the supply cord is damaged, it must be replaced by the manufacturer, its service agent or a similarly qualified person in order to avoid a hazard. Do not use your unit if it is not working properly. Do not try to repair this electrical unit yourself, rather contact an authorized technician.

• When the appliance is used in a bathroom, unplug it after use since the proximity of water presents a hazard even when the appliance is switched off.

• Plug the hairdryer into an alternating current outlet only, and make sure that the voltage for your electricity supply is the same as that indicated on the rating plate of the appliance.

• Do not immerse in water or other liquids.

• Never put the appliance in a place where it could fall into water or in other liquids.

• Do not try to recover an electric appliance fallen into water, but unplug it immediately from the mains supply.

• Turn the unit off when you put it down.

• Unplug the appliance when not in use, but never do it by pulling the cord.

• Remember to check regularly that the air inlet and outlet grills are clean.

• Let the hairdryer always cool down before storing it. Do not wrap the cord around the appliance but roll it not too tightly around itself.

• This unit must only be used for the purposes for which it is expressly intended. Any other use is to be considered improper and therefore dangerous. The manufacturer accepts no responsibility for damage caused by improper or erroneous use.

• This hairdryer is designed for professional use.

• When set to maximum temperature values, the appliance produces very hot air. To avoid damaging the hair or skin when using the product in a domestic environment,

Mod. Nr. _____

Date of purchase Kaufdatum Date d'achat Fecha de adquisición Data d'acquisto Datum aankoop Data de compra Innkjøpsdato Inköpsdatum Ostopäivämäärä Kobsdato Eladás dátuma Datum prodeje Data cumpărării	Data zakupu Προμηθια αγοράς Satın alma tarihi Дата покупки Дата покупки تاريخ الشراء 購買日期 تاريخ خرید Datum kupnje Datum nabavke Ostmiskuupäev Datum nakupa Datum nákupu Дата на закупуване
---	---

Name and full address of purchaser
Name und vollständige Anschrift des Käufers
Nom et adresse complète de l'acheteur
Nombre y dirección completa del comprador
Nome e indirizzo completo dell'acquirente
Naam en adres van de consument
Nome e endereço do cliente
Kjøperens fullstendige navn og adresse
Köparens namn och fullständig adress
Ostajan nimi ja täydellinen osoite
Køberens fulde navn og adresse
"Vevo" neve éstelies címe
Jméno a adresa zákazníka
Numele i adresa completa a comparătorului
Nazwisko oraz pełny adres kupującego
Όνομα επώνυμο και πλήρης διεύθυνση του αγοραστή
Айсінін там ісімі ве адресі
Прізвище, ім'я, по батькові і повна адреса покупця
Фамилия/имя и полный адрес покупателя
اسم المشتري وعنوانه الكامل
购买入完整姓名和地址
نام و نشانی کامل خریدار
Ime i adresa kupca
Ime i adresa dobavljača
Ostja nimi ja täielik aadress
Ime in naslov kupca
Meno a celá adresa kupujúceho/zákazníka
Име, фамилия и пълен адрес на купувача



select lower temperature values or do not concentrate on individual areas for too long.

- The A-weighted sound pressure level of the hairdryers for professional use is below 70 dB(A).

- Designation of the appliance (see technical product specifications)

HAND-HELD HAIR DRYER FOR PROFESSIONAL USE

- **WARNING:** do not use the appliance without the air intake filter fitted. If dust, hairs and other dirt are sucked in because the filter is not in place, the hair dryer may malfunction.

IMPORTANT

This hairdryer conforms to the safety regulations regarding electrical appliances.

This hairdryer has a safety cut-out which will operate in case of overheating. The dryer will re-set itself after being left to cool for a few minutes, but please check air inlet and outlet grills are perfectly clean before continuing to use the dryer.

This appliance conforms to European Directives 2014/30/EU, 2014/35/EU, 2011/65/EU, (EU) 2015/863, 2009/125/EC, 2012/19/EU and Regulation (EC) No. 1275/2008.

OPERATING INSTRUCTIONS

Components (fig. 1)

1. hair dryer
2. ON – I CARE – II MAX switch
3. temperature setting button
4. temperature setting indicator LEDs
5. air flow button
6. temperature setting indicator LEDs
7. cold air buttons
8. dirty filter warning LED/filter cleaning button*
9. narrow nozzle*
10. wide nozzle*
11. touch me nozzle*
12. diffuser*
13. air intake filter
14. filter cleaning brush
15. Rotocord*
16. ABT - Air Boost Technology

* if included in purchased model

Switching on the appliance (2, fig. 1)

- II = MAX
- I = CARE
- 0 = OFF

Setting the appliance's temperature and air flow – Dual Setting

The Dual Setting function enables selection of 2 different temperature and air speed configurations.

- CARE: 9 temperature/air flow combinations for fine, delicate hair.
- MAX: 9 temperature/air flow combinations for strong, coarse hair.

To select the combination, set the switch (fig.9) on the setting required (I CARE or II MAX)

The setting LEDs (fig. 8 and 10) show the level selected:

- I CARE → green LED
- II MAX → white LED

COLD function

This function is used to set the hair style after styling. Press the button (7, fig. 1).

Memory function

With this function, when the appliance is switched off the last

temperature and air flow combination setting is saved and set again at the next switch-on.

ABT - Air Boost Technology

This boosts the air flow to improve the appliance's styling performance. When using the hair dryer, take care not to obstruct the air intake holes in its casing (16, fig. 1).

Dirty filter alert function (If included in purchased model)

After 20 hours of use, the LED (8, fig.1) turns orange and starts to blink (fig. 2). This alerts the user that automatic cleaning of the filter is required.

Automatic filter cleaning function (If included in purchased model)

The hair dryer has a function which cleans the filter automatically by reversing the appliance's air flow direction.

WARNING: remove any accessories (nozzles, diffuser, etc.) from the appliance before activating the automatic cleaning. Do not obstruct the filter at the rear or the air outlet grille. When cleaning the filter, keep the hair dryer well away from dust, hairs or other materials, as the appliance will be damaged if dirt is sucked in.

Proceed as follows:

If off, switch the appliance on

- Hold down the button (8, fig. 2) for at least 2 sec. (fig. 3). The cleaning system is activated automatically
- During the reverse of the air flow (fig. 4) the LED (8, fig.3) shines orange without blinking.
- Once the cleaning cycle is completed, the LED (8, fig.2) turns green for 2 seconds and then goes out.

Cleaning the filter (by hand)

To remove dust and hairs from the inside and outside of the filter, remove it (13, fig. 5) and brush it thoroughly with the provided brush (14, fig. 6).

The filter can also be washed in running water.

WARNING:

- after washing the filter, make sure it is perfectly dry before fitting it back on the hair dryer. (fig. 7)
- do not use the appliance without the air intake filter fitted. If dust, hairs or other impurities are sucked in because the filter is not in place, this may cause hair dryer malfunctions.

Rotocord function

The Rotocord device (15, fig. 1) prevents the power cord from becoming twisted.

ACCESSORIES

Air concentrator or nozzle (9 and 10, fig. 1)

This is the ideal accessory for drying hair quickly and allows excellent results when styling with a brush. With this concentrator, you can precisely direct the hot or cold air flow onto individual locks of hair.

Diffuser (for appliances with this accessory) (12, fig. 1)

The ideal accessory for providing volume when styling and giving natural softness to curly or permed hair.

Touch Me nozzle (11, fig. 1)

This accessory's surface does not heat up during use. The user can therefore touch the nozzle to direct or remove it without being burnt.

IONIC CARE

(only if applicable to this model)

This function is associated with a generator that produces millions of purifying negative ions.

What are ions?

Ions are electrically charged particles found in nature. Negatively charged ions help to purify the air by neutralising the positively charged ions that, by contrast, reduce its quality by retaining in the atmosphere many polluting agents.

Improved hydration of hair

Negatively charged ions help to maintain the proper hydration of your hair

In particular, they micronize the water particles present on newly-washed hair, enabling the stem to absorb more in order to restore the natural balance of your hair's humidity.

Conditioning effect on the hair

Improved hydration assists with the conditioning of your hair, has a regenerating effect and makes it softer and easier to comb, with greater volume and shine.

No electrostatic charge or "fly away"

Negatively charged ions help to reduce static electricity, the "fly away" effect and unwanted frizzles.

Purifying effect

The negatively charged ions emitted by the hairdryer ensure that the particles polluting the air (positive or neutral charges) are attracted to each other, become heavy and fall to the ground under the force of gravity, thereby purifying the air.

CLEANING AND MAINTENANCE

Before cleaning always unplug the hairdryer from the mains supply.

You can clean your appliance with a cloth dampened with water. **Do not immerse the appliance in water or in other liquids!**

The hairdryer should be protected from dust. When necessary, clean the air inlet and outlet grills using a soft brush.

ATTENTION: The cleaning of hairdryers with detergents, solvents, alcohol and other chemical products is strictly prohibited.

Subject to alterations

GUARANTEE

VALERA guarantees the appliance you have bought at following conditions:

1. The guarantee conditions for this appliance are as defined by our dealer in the country of sale. In Switzerland and the countries of the European Union, the warranty period is 24 months if the final purchaser is a private person (domestic use) and 12 months if the final purchaser is a company or business or professional (professional use). The guarantee period starts from the date of purchase as stated on the present guarantee card regularly filled out and stamped by the dealer or on the sale's invoice.
2. The guarantee is applicable only against submission of the present guarantee card or the sale's invoice.
3. The guarantee covers the elimination of all defects arisen during the guarantee period resulting from proven faults in material or workmanship. The elimination of the defects will be made either by repairing the appliance or exchanging it. The guarantee does not cover any damage arising from incorrect connection to the power supply, improper use, breakage, normal wear and non-compliance with the Instructions for Use.
4. All other claims of any nature, including those for eventual damages outside of the appliance, are excluded, unless our liability is legally mandatory.
5. The guarantee service is carried out free of charge; it does not affect the expiry date of the guarantee.
6. The guarantee becomes void if repairs are under-taken by unauthorized persons.

For UK only: this guarantee in no way affects your rights under statutory law.

In case of defect, please return the appliance well packed and together with the guarantee card regularly dated and stamped to one of our Valera Service Centres or to the dealer who will send it to the official importer for the guarantee service.

BEDIENUNGSANLEITUNG - Originalbedienungsanleitung

Bitte lesen Sie diese Bedienungsanleitung aufmerksam durch. Verfügbar auch auf www.valera.com

SICHERHEITSHINWEISE

- Wichtig: Als zusätzlicher Schutz wird die Installation einer Fehlerstromschutzeinrichtung (RCD) mit einem Bemessungsauslösestrom von nicht mehr als 30 mA im Badezimmerstromkreis empfohlen. Lassen Sie sich von Ihrem Elektroinstallateur beraten.
- Stellen Sie sicher, dass das Gerät völlig trocken ist, bevor Sie es benutzen.
-  **ACHTUNG:** Benutzen Sie dieses Gerät nicht in der Nähe von Badewannen, Waschbecken oder sonstigen mit Wasser gefüllten Behältern.
- Diese Geräte können von Kindern ab 8 Jahren sowie von Personen mit reduzierten physischen, sensorischen oder mentalen Fähigkeiten oder Mangel an Erfahrung und/oder Wissen benutzt werden, nur wenn sie beaufsichtigt oder bzgl. des sicheren Gebrauchs des Gerätes unterwiesen wurden und die daraus resultierenden Gefahren verstanden haben.
- Kinder dürfen nicht mit dem Gerät spielen.
- Reinigung und Wartung dürfen nicht durch Kinder durchgeführt werden, es sei denn sie sind beaufsichtigt.
- Verwenden Sie Ihr Gerät nicht, wenn eine Störung aufgetreten ist. Versuchen Sie niemals, das Gerät selbst zu reparieren, sondern wenden Sie sich an einen Techniker. Wenn die Netzanschlussleitung dieses Gerätes beschädigt wird, muss sie durch den Hersteller oder seinen Kundendienst oder eine ähnlich qualifizierte Person ersetzt werden, um Gefährdungen zu vermeiden.
- Wenn das Gerät in einem Badezimmer benutzt wird, ziehen Sie den Netzstecker, wenn Sie es nicht mehr benutzen, da die Nähe von Wasser auch bei ausgeschaltetem Gerät eine Gefahr darstellt.
- Schließen Sie Ihren Haartrockner nur an eine Wechselstromleitung an und stellen Sie sicher, dass die Anschlussspannung auch tatsächlich der am Gerät angegebenen Spannung entspricht.
- **Tauchen Sie Ihr Gerät nie in Wasser oder andere Flüssigkeiten.**
- **Legen Sie Ihr Gerät nie so ab, dass es in Wasser oder eine andere Flüssigkeit fallen kann.**
- **Sie sollten nie versuchen, ein in Wasser oder eine andere Flüssigkeit gefallenes Elektrogerät wieder herauszuholen, solange es an den Stromkreis angeschlossen ist, sondern sollten sofort den Netzstecker ziehen.**
- Schalten Sie den Haartrockner immer aus, wenn Sie ihn ablegen.
- Nach dem Gebrauch muss das Gerät stets ausgeschaltet und der Stecker aus der Steckdose gezogen werden. Ziehen Sie den Netzstecker nicht am Kabel aus der Steckdose.
- Achten Sie darauf, dass die Luftansaug- und Austrittsöffnungen stets frei sind.

- Lassen Sie den Haartrockner immer abkühlen, bevor Sie ihn zur Aufbewahrung weglegen. Wickeln Sie das Kabel nicht um das Gerät, sondern rollen Sie es nicht zu fest um sich selbst.
- Benutzen Sie Ihr Gerät nicht, wenn Sie daran eine Unregelmäßigkeit feststellen, wenn es zu Boden gefallen ist oder wenn die Geräteschnur beschädigt ist. Reparaturen an Elektrogeräten sind nur von Fachkräften durchzuführen.
- Dieses Gerät darf nur für solche Zwecke benutzt werden, für die es eigens entwickelt wurde. Jeder bestimmungsfremde Gebrauch stellt eine potentielle Gefahr dar. Der Hersteller haftet nicht für durch Missbrauch eventuell verursachte Schäden.
- Dieser Haartrockner ist für den professionellen Gebrauch bestimmt.
- Bei Wahl der höchsten Temperaturstufe erzeugt das Gerät sehr heiße Luft. Um Schäden an Haar oder Kopfhaut zu vermeiden, wählen Sie bitte für den Hausgebrauch niedrigere Temperaturen oder föhnen Sie einzelne Haarstellen nicht allzu lang.
- Der Schalldruckpegel liegt bei den professionellen Haartrocknern unter 70 dB(A).
- Gerätebezeichnung (siehe technische Produktdaten)
HAND-HELD HAIR DRYER FOR PROFESSIONAL USE
ÜBERSETZUNG:
HAND-HAARTROCKNER FÜR PROFESSIONELLEN EINSATZ
- **VORSICHT:** Das Gerät niemals ohne eingebauten Luftsaugfilter verwenden. Das Eindringen von Staub, Haaren und anderen Verunreinigungen, die durch das Fehlen des Filters entstehen, kann die Funktion des Haartrockners beeinträchtigen.

Wichtig

Dieses Gerät entspricht den Sicherheitsvorschriften für Elektrogeräte.

Das Gerät ist mit einem Sicherheitsthermostat ausgestattet. Bei Überhitzung schaltet es sich automatisch selbst ab. Nach einer kurzen Betriebspause schaltet sich das Gerät automatisch wieder ein. Dennoch sollten Sie sich vergewissern, dass die Lufteinlass- und -austrittsöffnungen völlig frei sind.

Dieses Gerät erfüllt die Bestimmungen der europäischen Richtlinien 2014/30/EU, 2014/35/EU, 2011/65/EU, (EU) 2015/863, 2009/125/EC, 2012/19/EU und der Verordnung (EC) Nr. 1275/2008.

GBRAUCH DES GERÄTES

Bestandteile (Abb. 1)

1. Haartrockner
2. ON - I CARE – II MAX Schalter
3. Tasten zur Temperaturregelung
4. LED zur Anzeige der Temperaturregelung
5. Tasten zur Luftstromregelung
6. LED zur Anzeige der Luftstromregelung
7. Kaltlufttaste
8. Warn-LED verschmutzter Filter / Filterreinigungstaste*
9. schmale Düse*
10. breite Düse*
11. Touch Me-Düse*
12. Diffusor*
13. Luftsaugfilter
14. Filterreinigungspinsel
15. Rotocord*
16. ABT - Air Boost Technology

* falls im erworbenen Modell vorhanden

Einschalten des Geräts (Abb. 1, Bez. 2)

- II = MAX
I = CARE
0 = AUS

Temperatur- und Luftstromregelung des Geräts – Dual Setting-Funktion

Mit der Dual Setting-Funktion können Sie 2 verschiedene Temperatur- und Luftgeschwindigkeiten auswählen.

- CARE: 9 Temperatur-/Luftstromkombinationen für feines und empfindliches Haar.

- MAX: 9 Temperatur-/Luftstromkombinationen für dickes und kräftiges Haar.

Um die gewünschte Kombination zu wählen, stellen Sie den Wahlschalter (Abb. 9) auf die entsprechende Einstellung (I CARE oder II MAX)

Die Einstell-LEDs (Abb. 1 und 10) zeigen die gewählte Stufe an.

- I CARE → LED grün

- II MAX → LED weiß

COLD-Funktion

Diese Funktion eignet sich zum Fixieren der Haare nach dem Styling. Die Taste drücken (Abb. 1, Bez. 7).

Speicherfunktion

Mit dieser Funktion werden die zuletzt gewählte Lufttemperatur und der Luftstrom beim Ausschalten des Geräts gespeichert und bleiben für das nächste Einschalten des Geräts eingestellt.

ABT - Air Boost Technology

Ermöglicht die Verstärkung des Luftstroms, wodurch die Stylingleistung

des Geräts erhöht wird. Bei der Verwendung des Haartrockners darauf achten, dass die Lufteinlassöffnungen am Gerätekörper nicht verdeckt werden (Abb. 1, Bez. 16).

Warnfunktion verschmutzter Filter (falls im erworbenen Modell vorhanden)

Nach 20 Betriebsstunden blinkt die LED (Abb. 1, Bez. 8) orange (Abb. 2). Dies zeigt an, dass eine automatische Filterreinigung erforderlich ist.

Automatische Filterreinigungsfunktion (falls im erworbenen Modell vorhanden)

Der Haartrockner ist mit einer Funktion ausgestattet, die eine automatische Filterreinigung durch Umkehrung des Luftstroms des Geräts ermöglicht.

ACHTUNG: Bevor die automatische Reinigungsfunktion aktiviert wird, sind alle Zubehörteile vom Gerät zu entfernen (Düsen, Diffusor usw.). Weder den hinteren Filter noch das Luftauslassgitter verstopfen. Den Haartrockner beim Reinigen des Filters von Ansammlungen von Staub, Haaren oder anderen Verunreinigungen fernhalten, damit diese nicht in das Gerät gesaugt werden und es beschädigen.

Wie nachfolgend dargestellt vorgehen:

Falls ausgeschaltet, das Gerät einschalten.

- Die Taste (Abb. 2, Bez. 8) mindestens 2 Sekunden lang drücken (Abb. 3). Das Reinigungssystem startet automatisch
- Während der Luftstromumkehr (Abb. 4) leuchtet die LED (Abb. 3, Bez. 8) konstant orange.
- Am Ende des Reinigungszyklus leuchtet die LED (Abb. 2, Bez. 8) 2 Sekunden lang grün, bevor sie erlischt.

Filterreinigung (manuell)

Um Staub und Haare, sowohl innerhalb als auch außerhalb des Filters zu entfernen, den Filter herausnehmen (Abb. 5, Ref. 13) und ihn mit dem mitgelieferten Pinsel gründlich abbürsten (Abb. 6, Ref. 14)

Der Filter kann auch unter fließendem Wasser gewaschen werden.

ACHTUNG:

- **Nach dem Waschen des Filters sicherstellen, dass er vollkommen trocken ist, bevor er wieder in den Haartrockner eingebaut wird. (Abb. 7)**
- **Das Gerät niemals ohne eingebauten Luftauslassfilter verwenden. Das Eindringen von Staub, Haaren und anderen Verunreinigungen, die durch das Fehlen des Filters entstehen, kann die Funktion des Haartrockners beeinträchtigen.**

Rotocord-Funktion

Die Rotocord-Vorrichtung (Abb. 1, Nr. 15) verhindert ein Verdrehen des Stromkabels.

ZUBEHÖR

Föhnöse (Abb. 1, Bez. 9 und 10)

Die Föhnöse ist der ideale Aufsatz, um das Haar schnell zu trocknen und liefert hervorragende Ergebnisse bei der Verwendung einer Föhnbürste. Mit ihr kann der Warm- oder Kaltluftstrom präzise auf einzelne Haarsträhnen gerichtet werden.

Diffusor (für Geräte, die mit diesem Zubehör ausgestattet sind) (Abb. 1, Bez.12)

Er ist der ideale Aufsatz, um der Frisur Volumen zu verleihen und lockiges oder dauergewelltes Haar in natürlich weiche Form zu bringen.

Touch Me-Düse (Abb. 1, Bez. 11)

Die Oberfläche dieses Aufsatzes überhitzt sich während der Verwendung nicht. Daher kann der Benutzer die Düse zum Ausrichten oder Entfernen anfassen, ohne sich zu verbrennen.

IONIC CARE

(für Haartrockner mit dieser Funktion)

Diese Funktion wird durch einen Generator ermöglicht, der Millionen von negativen, reinigenden Ionen produziert.

Was sind Ionen?

Ionen sind in der Natur vorhandene elektrisch geladene Teilchen. Die negativ geladenen Ionen helfen die Luft zu reinigen, indem sie die positiv geladenen Ionen neutralisieren. Positiv geladene Ionen halten

den größten Teil der sich in der Luft befindenden Schmutzteilchen und tragen deshalb zur Luftverschmutzung bei.

Idealer Feuchtigkeitszustand der Haare

Negativ geladene Ionen helfen, dass die Haare ihren idealen Feuchtigkeitsgrad bewahren.

Die negativ geladenen Ionen mikronisieren die Größe der Wasserteilchen der nassen Haare, ermöglichen somit die Aufnahme einer größeren Menge Wasser innerhalb des Haarschafes und stellen den natürlichen Feuchtigkeitsgrad der Haare wieder her.

Pflegeeffekt

Der höhere Feuchtigkeitsgrad lässt die Haare gepflegter erscheinen, hat einen regenerierenden Effekt, macht sie weicher und leichter kämmbar, verleiht Volumen und Glanz.

Keine elektrostatische Ladung oder hochstehende Haare

Die negativ geladenen Ionen reduzieren auch die elektrostatische Aufladung, den "fly-away"-Effekt (abstehende Haare) und Kräuselungen.

Reinigende Wirkung

Die vom Haartrockner abgegebenen negativ geladenen Ionen bewirken, dass die luftverschmutzenden (positiv oder neutral geladenen) Teilchen sich gegenseitig anziehen, schwer werden und auf den Boden sinken. Sie reinigen somit die Luft.

PFLGE UND WARTUNG

Vor der Säuberung des Gerätes stets erst den Netzstecker ziehen!

Sie können das Gerät mit einem feuchten Tuch abwischen.

Das Gerät sollte jedoch niemals in Wasser oder einer anderen Flüssigkeit gespült werden!

Schützen Sie Ihr Gerät vor Staub. Wenn nötig, ist das Luftauslassgitter mit einer Bürste oder einem Pinsel zu säubern.

ACHTUNG: Die Reinigung der Haartrockner mit Reinigern, Lösungsmitteln, Alkohol und sonstigen Chemikalien ist streng verboten.

Änderungen vorbehalten

GARANTIEBEDINGUNGEN

VALERA leistet für dieses Gerät – zusätzlich zu der gesetzlichen Gewährleistung des Händlers aus Kaufvertrag – dem Endabnehmer gegenüber eine Garantie zu nachstehenden Bedingungen:

1. Für dieses Gerät gelten die Garantiebedingungen unseres Händlers im Verkaufsland. In der Schweiz und den Ländern der Europäischen Union beträgt die Gewährleistungsfrist 24 Monate, wenn der Endabnehmer eine Privatperson ist (Hausgebrauch) und 12 Monate, wenn der Endabnehmer ein Unternehmen, ein Gewerbetreibender oder ein Freiberufler ist (professioneller Gebrauch). Die Garantiezeit beginnt am Kauftag des Gerätes, der durch diese ausgefüllte Garantiekarte, oder einen sonstigen Kaufbeleg nachzuweisen ist.
2. Die Garantie wird nur bei Vorlage der Garantiekarte und eines Kaufbeleges geleistet.
3. Die Garantieleistung umfasst die Behebung aller innerhalb der Garantiezeit auftretenden Mängel des Gerätes, die nachweislich auf Material- oder Fertigungsfehlern beruhen. Die Behebung der Mängel kann nach unserer Wahl durch Instandsetzung oder durch Umtausch des Gerätes erfolgen. Nicht unter Garantie fallen Mängel oder Schäden, die durch nicht vorschriftsmässigen elektrischen Anschluss, durch unsachgemässe Handhabung sowie durch Nichtbeachtung der Gebrauchsanleitung entstanden sind.
4. Weitere Ansprüche irgendwelcher Art, insbesondere solche auf Ersatz ausserhalb des Gerätes entstandener Schäden, sind – soweit die Haftung nicht zwingend gesetzlich angeordnet ist – ausgeschlossen.
5. Die Garantieleistungen werden ohne Berechnung durchgeführt, sie bewirken weder eine Verlängerung noch einen Neubeginn der Garantiezeit.
6. Diese Garantie erlischt bei Eingriff nicht autorisierter Stellen. Sollten Sie die Garantie in Anspruch nehmen müssen, dann senden Sie bitte das defekte Gerät gut verpackt an eine unserer autorisierten Service-Stellen. Vergessen Sie nicht, unbedingt die Garantiekarte und/oder den Kaufbeleg beizufügen, da ohne diese keine Garantieleistung erfolgen kann.

VALERA ist eine eingetragene Schutzmarke der LIGO PATENTS SA - Schweiz

MODE D'EMPLOI - Instructions originales

Lire attentivement ce mode d'emploi. Disponible aussi sur www.valera.com

CONSIGNES DE SÉCURITÉ

- Important: pour garantir une protection supplémentaire, il est conseillé d'installer dans l'installation électrique alimentant l'appareil un interrupteur différentiel avec un courant d'intervention ne dépassant pas 30 mA. Contactez votre électricien de confiance pour tout renseignement complémentaire.
- Vérifiez que l'appareil soit complètement sec avant de l'utiliser.
-  **ATTENTION:** ne pas utiliser cet appareil à proximité de baignoires, de lavabos ou autres récipients contenant de l'eau.
- Cet appareil peut être utilisé par des enfants de 8 ans et plus, et par des personnes dont les capacités physiques, sensorielles ou mentales sont limitées ou qui n'ont pas l'expérience et les connaissances nécessaires, à condition d'être sous surveillance appropriée ou d'avoir reçu des instructions sur l'utilisation sûre de l'appareil et d'être conscients des risques associés.
- Les enfants ne doivent pas jouer avec l'appareil.
- Les opérations de nettoyage et d'entretien ne doivent pas être effectuées par des enfants non surveillés.
- En cas d'utilisation du sèche-cheveux dans une salle d'eau, toujours le débrancher après l'emploi à cause des risques liés à la proximité de l'eau, même si l'appareil est éteint.
- N'utilisez pas l'appareil s'il présente des anomalies. N'essayez pas de réparer vous-même l'appareil électrique, adressez-vous à un technicien agréé. Tout cordon d'alimentation endommagé doit être remplacé par le fabricant, son service d'assistance technique ou par une personne ayant une compétence analogue de façon à éviter tout risque.
- Branchez votre sèche-cheveux sur du courant alternatif uniquement, et vérifiez que le voltage sur lequel votre appareil est branché est identique à celui de l'appareil.
- **N'immergez jamais votre appareil dans l'eau ou autre liquide.**
- **Ne posez pas, ni rangez votre appareil dans un endroit d'où il pourrait tomber dans l'eau ou autre liquide.**
- **Ne tentez pas de rattraper un appareil électrique tombé à l'eau mais débranchez-le immédiatement.**
- Ne posez pas un appareil électrique lorsqu'il fonctionne.
- Débranchez toujours votre appareil après utilisation. Et, ne tirez pas sur le fil pour débrancher.
- Veillez à ne jamais obstruer les entrée et sortie d'air de l'appareil.
- Toujours laisser refroidir le sèche-cheveux avant de le ranger. Ne jamais enrouler le câble autour de l'appareil, mais l'enrouler sur lui-même sans trop le serrer.

- Cet appareil ne doit être utilisé que pour l'emploi pour lequel il a été expressément conçu. Tout autre usage est impropre et donc dangereux. Le fabricant ne peut être considéré comme responsable des éventuels dommages dérivant d'un usage impropre et erroné.
- Ce sèche-cheveux est destiné à un usage professionnel.
- Réglé sur une température maximale, l'appareil libère de l'air très chaud. En cas d'usage domestique, sélectionner une température plus basse et ne pas insister trop longtemps sur une même partie de la chevelure afin d'éviter d'abîmer les cheveux ou des lésions cutanées.
- Le niveau de pression sonore des sèche-cheveux à usage professionnel est inférieur à 70 dB (A).
- Désignation de l'appareil (voir données techniques du produit)
HAND-HELD HAIR DRYER FOR PROFESSIONAL USE
Traduction :
SÈCHE-CHEVEUX PORTABLE POUR USAGE PROFESSIONNEL
- **ATTENTION:** n'utilisez jamais l'appareil sans le filtre sur l'entrée d'air. La pénétration de poussière, de cheveux et d'autres impuretés à cause de l'absence de filtre peut altérer le fonctionnement du sèche-cheveux.

Important

Ce sèche-cheveux est conforme aux normes de sécurité relatives aux appareils électriques.

Cet appareil est muni d'un thermostat de sécurité.

En cas de surchauffe, il s'arrête automatiquement. Après un court délai, il se remet en marche. Cependant, avant toute nouvelle utilisation, vérifiez que les grilles d'entrée et de sortie d'air de l'appareil sont parfaitement propres.

Cet appareil est conforme aux directives européennes 2014/30/EU, 2014/35/EU, 2011/65/EU, (EU) 2015/863, 2009/125/EC, 2012/19/EU et au règlement (EC) n. 1275/2008.

UTILISATION

Composants (fig. 1)

1. sèche-cheveux
 2. interrupteur ON – I CARE – II MAX
 3. boutons de réglage de la température
 4. voyant de réglage de la température
 5. boutons de réglage du flux d'air
 6. voyant de réglage du flux d'air
 7. bouton d'air froid
 8. voyant d'avertissement filtre sale / touche de nettoyage du filtre*
 9. embout étroit*
 10. embout large*
 11. embout « touch me »*
 12. diffuseur*
 13. filtre sur l'entrée d'air
 14. pinceau pour le nettoyage du filtre
 15. Rotocord*
 16. ABT - Air Boost Technology
- * si présent sur le modèle acheté

Mise en marche de l'appareil (fig. 1, réf. 2)

II = MAX
I = CARE
0 = ÉTEINT

Réglage de la température et du flux d'air de l'appareil – Dual Setting

La fonction Dual Setting permet de sélectionner 2 configurations différentes de température et de vitesse de l'air.

- CARE: 9 combinaisons de température/débit d'air pour cheveux fins et délicats.
- MAX: 9 combinaisons de température/débit d'air pour cheveux

épais et forts.

Pour sélectionner la combinaison préférée, positionner le sélecteur (fig. 9) sur la fonction Setting souhaitée (I CARE ou II MAX)

Les voyants de réglage (fig. 8 et 10) indiquent le niveau sélectionné :

- I CARE → Voyant vert
- II MAX → Voyant blanc

Fonction FROID

Cette fonction est indiquée pour fixer les cheveux après la coiffure. Appuyez sur le bouton (fig. 1, réf. 7).

Fonction Mémoire

Lorsqu'on éteint l'appareil, cette fonction enregistre la dernière combinaison de température et de vitesse sélectionnée et l'active à la mise en marche suivante de l'appareil.

ABT - Air Boost Technology

Il augmente la puissance du flux d'air et améliore donc les performances de l'appareil lors du coiffage. Pendant l'utilisation du sèche-cheveux, veillez à ne pas obstruer les orifices d'entrée de l'air situés sur le corps de l'appareil (fig. 1, réf. 16).

Fonction d'avertissement de filtre sale (si présent sur le modèle acheté)

Après 20 heures d'utilisation, le voyant (fig. 1, réf. 8) devient orange et clignote (fig. 2). Il indique qu'un nettoyage automatique du filtre est nécessaire.

Fonction de nettoyage automatique du filtre (si présent sur le modèle acheté)

Le sèche-cheveux dispose d'une fonction qui permet le nettoyage automatique en inversant le flux d'air.

ATTENTION: avant d'activer la fonction de nettoyage automatique, retirez tous les accessoires de l'appareil (embouts, diffuseur, etc.). N'obstruez pas le filtre arrière ni la grille de sortie d'air. Lors du nettoyage du filtre, ne dirigez pas le sèche-cheveux vers une accumulation de poussière, de cheveux ou d'autres impuretés afin d'éviter qu'ils ne soient aspirés dans l'appareil et ne l'endommagent.

Procédez comme suit :

Si l'appareil est éteint, allumez-le.

- Appuyez sur le bouton (fig. 2, réf. 8) pendant au moins 2 secondes (fig. 3). Le système de nettoyage démarre automatiquement.
- Pendant l'inversion du flux d'air (fig. 4), le voyant (fig. 3, réf. 8) reste allumé, couleur orange.
- À la fin du cycle de nettoyage, le voyant (fig. 2, réf. 8) devient vert pendant 2 secondes avant de s'éteindre.

Nettoyage du filtre (manuel)

Pour éliminer la poussière et les cheveux à l'intérieur et à l'extérieur du filtre, retirez le filtre (fig. 5, réf. 13) et brossez-le soigneusement à l'aide du pinceau (fig. 6, réf. 14)

Il est également possible de laver le filtre sous l'eau courante.

ATTENTION :

- **après avoir lavé le filtre, assurez-vous qu'il est parfaitement sec avant de le réinstaller sur le sèche-cheveux. (fig. 7)**
- **n'utilisez jamais l'appareil sans le filtre sur l'entrée d'air. La pénétration de poussière, de cheveux et d'autres impuretés à cause de l'absence de filtre peut altérer le fonctionnement du sèche-cheveux.**

Fonction Rotocord

Le dispositif Rotocord (fig. 1, réf. 15) évite d'entortiller le cordon d'alimentation.

ACCESSOIRES

Embout concentrateur (fig. 1, réf. 9 et 10)

Cet accessoire est l'idéal pour sécher rapidement les cheveux et réaliser des brushings parfaits. En effet, grâce à ce concentrateur, vous pouvez diriger avec précision le flux d'air chaud ou froid sur chaque mèche.

Diffuseur (pour les appareils équipés de cet accessoire) (fig. 1, réf. 12)

Cet accessoire est l'idéal pour donner du volume à votre coiffure et sublimer les cheveux bouclés ou permanents en mettant vos boucles en forme avec naturel par un séchage en douceur.

Embout Touch Me (fig. 1, réf. 11)

La surface de cet accessoire ne surchauffe pas pendant l'utilisation. Il permet donc à l'utilisateur de toucher l'embout pour l'orienter sans risquer de se brûler.

IONIC CARE

(pour les sèche-cheveux dotés de cette fonction)

Cette fonction est associée à un générateur qui produit des millions d'ions négatifs purifiants.

Que sont les ions ?

Les ions sont des particules chargées électriquement présentes dans la nature.

Les ions chargés négativement aident à purifier l'air en neutralisant les ions chargés positivement qui, au contraire, contribuent à sa détérioration en retenant dans l'atmosphère une grande partie des agents polluants.

Meilleure hydratation des cheveux

Les ions avec charge négative aident à préserver la juste hydratation des cheveux.

En effet, ils micronisent les particules d'eau présentes sur les cheveux que l'on vient de laver, en leur permettant d'en absorber une plus grande quantité de manière à rétablir l'équilibre d'humidité naturelle du cheveu.

Effet baume sur les cheveux

L'hydratation favorise le conditionnement de vos cheveux; elle a un effet régénérant et les rend plus doux et faciles à peigner, plus volumineux et plus brillants.

Pas de charge électrostatique ou « fly away »

Les ions avec charge négative aident à réduire l'électricité statique et l'effet « fly away » des cheveux (cheveux frisés) et les ondulations.

Effet purifiant

Les ions avec charge négative émis par le sèche-cheveux font que les particules polluantes de l'air (chargées positivement ou neutres) s'attirent les unes les autres; elles deviennent ainsi lourdes et précipitent au sol par gravité, en purifiant l'air.

NETTOYAGE ET ENTRETIEN

Débranchez toujours votre appareil avant de le nettoyer!

Vous pouvez nettoyer l'appareil à l'aide d'un chiffon imbibé d'eau.

Mais ne l'immergez ni dans l'eau ni dans tout autre liquide!

Protégez votre appareil de la poussière. Si nécessaire, nettoyez la grille d'aération de celui-ci à l'aide d'une brosse ou d'un pinceau.

ATTENTION: Il est formellement interdit de nettoyer les sèche-cheveux avec des liquides, des détergents, des solvants, de l'alcool et des produits chimiques.

Sous réserve de modifications

GUARANTIE

VALERA garantit l'appareil que vous venez d'acheter aux conditions suivantes:

1. Les conditions de garantie applicables sont celles qui sont définies par notre distributeur officiel dans le pays d'achat. En Suisse et dans les pays de l'Union européenne, le délai de garantie est de 24 mois si l'acheteur final est un particulier (usage domestique) et de 12 mois si l'acheteur final est une entreprise ou un professionnel (usage professionnel). La période de garantie commence à courir à compter de la date d'achat de l'appareil. La date d'achat est la date qui figure sur le présent certificat de garantie dûment rempli et portant de cachet du vendeur ou sur la facture d'achat.
2. La garantie n'est applicable que sous présentation de ce certificat de garantie ou du document d'achat.
3. La garantie couvre l'élimination de tous les défauts s'étant vérifiés lors de la période de garantie dérivant de défauts de matériaux ou de fabrication prouvés. L'élimination des défauts de l'appareil peut s'effectuer soit en le réparant soit en le remplaçant. La garantie ne couvre pas les défauts ni les dommages provoqués par un branchement au réseau électrique non conforme aux normes, par un usage incorrect du produit et par le non-respect des Normes d'Utilisation.
4. Toute autre revendication, de quelque nature que ce soit, est exclue, en particulier celle concernant le remboursement d'éventuels dommages en dehors de l'appareil, à l'exception de l'éventuelle responsabilité expressément définie par les lois en vigueur.
5. Le service de garantie est réalisé gratuitement. Il ne représente pas une prolongation ni un nouveau départ de la période de garantie.
6. La garantie échoit si l'appareil est altéré ou réparé par des personnes non autorisées.

En cas de panne, renvoyer l'appareil correctement emballé avec le certificat de garantie correctement daté et timbré par le vendeur à l'un de nos Centres d'Assistance agréés ou au magasin d'achat qui l'enverra à l'importateur officiel pour la réparation sous garantie.

**VALERA est une marque enregistrée par
LIGO PATENTS SA - Suisse**

ISTRUZIONI PER L'USO - Istruzioni originali

Leggere attentamente queste istruzioni per l'uso. Disponibili anche su www.valera.com

AVVERTENZE DI SICUREZZA

- Importante: Per garantire una protezione supplementare, si consiglia di installare nell'impianto elettrico con il quale viene alimentato l'apparecchio un interruttore differenziale con una corrente di intervento non superiore a 30 mA. Per maggiori informazioni rivolgersi all'elettrotecnico di fiducia.
- Assicurarsi che l'apparecchio sia perfettamente asciutto prima di utilizzarlo.
-  • **ATTENZIONE:** Non utilizzare questo apparecchio in prossimità di vasche da bagno, lavelli o altri recipienti che contengano acqua.
- Il presente apparecchio può essere utilizzato dai bambini a partire da 8 anni di età e da persone dalle ridotte capacità fisiche, sensoriali o mentali, oppure con mancanza di esperienza e di conoscenza solo se si trovano sotto adeguata sorveglianza, oppure se sono stati istruiti circa l'uso dell'apparecchio in modo sicuro e se si rendono conto dei pericoli correlati.
- I bambini non devono giocare con l'apparecchio.
- Le operazioni di pulizia e di manutenzione non devono essere effettuate dai bambini senza sorveglianza.
- Non utilizzare il vostro apparecchio se presenta un'anomalia. Non cercare di riparare l'apparecchio elettrico da soli, bensì rivolgersi ad un tecnico autorizzato. Se il cavo di alimentazione è danneggiato, deve essere sostituito dal costruttore o dal suo servizio assistenza tecnica o comunque da una persona con qualifica simile, in modo da prevenire ogni rischio.
- Quando l'apparecchio è usato in un bagno, scollegarlo dall'alimentazione elettrica dopo l'uso, perché la vicinanza all'acqua rappresenta un pericolo anche quando l'apparecchio è spento.
- Collegate l'apparecchio solo a corrente alternata e controllate che la tensione di rete corrisponda a quella indicata sull'apparecchio.
- **Non immergete mai l'apparecchio nell'acqua o in altri liquidi.**
- **Non appoggiate l'apparecchio in un luogo dove potrebbe cadere nell'acqua o in un altro liquido.**
- **Non cercate di recuperare un apparecchio elettrico caduto nell'acqua, ma staccate subito la spina dalla presa di corrente.**
- Spegnete sempre l'apparecchio quando viene appoggiato.
- Dopo l'uso spegnete sempre l'asciugacapelli e staccate la spina dalla presa di corrente. Non estraete la spina dalla presa di corrente tirando il cordone.
- Adoperate l'asciugacapelli in modo che le griglie di entrata e di uscita dell'aria non vengano mai ostruite.
- Fate sempre raffreddare l'asciugacapelli prima di riporlo. Non avvolgete mai il cordone intorno all'apparecchio, ma arrotolatelo non troppo stretto su sé stesso.

- Questo apparecchio deve essere destinato solo all'uso per il quale è stato espressamente concepito. Ogni altro uso è da considerarsi improprio, quindi pericoloso. Il costruttore non può essere considerato responsabile per eventuali danni derivanti da uso improprio o erraneo.
- Questo asciugacapelli è concepito per un impiego professionale. Impostato sui valori massimi di temperatura, l'apparecchio produce aria molto calda. Nell'uso domestico, per evitare danni ai capelli o alla cute, selezionare valori di temperatura più bassi o non insistere troppo a lungo su singole zone della capigliatura.
- Il livello di pressione sonora per gli asciugacapelli per uso professionale è inferiore a 70 dB(A).
- Designazione apparecchio (vedi dati tecnici prodotto)
HAND-HELD HAIR DRYER FOR PROFESSIONAL USE
Traduzione:
ASCIUGACAPELLI PORTATILE PER USO PROFESSIONALE
- **ATTENZIONE:** non utilizzare mai l'apparecchio senza il filtro di aspirazione aria montato. L'ingresso di polvere, capelli ed altre impurità, dovuto all'assenza del filtro, può compromettere il funzionamento dell'asciugacapelli.

Importante

Questo asciugacapelli risponde alle norme di sicurezza per gli apparecchi elettrici.

Questo asciugacapelli è munito di un termostato di sicurezza. In caso di surriscaldamento si arresta automaticamente. Dopo un breve periodo di tempo riprende a funzionare. Prima di ogni utilizzo verificate che le griglie di entrata e di uscita dell'aria dell'apparecchio siano perfettamente pulite.

Questo apparecchio è conforme alle direttive europee 2014/30/EU, 2014/35/EU, 2011/65/EU, (EU) 2015/863, 2009/125/EC, 2012/19/EU ed al regolamento (EC) N. 1275/2008.

MODALITÀ D'USO

Componenti (fig. 1)

- 1 asciugacapelli
 - 2 interruttore ON – I CARE – II MAX
 - 3 pulsanti regolazione temperatura
 - 4 led segnalazione di regolazione temperatura
 - 5 pulsanti regolazione flusso dell'aria
 - 6 led segnalazione di regolazione flusso dell'aria
 - 7 pulsante aria fredda
 - 8 led avviso filtro sporco/pulsante pulizia filtro*
 - 9 bocchetta stretta*
 - 10 bocchetta larga*
 - 11 bocchetta touch me*
 - 12 diffusore*
 - 13 filtro aspirazione aria
 - 14 pennellino pulizia filtro
 - 15 Rotocord*
 - 16 ABT - Air Boost Technology
- * se presente nel modello acquistato

Accensione dell'apparecchio (fig. 1, rif. 2)

- II = MAX
- I = CARE
- 0 = SPENTO

Regolazione della temperatura e del flusso dell'aria dell'apparecchio – Dual Setting

La funzione Dual Setting permette di selezionare 2 differenti configurazioni di temperatura e di velocità dell'aria.

- CARE: 9 combinazioni di temperatura/flusso d'aria per capelli fini e delicati.
- MAX: 9 combinazioni di temperatura/ flusso d'aria per capelli spessi e forti.

Per selezionare la combinazione preferita posizionare il selettore (fig.9) sul setting desiderato (I CARE o II MAX)

I led di regolazione (fig. 8 e 10) mostrano il livello selezionato:

- I CARE → LED verde
- II MAX → LED bianco

Funzione COLD

Questa funzione è indicata per fissare la piega dei capelli dopo lo styling. Premere il pulsante (fig. 1, rif. 7)

Funzione memoria

Tramite questa funzione, allo spegnimento dell'apparecchio viene memorizzata l'ultima selezione della temperatura e del flusso dell'aria che rimane impostata alla successiva accensione.

ABT - Air Boost Technology

Permette di potenziare il flusso dell'aria aumentando le performance dell'apparecchio in fase di styling. Durante l'uso dell'asciugacapelli fare attenzione a non ostruire i fori d'ingresso dell'aria posti sulla scocca dell'apparecchio (fig. 1, rif. 16)

Funzione avviso filtro sporco (se presente nel modello acquistato)

Dopo 20 ore di utilizzo, il LED (fig.1, rif.8) diventa di colore arancione lampeggiante (fig. 2). Questo indica che è necessario procedere con la pulizia automatica del filtro.

Funzione pulizia filtro automatica (se presente nel modello acquistato)

L'asciugacapelli è dotato di una funzione che permette la pulizia automatica del filtro tramite l'inversione del flusso d'aria dell'apparecchio.

ATTENZIONE: prima di attivare la funzione di pulizia automatica, rimuovere eventuali accessori dall'apparecchio (bocchette, diffusore, etc.). Non ostruire né il filtro posteriore né la griglia di uscita dell'aria. Durante la pulizia del filtro tenere l'asciugacapelli distante da accumuli di polvere, di capelli o altro per evitare che queste impurità vengano aspirate internamente all'apparecchio danneggiandolo.

Procedere come segue:

Se spento, accendere l'apparecchio.

- Tenere premuto il pulsante (fig. 2, rif. 8) per almeno 2 sec. (fig. 3). Il sistema di pulizia, si mette in funzione automaticamente
- Durante l'inversione del flusso dell'aria (fig. 4) il LED (fig. 3, rif. 8) rimane di colore arancione fisso.
- Terminato il ciclo di pulizia, il LED (fig. 2, rif. 8) diventa di colore verde per 2 secondi prima di spegnersi.

Pulizia filtro (manuale)

Per eliminare la polvere e i capelli sia all'interno che all'esterno del filtro, rimuovere lo stesso (fig. 5, rif. 13) e spazzolarlo accuratamente con l'apposito pennellino (fig. 6, rif. 14)

Il filtro può essere anche lavato sotto l'acqua corrente.

ATTENZIONE:

- **dopo aver lavato il filtro, accertarsi che questo sia perfettamente asciutto prima rimontarlo sull'asciugacapelli. (fig. 7)**
- **non utilizzare mai l'apparecchio senza il filtro di aspirazione aria montato. L'ingresso di polvere, capelli ed altre impurità, dovuto all'assenza del filtro, può compromettere il funzionamento dell'asciugacapelli.**

Funzione Rotocord

Il dispositivo Rotocord (fig. 1, rif. 15) evita l'attorcigliamento del cavo di alimentazione.

ACCESSORI

Concentratore d'aria o bocchetta (fig. 1, rif. 9 e 10)

È l'accessorio ideale per asciugare i capelli rapidamente e permette di ottenere degli ottimi risultati con l'utilizzo della spazzola. Infatti, grazie a questo concentratore, potete dirigere con precisione il flusso dell'aria calda o fredda sulle singole ciocche.

Diffusore (per gli apparecchi forniti di questo accessorio) (fig. 1, rif. 12)

È l'accessorio ideale per dare volume all'acconciatura e rendere i capelli ricci o trattati con permanente naturalmente soffici.

Bocchetta Touch Me (fig. 1, rif. 11)

La superficie di questo accessorio non si surriscalda durante l'impiego. Questo permette all'utilizzatore di toccare la bocchetta per orientarla o rimuoverla senza scottarsi.

IONIC CARE

(per gli asciugacapelli dotati di questo dispositivo)

Questa funzione è associata ad un generatore che produce milioni di ioni negativi purificanti.

Cosa sono gli ioni?

Gli ioni sono particelle cariche elettricamente presenti in natura. Gli ioni carichi negativamente aiutano a purificare l'aria neutralizzando gli ioni carichi positivamente che, al contrario, contribuiscono al suo deterioramento trattengono nell'atmosfera gran parte degli agenti inquinanti.

Migliore idratazione dei capelli

Gli ioni con carica negativa aiutano a preservare la giusta idratazione dei capelli.

Essi infatti micronizzano le particelle d'acqua, presenti sui capelli appena lavati, permettendone l'assorbimento di una maggiore quantità all'interno dello stelo, in modo da restaurare l'equilibrio di umidità naturale del capello.

Effetto balsamo sui capelli

La migliore idratazione favorisce il condizionamento dei vostri capelli, ha un effetto rigenerante e li rende più morbidi e facili da pettinare, con più volume e lucentezza.

No carica elettrostatica o "fly away"

Gli ioni con carica negativa aiutano a ridurre l'elettricità statica e l'effetto "fly away" dei capelli (capelli rizzi) e le increspature.

Effetto purificante

Gli ioni con carica negativa emessi dall'asciugacapelli fanno sì che le particelle inquinanti dell'aria (cariche positivamente o neutre) si attraggono l'un l'altra, diventino pesanti e precipitano al suolo per gravità, purificando così l'aria.

PULIZIA E MANUTENZIONE

Prima della pulitura, staccate sempre la spina dalla presa di corrente!

Pulire l'apparecchio con un panno inumidito con acqua.

Non immergetelo mai nell'acqua o in qualsiasi altro liquido!

Protegete il vostro apparecchio dalla polvere. Se necessario, pulite le griglie di entrata e di uscita dell'aria con una spazzola o un pennello.

ATTENZIONE: È assolutamente vietata la pulizia dell'asciugacapelli con detersivi, solventi, alcool e prodotti chimici vari.

Con riserva di modifiche

GARANZIA

VALERA garantisce l'apparecchio da Voi acquistato alle seguenti condizioni:

1. Sono valide le condizioni di garanzia stabilite dal nostro distributore ufficiale nel paese di acquisto. In Svizzera e nei paesi dell'Unione Europa il periodo di garanzia è di 24 mesi se l'acquirente finale è persona privata (uso domestico) e di 12 mesi se l'acquirente finale è società o impresa o professionista (uso professionale). Il periodo di garanzia parte dalla data di acquisto dell'apparecchio. Come data di acquisto fa stato la data risultante o dal presente certificato di garanzia debitamente compilato e timbrato dal venditore o dal documento di acquisto.
2. La garanzia è applicabile solo dietro presentazione del presente certificato di garanzia o del documento di acquisto.
3. La garanzia copre l'eliminazione di tutti quei difetti insorti durante il periodo di garanzia dovuti a comprovati difetti di materiali o di fabbricazione. L'eliminazione dei difetti dell'apparecchio può avvenire o riparandolo o sostituendo il prodotto stesso. La garanzia non copre difetti o danni causati da allacciamento alla rete elettrica non conforme alle norme, da uso improprio del prodotto come anche da non osservanza delle Norme d'Uso.
4. È esclusa ogni altra rivendicazione di qualsiasi natura, in particolare di risarcimento di eventuali danni al di fuori dell'apparecchio, eccettuata la eventuale responsabilità espressamente stabilita dalle leggi vigenti.
5. Il servizio di garanzia viene eseguito senza addebito; esso non costituisce un prolungamento o un nuovo inizio del periodo di garanzia.
6. La garanzia decade se l'apparecchio viene manomesso o riparato da persone non autorizzate.

In caso di guasto, ritornate l'apparecchio ben imballato e con il certificato di garanzia regolarmente datato e timbrato dal venditore a uno dei nostri Centri Assistenza autorizzati o al Vostro negoziante che provvederà a inviarlo all'importatore ufficiale per la riparazione in garanzia.

**VALERA è un marchio registrato della
LIGO PATENTS SA - Svizzera**

MODO DE EMPLEO - Instrucciones originales

Lea atentamente las instrucciones de uso. Disponibles también en www.valera.com

CONSEJOS DE SEGURIDAD

- Importante: para garantizar una protección suplementaria, se aconseja colocar en la instalación eléctrica de alimentación del aparato, un interruptor diferencial con una corriente de intervención que no supere los 30 mA. Para mayores informaciones, dirigirse al electrotécnico de confianza.
- Antes de usar el aparato, controle que esté bien seco.
-  **ATENCIÓN:** no utilizar este aparato cerca de bañeras, lavabos u otros recipientes que contengan agua.
- Este aparato puede ser utilizado por niños a partir de los 8 años de edad y también por personas con capacidades físicas, sensoriales o mentales reducidas, o carentes de experiencia y de conocimiento, siempre que lo hagan bajo las instrucciones y la vigilancia de una persona que les haya explicado el modo de uso del aparato y los peligros que puede implicar.
- Los niños no deben jugar con el aparato.
- La limpieza y el mantenimiento no deben ser efectuados por los niños sin vigilancia.
- No utilice el aparato si está averiado. No intente reparar nunca el aparato. Si está averiado, tiene que llevarlo a un centro técnico autorizado. Si el cable de alimentación está dañado, debe ser sustituido por el fabricante o por el servicio de asistencia técnica o por una persona con una calificación similar, para prevenir cualquier riesgo.
- Cuando se utilice el aparato en el baño, desenchúfelo una vez que haya terminado. La proximidad del agua supone un peligro, incluso cuando está apagado.
- Enchufe el secador en corriente alterna solamente, y verifique previamente que el voltaje de la red es el mismo que el de su aparato.
- **No sumerja nunca el aparato en agua u otro líquido.**
- **No situe, ni coloque el aparato en un lugar donde pudiera caer en agua u otro líquido.**
- **No intente coger un aparato eléctrico caído al agua, pero si desenchufelo inmediatamente.**
- No deje colocado un aparato eléctrico mientras funcione.
- Desenchufe siempre el aparato después de usarlo. Y no tire del cable al desenchufarlo, sino de la clavija.
- Cuidese de no obstruir la entrada y salida de aire del aparato.
- Dejar enfriar siempre el secador de cabello antes de guardarlo. No enrollar el cable alrededor del aparato. Enrollarlo sobre sí mismo sin apretarlo demasiado.

- Este aparato tiene que destinarse sólo a los usos para los cuales ha sido proyectado. Cualquier otro uso se considerará impropio y, por consiguiente, peligroso. El fabricante no se hace responsable de los posibles daños derivados de un uso impropio o erróneo.
 - Este secador de cabello está diseñado para el empleo profesional.
 - A los valores de temperatura máximos, el aparato produce aire muy caliente. En el uso doméstico, para evitar daños al cabello o al cutis, seleccionar valores de temperatura más bajos o no insistir demasiado tiempo en determinadas zonas de la cabellera.
 - El nivel de presión sonora de los secadores para uso profesional es inferior a 70 dB(A).
 - Designación del aparato (ver los datos técnicos del producto)
HAND-HELD HAIR DRYER FOR PROFESSIONAL USE
- Traducción:
SECADOR DE CABELLO PORTÁTIL PARA USO PROFESIONAL
- **ATENCIÓN:** no utilizar nunca el aparato sin el filtro de aspiración de aire montado. La entrada de polvo, cabello y otras impurezas por la ausencia del filtro puede comprometer el funcionamiento del secador.

Importante

Este aparato es conforme a las disposiciones de seguridad relativas a los aparatos eléctricos.

Este aparato está provisto de un termostato de seguridad. En caso de sobrecalentamiento se para automáticamente.

Después de un corto espacio de tiempo vuelve a funcionar. Sin embargo antes de usarlo otra vez, verifique que la entrada y salida de aire del aparato están perfectamente limpias.

Este aparato es conforme a las directivas europeas 2014/30/EU, 2014/35/EU, 2011/65/EU, (EU) 2015/863, 2009/125/EC, 2012/19/EU y al reglamento (EC) N. 1275/2008.

DESCRIPCIÓN Y FUNCIONES

Componentes (fig. 1)

1. secador de cabello
2. interruptor ON – I CARE – II MAX
3. teclas de regulación de la temperatura
4. led de señalización de regulación de la temperatura
5. teclas de regulación del flujo de aire
6. led de señalización de regulación del flujo de aire
7. tecla de aire frío
8. led aviso filtro sucio/tecla de limpieza filtro*
9. boca angosta*
10. boca ancha*
11. boca touch me*
12. difusor*
13. filtro aspiración aire
14. pincel de limpieza filtro
15. Rotocord*
16. ABT - Air Boost Technology

* si está presente en el modelo adquirido

Encendido del aparato (fig. 1, ref. 2)

- II = MAX
- I = CARE
- 0 = APAGADO

Regulación de la temperatura y del flujo de aire del aparato – Dual Setting

La función Dual Setting permite seleccionar 2 configuraciones de temperatura y de velocidad del aire diferentes.

- CARE: 9 combinaciones de temperatura/flujo de aire para cabellos finos y delicados.
- MAX: 9 combinaciones de temperatura/flujo de aire para cabellos gruesos y fuertes.

Para seleccionar la combinación ideal, poner el selector (fig.9) en el ajuste deseado (I CARE o II MAX)

Los leds de regulación (fig. 8 y 10) indican el nivel seleccionado:

- I CARE → LED verde
- II MAX → LED blanco

Función COLD

Esta función es indicada para fijar el cabello después del peinado. Pulsar la tecla (fig. 1, ref. 7)

Función memoria

Mediante esta función, al apagado del aparato, se memoriza la última selección de temperatura y de flujo del aire, que queda programada para el encendido siguiente.

ABT - Air Boost Technology

Permite potenciar el flujo del aire, para aumentar las prestaciones del aparato durante el peinado. Durante el uso del secador, prestar atención para no obstruir los orificios de entrada del aire (fig. 1, ref. 16)

Función de aviso de filtro sucio (si está presente en el modelo adquirido)

Después de 20 horas de uso, el LED (fig.1, ref.8) se pone en naranja intermitente (fig. 2). Esto indica que es necesario efectuar la limpieza automática del filtro.

Función de limpieza de filtro automática (si está presente en el modelo adquirido)

El secador tiene una función que permite la limpieza automática del filtro mediante la inversión del flujo de aire del aparato.

ATENCIÓN: antes de activar la función de limpieza automática, quitar los accesorios del aparato (bocas, difusor, etc.). No obstruir ni el filtro posterior ni la rejilla de salida del aire. Durante la limpieza del filtro, mantener el secador distante de

acumulaciones de polvo, cabello, etc. para evitar que estas impurezas sean aspiradas por el aparato y causen daños.

Proceder de la siguiente manera:

Si el aparato está apagado, encenderlo.

- Pulsar la tecla (fig. 2, ref. 8) al menos 2 segundos (fig. 3). El sistema de limpieza se pone en funcionamiento automáticamente.
- Durante la inversión del flujo del aire (fig. 4) el LED (fig. 3, ref. 8) permanece en naranja fijo.
- Terminado el ciclo de limpieza, el LED (fig. 2, ref. 8) se pone en verde 2 segundos antes de apagarse.

Limpieza filtro (manual)

Para eliminar el polvo y el cabello del lado interno y externo del filtro, cepillar bien (fig. 5, ref. 13) con el pincel (fig. 6, ref. 14)

El filtro se puede lavar bajo el agua corriente.

ATENCIÓN:

- **después de lavar el filtro, asegurarse de que esté perfectamente seco antes de colocarlo nuevamente en el secador.** (Fig. 7).
- **no utilizar nunca el aparato sin el filtro de aspiración de aire montado. La entrada de polvo, cabello y otras impurezas por la ausencia del filtro puede comprometer el funcionamiento del secador.**

Función Rotocord

El dispositivo Rotocord (fig. 1, ref. 15) evita el retorcimiento del cable de alimentación.

ACCESORIOS

Concentrador de aire o boca (fig. 1, ref. 9 y 10)

Es el accesorio ideal para secar el cabello rápidamente. Permite obtener excelentes resultados con el uso del cepillo. Gracias a este concentrador es posible dirigir el flujo de aire caliente o frío con precisión a cada mechón.

Difusor (en el caso de los aparatos dotados de este accesorio) (fig. 1, ref. 12)

Es el accesorio ideal para dar volumen al peinado y suavizar con naturalidad los cabellos rizados o con permanente.

Boca Touch Me (fig. 1, ref. 11)

La superficie de este accesorio no se recalienta durante el uso. Esto permite tocar la boca para orientarla y también quitarla sin quemarse.

IONIC CARE

(para los secadores dotados de esta función)

Esta función está asociada a un generador que produce millones de iones negativos purificadores.

Qué son los iones?

Los iones son partículas con carga eléctrica existentes en la naturaleza. Los iones con carga negativa, ayudan a purificar el aire, neutralizando los iones con carga positiva, que en cambio contribuyen a su deterioro, al retener en la atmósfera gran parte de los agentes contaminantes.

Mejor hidratación del pelo

Los iones con carga negativa ayudan a preservar la correcta hidratación del pelo.

En efecto, éstos micronizan las partículas de agua presentes en el pelo recién lavado, permitiendo la absorción de una mayor cantidad de ellos hasta el interior del tallo, restableciendo el equilibrio de humedad natural del cabello.

Efecto suavizante en el pelo

Esta mejor hidratación favorece el acondicionamiento de su pelo, tiene un efecto regenerador y lo hace más suave y fácil de peinar, con más volumen y brillo.

No produce carga electrostática o "fly away"

Los iones con carga negativa ayudan a reducir la electricidad estática y el efecto "fly away" (cabellos erizados) y encrespado del pelo.

Efecto purificador

Los iones con carga negativa emitidos por el secador de pelo hacen que las partículas contaminantes del aire (con carga positiva o neutra), se atraigan una con otra, se hagan pesadas y precipiten al suelo por gravedad, purificando así el aire.

LIMPIEZA Y MANTENIMIENTO

Desenchúfe siempre el aparato antes de limpiarlo.

Puede limpiar el aparato con la ayuda de un paño húmedo con agua.

No lo sumerja en agua o cualquier otro líquido.

Proteja el aparato del polvo. Si es necesario, limpie la rejilla de aireación posterior con ayuda de un cepillo o un pincel.

Está terminantemente prohibido limpiar los secadores de cabello con detergentes, solventes, alcohol y productos químicos varios.

Sujeto a modificaciones

GARANTÍA

VALERA garantiza el aparato que Ud. ha comprado bajo las siguientes condiciones:

1. Son válidas las condiciones de garantía establecidas por nuestro distribuidor oficial en el país de compra. En Suiza y en los países de la Unión Europea el período de garantía es de 24 meses si el comprador es un particular (uso doméstico) y de 12 meses si el comprador es una sociedad o empresa o un profesional (uso profesional). El período de garantía inicia a partir de la fecha de compra del equipo. Como fecha de compra se entiende la fecha del certificado de garantía debidamente rellenado y sellado o la fecha del documento de compra.
2. La garantía se aplica únicamente presentando este certificado de garantía o el documento de compra.
3. La garantía cubre la eliminación de todos aquellos defectos que han surgido durante el período de vigencia de la garantía, ocasionados por defectos comprobados de materiales o de fabricación. Los defectos del aparato se pueden eliminar efectuando la reparación o sustituyendo el producto. La garantía no cubre defectos o daños causados por la conexión a la red eléctrica no conforme con las normas, por el uso impropio del producto o por la inobservancia de las Normas de Uso.
4. No se incluye ningún otro tipo de reivindicación, en particular indemnizaciones de posibles daños que no formen parte del aparato, con excepción de la eventual responsabilidad establecida expresamente por las leyes vigentes.
5. El servicio de garantía se efectúa sin cargo y no constituye un prolongamiento o un nuevo inicio del período de garantía.
6. La garantía decae si el aparato se ha alterado, ha sido reparado por personas no autorizadas.

En caso de avería, se debe entregar el aparato bien embalado y con el certificado de garantía regularmente fechado y sellado por el vendedor, a uno de nuestros Centros de Asistencia autorizados o al vendedor, quien se encargará de remitirlo al importador oficial para efectuar la reparación de la garantía.

VALERA es una marca registrada de
LIGO PATENTS SA - Suiza

GEBRUIKSAANWIJZING - Oorspronkelijke gebruiksaanwijzing

Lees aandachtig deze gebruiksaanwijzing vooraleer de haardroger te gebruiken. Ook beschikbaar op www.valera.com

VEILIGHEIDSVORSCHRIFTEN

- Belangrijk: om extra veiligheid te verzekeren, wordt aangeraden om in de elektrische installatie die zorgt voor de stroomtoevoer van het toestel een differentieelschakelaar te installeren met een onderbrekingsstroom die niet hoger is dan 30 mA. Voor meer informatie hieromtrent, neem contact op met uw vertrouwde elektriciens.
- Controleer voor gebruik van het apparaat of het goed droog is.
-  LET OP: gebruik dit apparaat niet in de buurt van badkuipen, wastafels of andere houders met water.
- Dit apparaat mag worden gebruikt door kinderen vanaf 8 jaar en door personen met beperkte lichamelijke, zintuiglijke of geestelijke vermogens of met weinig ervaring en/of kennis, maar alleen als deze personen onder passend toezicht staan of geïnstrueerd zijn over het gebruik van het apparaat en ze zich bewust zijn van de bijbehorende gevaren.
- Kinderen mogen niet met het apparaat spelen.
- De reiniging en het onderhoud mogen niet zonder toezicht door kinderen worden uitgevoerd.
- Gebruik uw apparaat niet als het niet goed functioneert. Probeer het elektrische apparaat niet zelf te repareren, maar wend u tot een erkende technicus. Als het netsnoer beschadigd is, moet het worden vervangen door de fabrikant, de onderhoudsdienst of in elk geval door een persoon met een vergelijkbare kwalificatie om elk risico uit te sluiten.
- Als het toestel in een badkamer wordt gebruikt, moet na gebruik de stekker uit het stopcontact worden genomen, aangezien de aanwezigheid van water altijd gevaar oplevert, zelfs wanneer het toestel is uitgeschakeld.
- Steek de haardroger enkel in een stopcontact met wisselstroom en verzeker u ervan dat de voltage van het elektriciteitsnet gelijk is aan die van het toestel.
- **Dompel de haardroger nooit onder in water of andere vloeistoffen.**
- **Berg de haardroger nooit op of leg hem nooit neer op een plaats waar hij in water of andere vloeistoffen zou kunnen vallen.**
- **Probeer nooit om een elektrisch apparaat dat in water is gevallen, terug op te rapen, maar trek de stekker onmiddellijk uit het stopcontact om zo de stroomtoevoer af te snijden.**
- Zet het toestel uit wanneer u het neerlegt.
- Trek de stekker uit het stopcontact na gebruik, maar trek daarbij niet aan het snoer.
- Vergeet niet om regelmatig te controleren of de roosters voor luchttoevoer en luchtafvoer proper zijn.
- Laat de föhn altijd afkoelen, voordat u hem opbergt. Wikkel het snoer nooit om het

apparaat, maar rol het niet te strak op.

- Informeer uw kinderen over de veiligheidsvoorschriften en de gevaren bij het gebruik van elektriciteit.
- Dit apparaat mag uitsluitend gebruikt worden voor de doeleinden waarvoor het uitdrukkelijk is ontworpen. Ieder ander gebruik is oneigenlijk, en dus gevaarlijk. De fabrikant is niet aansprakelijk voor eventuele schade die veroorzaakt wordt door het oneigenlijk of onjuist gebruik.
- Deze föhn is bedoeld voor professioneel gebruik.
- Wanneer het apparaat op de maximale temperatuurwaarden is ingesteld, produceert het zeer hete lucht. Om bij huishoudelijk gebruik schade aan het haar en de huid te voorkomen, moeten lagere temperaturen worden gekozen of moet de föhn niet te lang op één plek van het kapsel worden gericht.
- Het geluidsdruk niveau voor haardrogers voor professioneel gebruik is lager dan 70 dB (A).
- Aanduiding apparaat (zie technische productgegevens)
HAND-HELD HAIR DRYER FOR PROFESSIONAL USE
Vertaling:
DRAAGBARE FÖHN VOOR PROFESSIONEEL GEBRUIK
- **LET OP:** gebruik het apparaat nooit zonder gemonteerd luchtinlaatfilter. De inlaat van stof, haar en andere onzuiverheden door het ontbreken van het filter kan de werking van de haardroger in gevaar brengen.

Belangrijk

Dit toestel is conform aan de veiligheidsvoorschriften die gelden voor elektrische toestellen.

Dit toestel is voorzien van een veiligheidsthermostaat en schakelt automatisch uit in geval van oververhitting. Na korte tijd schakelt het opnieuw aan. Controleer bij ieder nieuw gebruik of de roosters voor luchttoevoer en -afvoer van het toestel volledig proper zijn.

Dit apparaat voldoet aan de Europese richtlijnen 2014/30/EU, 2014/35/EU, 2011/65/EU, (EU) 2015/863, 2009/125/EC, 2012/19/EU en aan de verordening (EC) nr. 1275/2008.

GEBRUIKSAANWIJZING

Onderdelen (fig. 1)

1. haardroger
2. ON – I CARE – II MAX -schakelaar
3. temperatuurregelknoppen
4. signaleringsleds van de temperatuurregeling
5. regelknop van de luchtstroom
6. signaleringsled van de luchtstroomregeling
7. knop voor koude lucht
8. waarschuwingsled vuil filter/knop voor filterreiniging*
9. smal mondstuk*
10. breed mondstuk*
11. touch me-mondstuk*
12. diffuser*
13. luchtinlaatfilter
14. kwast voor filterreiniging
15. Rotocord*
16. ABT - Air Boost Technology

* indien aanwezig in het aangekochte model

Het apparaat inschakelen (fig. 1, ref. 2)

- II = MAX
- I = CARE
- 0 = UIT

Temperatuur- en luchtstroomregeling van het apparaat – Dual Setting

Met de Dual Setting-functie kunnen 2 verschillende temperatuur-

en luchtsnelheidsconfiguraties worden geselecteerd.

- CARE: 9 temperatuur-/luchtstroomcombinaties voor fijn en gevoelig haar.
- MAX: 9 temperatuur-/luchtstroomcombinaties voor dik en sterk haar.

Zet de keuzeschakelaar (fig.9) op de gewenste instelling (I CARE of II MAX) om de gewenste combinatie te selecteren

De regel leds (fig. 8 en 10) tonen het geselecteerde niveau:

- I CARE → groene led
- II MAX → witte led

COLD-functie

Deze functie is geschikt om het kapsel na het stylen te fixeren. Druk op de knop (fig. 1, ref. 7)

Geheugenfunctie

Met deze functie wordt bij uitschakeling van het apparaat de laatste temperatuur- en luchtstroomselectie in het geheugen opgeslagen, zodat deze bij de volgende inschakeling ingesteld blijft.

ABT - Air Boost Technology

Zorgt ervoor dat de luchtstroom wordt versterkt, waardoor de stylingprestaties van het apparaat toenemen. Let er tijdens het gebruik van de haardroger op om de luchtinlaatgaten op de behuizing van het apparaat niet te blokkeren (fig. 1, ref. 16)

Waarschuwingfunctie vuil filter (indien aanwezig in het aangekochte model)

Na 20 gebruiksuren wordt de led (fig.1, ref.8) oranje en gaat

knippen (fig. 2). Dit betekent dat de automatische reiniging van het filter moet worden uitgevoerd.

Automatische reinigingsfunctie van het filter (indien aanwezig in het aangekochte model)

De haardroger heeft een functie waarmee de automatische reiniging van het filter kan worden uitgevoerd door omkering van de luchtstroom van het apparaat.

LET OP: verwijder eventuele accessoires van het apparaat (mondstukken, diffuser, enz.) voordat u de automatische reiniging activeert. Zorg ervoor het filter aan de achterkant of het luchtuitlaatrooster niet te blokkeren. Houd tijdens het reinigen van het filter de haardroger uit de buurt van ophopingen van stof, haar of andere onzuiverheden om te voorkomen dat deze in het apparaat worden gezogen en het beschadigen.

Ga als volgt te werk:

Indien het apparaat is uitgeschakeld, schakel het dan in.

- Houd de knop (fig. 2, ref. 8) minstens 2 sec. ingedrukt (fig. 3). Het reinigingssysteem wordt automatisch ingeschakeld
- Tijdens de omkering van de luchtstroom (fig. 4) blijft de led (fig. 3, ref. 8) permanent oranje branden.
- Na de reinigingscyclus wordt de led (fig. 2, ref. 8) 2 seconden lang groen en gaat daarna uit.

Het filter (handmatig) reinigen

Om stof en haar aan de binnen- en buitenkant van het filter te verwijderen, neemt u het filter (fig. 5, ref. 13) weg en borstelt u het voorzichtig af met de speciale kwast (fig. 6, ref. 14)

Het filter mag ook onder stromend water worden afgespoeld.

LET OP:

- **maak het filter na het spoelen goed droog, voordat u het weer op de haardroger monteert. (fig. 7)**
- **gebruik het apparaat nooit zonder gemonteerd luchtinlaatfilter. De inlaat van stof, haar en andere onzuiverheden door het ontbreken van het filter, kan de werking van de haardroger in gevaar brengen.**

Rotocord-functie

Het Rotocord-systeem (fig. 1, ref. 15) voorkomt dat het netsnoer in de war raakt.

ACCESSOIRES

Luchtconcentrator of mondstuk (fig. 1, ref. 9 en 10)

Dit is het ideale accessoire om het haar snel te drogen en maakt bij gebruik van een borstel uitstekende resultaten mogelijk. Dankzij deze concentrator kan de warme of koude luchtstroom namelijk precies op de afzonderlijke lokken worden gericht.

Diffuser (voor de apparaten die met dit accessoire zijn uitgerust) (fig. 1, ref.12)

Dit is het ideale accessoire om volume aan het kapsel te geven en om krullend of gepermanent haar natuurlijk zacht te maken.

Touch Me-mondstuk (fig. 1, ref. 11)

Het oppervlak van dit accessoire wordt tijdens het gebruik niet heet. Dit maakt het voor de gebruiker mogelijk om het mondstuk aan te raken om het te draaien of te verwijderen zonder zich te verbranden.

IONIC CARE

(enkel voor modellen met deze functie)

Deze functie is verbonden met een generator die miljoenen zuiverende negatieve ionen opwekt.

Wat zijn dat, ionen?

Ionen zijn elektrisch geladen deeltjes die in de natuur aanwezig zijn. De negatief geladen ionen helpen de lucht te zuiveren door de positieve ionen te neutraliseren, die er juist toe bijdragen de kwaliteit van de lucht te verslechteren doordat ze een groot deel van de verontreinigende deeltjes in de atmosfeer vasthouden.

Betere hydratatie van het haar

De negatief geladen ionen dragen bij aan een goede hydratatie van het haar.

Ze microniseren de waterdeeltjes op het gewassen haar, waardoor de haarschacht meer vocht kan opnemen en de natuurlijke vochtbalans van het haar wordt hersteld.

Balsem-effect op het haar

Een betere hydratatie draagt bij aan een betere verzorging van uw haar, heeft een regenererend effect, maakt het haar zachter en makkelijker doorkambaar en geeft het meer volume en glans.

Geen elektrostatische lading of "fly away"-effect

Door de negatief geladen ionen heeft u minder last van statisch haar en het "fly away"-effect (haar dat recht overeind staat) en gaat het haar minder snel krullen.

Zuiverende werking

De negatief geladen ionen die de haardroger uitstoot zorgen ervoor dat de (positief geladen of neutrale) verontreinigende deeltjes in de lucht elkaar aantrekken, zwaarder worden en door de zwaartekracht op de grond vallen, waardoor de lucht wordt gezuiverd.

REINIGING EN ONDERHOUD

Trek altijd de stekker uit het stopcontact vooraleer u de haardroger reinigt.

Maak het apparaat schoon met een met water bevochtigde doek.

Maar dompel de haardroger nooit onder in water of andere vloeistoffen!

Bescherm uw haardroger tegen stof.

Reinig de roosters voor luchttoevoer en -afvoer indien nodig met een zachte borstel.

LET OP: het is streng verboden om de föhn schoon te maken met schoonmaakmiddelen, oplosmiddelen, alcohol en diverse chemische producten.

Wijzigingen voorbehouden

GARANTEE

Valera biedt volgende garantievoorwaarden:

1. Van toepassing zijn de garantievoorwaarden die door onze officiële distributeur in het land van aankoop zijn vastgesteld. In Zwitserland en in de landen van de Europese Unie is de garantieperiode 24 maanden als de eindgebruiker een particulier is (huishoudelijk gebruik) en 12 maanden als de eindgebruiker een onderneming, bedrijf of vrije beroepsbeoefenaar is (professioneel gebruik). De garantieperiode loopt vanaf de aankoopdatum van het apparaat. De aankoopdatum is de datum die staat op dit volledig ingevulde en door de verkoper gestempelde garantiebewijs of op de aankoopbon.
2. De garantie is enkel van toepassing na voorlegging van het certificaat of het bewijs van aankoop.
3. De garantie dekt het verwijderen van bewezen materiaal- of fabricagefouten, tijdens de garantie-periode. Dit kan gebeuren door reparatie of vervanging van het toestel. De garantie is niet van toepassing in geval van schade door aansluiting op een netwerk dat niet aan de officiële normen voldoet, noch in geval van niet naleven van de gebruiksaanwijzing.
4. Elke andere schadeclaim van welke aard dan ook is uitgesloten, in het bijzonder terugbetaling van schade veroorzaakt door externe factoren, buiten degenen die uitdrukkelijk bepaald zijn door de van kracht zijnde wetgeving.
5. De garantie-service is gratis. Deze vertegenwoordigt geen enkele verlenging noch vernieuwing van de garantie periode.
6. De garantie vervalt indien het toestel vervalst is of gerepareerd werd door een niet erkende persoon.

In geval van defect, gelieve het toestel behoorlijk verpakt, samen met het garantiebewijs (gedateerd en voorzien van de stempel van de verkoper) terug te sturen naar één van de officiële Service Centra, of te bezorgen aan de winkel waar het toestel werd aangekocht. Zij zullen het nodige doen om uw toestel onder garantie te laten herstellen.

VALERA is een geregistreerd handelsmerk van LIGO PATENTS SA

MODO DE UTILIZACAO - Instruções originais

Ler com atenção as seguintes instruções. Também disponível em www.valera.com

CONSELHOS DE SEGURANCA

- Importante: para garantir uma protecção suplementar, é aconselhável instalar um interruptor diferencial com uma corrente de actuação não superior a 30 mA na instalação eléctrica que alimenta o aparelho. Para mais informações, dirijase a um técnico especializado.
- Certifique-se de que o aparelho está devidamente seco antes de o utilizar.
-  **ATENÇÃO:** não utilize este aparelho junto a banheiras, bancas ou outros recipientes que contenham água.
- O presente aparelho pode ser utilizado por crianças a partir de 8 anos de idade e por pessoas com capacidades físicas, sensoriais ou mentais reduzidas, ou sem experiência e conhecimentos, somente se estiverem sob vigilância adequada, tiverem sido instruídos acerca da utilização segura do aparelho e estiverem conscientes dos perigos associados.
- As crianças não devem brincar com o aparelho.
- As operações de limpeza e de manutenção não devem ser efectuadas por crianças sem vigilância.
- Não utilize a sua unidade se esta não estiver a funcionar correctamente. Não tente reparar esta unidade eléctrica por si próprio, contactando antes um técnico autorizado. Se o fio eléctrico estiver danificado, deverá ser substituído pelo fabricante, o seu agente de manutenção ou uma outra pessoa igualmente qualificada de modo a evitar situações perigosas.
- Quando o aparelho for usado na casa de banho, desligue-o da ficha após a utilização, uma vez que a proximidade de água representa um perigo mesmo que o aparelho esteja desligado.
- Ligar o secador apenas a corrente alternativa e verificar se a voltagem à qual o aparelho está ligado é idêntica à do mesmo.
- **Nunca colocar o aparelho na água ou noutro líquido.**
- **Não poisar nem guardar o aparelho num local de onde possa cair na água ou noutro líquido.**
- **Não tentar pegar num aparelho eléctrico que tenha caído à água, mas sim desligá-lo imediatamente.**
- Não poisar um aparelho eléctrico em funcionamento.
- Desligar sempre o aparelho após a sua utilização. E nunca puxar pelo fio para o desligar.
- Ter sempre o cuidado de não obstruir as entradas e as saídas de ar do aparelho.
- Deixe sempre o secador de cabelo arrefecer antes de o guardar. Nunca enrole o cordão à volta do aparelho, mas enrole-o sobre si mesmo sem apertar demasiado.
- Esta unidade deverá apenas ser utilizada para os efeitos para os quais é

expressamente destinada. Qualquer outra utilização será considerada inadequada e como tal perigosa. O fabricante não aceita qualquer responsabilidade por danos causados por uma utilização imprópria ou errada.

- Este secador de cabelo foi concebido para ser utilizado de maneira profissional. Programado para os valores máximos da temperatura, o aparelho produz ar muito quente. Se for utilizado em casa, e para evitar danos no cabelo ou na cútica, seleccione valores de temperatura mais baixos, ou não insista demasiado tempo em cada uma das zonas do seu cabelo.
- O nível de pressão sonora para os secadores de cabelos de uso profissional é inferior a 70 dB(A).
- Designação do aparelho (ver dados técnicos do produto)
HAND-HELD HAIR DRYER FOR PROFESSIONAL USE
Tradução:
SECADOR DE CABELO PORTÁTIL PARA USO PROFISSIONAL
- **ATENÇÃO:** não utilizar o aparelho sem o filtro de aspiração de ar montado. A entrada de poeiras, cabelos e outras impurezas, devido à ausência do filtro, poderá prejudicar o funcionamento do secador de cabelo.

Importante

Este aparelho está conforme as disposições de segurança relativas aos aparelhos eléctricos.

Este aparelho está munido de um termostato de segurança. Em caso de sobreaquecimento ele pára automaticamente. Após um curto espaço de tempo ele recomeçará a funcionar. No entanto, antes de uma nova utilização, verificar se as entradas e saídas de ar do aparelho estão perfeitamente limpas.

Este aparelho está em conformidade com as directivas europeias 2014/30/EU, 2014/35/EU, 2011/65/EU, (EU) 2015/863, 2009/125/EC, 2012/19/EU e o regulamento (EC) N.º 1275/2008.

DESCRICAÇÃO E FUNÇÃO

Componentes (fig. 1)

1. secador de cabelo
2. interruptor ON – I CARE – II MAX
3. botões de regulação da temperatura
4. LED de sinalização da regulação da temperatura
5. botões de regulação do fluxo de ar
6. LED de sinalização da regulação do fluxo de ar
7. botão de ar frio
8. LED de aviso de filtro sujo/botão de limpeza do filtro*
9. bocal estreito*
10. bocal largo*
11. bocal touch me*
12. difusor*
13. filtro de aspiração de ar
14. pincel de limpeza do filtro
15. Rotocord*
16. ABT - Air Boost Technology

* se presente no modelo adquirido

Ligar o aparelho (fig. 1, ref. 2)

- II = MAX
- I = CARE
- 0 = DESLIGADO

Regulação da temperatura e do fluxo de ar do aparelho – Dual Setting

A função Dual Setting permite seleccionar 2 configurações de temperatura e de velocidade do ar diferentes.

- CARE: 9 combinações de temperatura/fluxo de ar para cabelos finos e delicados.
- MAX: 9 combinações de temperatura/fluxo de ar para cabelos espessos e fortes.

Para seleccionar a combinação preferida, posicionar o seletor

(fig.9) na definição desejada (I CARE ou II MAX)

Os LED de regulação (fig. ref. 8 e 10) indicam o nível seleccionado:

- I CARE → LED verde
- II MAX → LED branco

Função COLD

Esta função é adequada para fixar a posição do cabelo depois de o modelar. Premir o botão (fig. 1, ref. 7)

Função memória

Com esta função, a última seleção de temperatura e fluxo de ar é memorizada quando o aparelho é desligado e permanece definida na próxima vez que for ligado.

ABT - Air Boost Technology

Permite aumentar o fluxo de ar, melhorando o desempenho do aparelho na fase de modelação. Durante a utilização do secador de cabelo, ter o cuidado de não obstruir os orifícios de entrada de ar no corpo do aparelho (fig. 1, ref. 16)

Função aviso de filtro sujo (se presente no modelo adquirido)

Após 20 horas de utilização, o LED (fig. 1, ref. 8) passa a laranja intermitente (fig. 2), para indicar que é necessário proceder à limpeza automática do filtro.

Função de limpeza do filtro automática (se presente no modelo adquirido)

O secador de cabelo está equipado com uma função que permite a limpeza automática do filtro, invertendo o fluxo de ar do aparelho.

ATENÇÃO: antes de ativar a função de limpeza automática, retirar os acessórios do aparelho (bocais, difusor, etc.). Não obstruir o filtro traseiro nem a grelha de saída de ar. Ao limpar o filtro, manter o secador de cabelo afastado de acumulações de

pó, de cabelos ou outras impurezas, para evitar que estas sejam aspiradas para o aparelho e o danifiquem.

Proceder como se segue:

Se desligado, ligar o aparelho.

- Premir e manter premido o botão (fig. 2, ref. 8) durante pelo menos 2 segundos (fig. 3). O sistema de limpeza entra automaticamente em funcionamento
- Durante a inversão do fluxo de ar (fig. 4), o LED (fig. 3, ref. 8) permanece laranja e fixo.
- No final do ciclo de limpeza, o LED (fig. 2, ref. 8) fica verde durante 2 segundos antes de se apagar.

Limpeza do filtro (manual)

A fim de remover o pó e os cabelos tanto no interior como no exterior do filtro, retirar o filtro (fig. 5, ref.13) e escová-lo cuidadosamente com a escova para o efeito (fig. 6, ref. 14)

O filtro também pode ser lavado em água corrente.

ATENÇÃO:

- depois de lavar o filtro, certificar-se de que está **perfeitamente seco antes de voltar a montá-lo no secador de cabelo.** (fig. 7)
- **não utilizar o aparelho sem o filtro de aspiração de ar montado. A entrada de poeiras, cabelos e outras impurezas, devido à ausência do filtro, pode prejudicar o funcionamento do secador de cabelo.**

Função Rotocord

O dispositivo Rotocord (fig. 1, ref. 15) evita que o cabo de alimentação se dobre.

ACESSÓRIOS

Concentrador de ar ou bocal (fig. 1, ref. 9 e 10)

É o acessório ideal para secar o cabelo rapidamente e proporciona excelentes resultados com a utilização da escova. Efetivamente, com este concentrador, é possível direcionar com precisão o fluxo de ar quente ou frio para madeixas individuais.

Difusor (para os aparelhos equipados com este acessório) (fig. 1, ref. 12)

É o acessório ideal para dar volume ao penteado e tornar os cabelos encaracolados ou com permanente naturalmente macios.

Bocal Touch Me (fig. 1, ref. 11)

A superfície deste acessório não sobreaquece durante a utilização, o que permite ao utilizador tocar no bocal para o direcionar ou remover sem se queimar.

IONIC CARE

(para os secadores dotados desta função)

Esta função está associada a um gerador que produz milhões de iões negativos purificantes.

O que são os iões?

Os iões são partículas com carga electrostática presentes na natureza. Os iões com cargas negativas ajudam a purificar o ar neutralizando os iões com cargas positivas que, pelo contrário, contribuem para a sua deterioração, mantendo na atmosfera grande parte dos agentes poluentes.

Melhor hidratação do cabelo

Os iões com carga electrostática negativa ajudam a conservar a correcta hidratação do cabelo.

Micronizam as partículas de água presentes no cabelo recém lavado, permitindo uma maior absorção das mesmas no interior da haste, restabelecendo o equilíbrio da humidade natural do cabelo.

Efeito bálsamo no cabelo

Uma melhor hidratação favorece o condicionamento do cabelo, tem um efeito regenerante e torna-o mais macio e fácil de pentear, com mais volume e brilho.

Sem carga electrostática ou "fly away"

Os iões com cargas negativas ajudam a reduzir a electricidade estática e o efeito "fly away" do cabelo (cabelos encaracolados) e o frisado.

Efeito purificante

Os iões com cargas negativas emitidos pelo secador fazem com que as partículas poluentes do ar (com cargas positivas ou negativas) sejam atraídas umas às outras, se tornem pesadas e caiam ao chão devido à gravidade, purificando, deste modo, o ar.

LIMPEZA E MANUTENÇÃO

Desligar sempre o aparelho da corrente antes de o limpar!

Limpe o aparelho com um pano humedecido com água.

Mas nunca o meta dentro de água ou qualquer outro líquido!

Proteger o aparelho do pó. Se necessário, limpar as grelhas com a ajuda de uma escova ou de um pincel..

ATENÇÃO: É absolutamente proibido a limpeza do secador de cabelo com detergentes, solventes, álcool ou qualquer tipo de produto químico.

Ressalvam-se alterações

GARANTIA

O fabricante VALERA garante o aparelho desde que observadas as seguintes condições:

1. São válidas as condições de garantia estabelecidas pelo nosso distribuidor oficial no país de aquisição. Na Suíça e nos países da União Europeia, o período de garantia é de 24 meses se o consumidor final for uma pessoa privada (uso doméstico) e de 12 meses se o consumidor final for uma sociedade ou empresa ou profissional (uso profissional). O período de garantia começa a partir da data de compra do aparelho. Como data de compra considera-se válida a data resultante do presente certificado de garantia devidamente preenchido e assinado pelo vendedor ou do documento de compra.
2. A garantia está subordinada à apresentação deste certificado o do documento de compra.
3. A garantia inclui a eliminação de todos as anomalias surgidas durante o seu período de validade resultantes de defeitos de fabricação ou de materiais. A eliminação de tais defeitos comporta a reparação e, se necessário, a substituição do aparelho. A garantia não cobre defeitos e danos causados pela ligação do aparelho numa à rede eléctrica não conforme às normas, pela sua utilização imprópria e pela inobservância das Normas de Utilização.
4. Exclui-se quaisquer outras reivindicações, principalmente de indemnizações de eventuais danos externos ao aparelho, exceptuando-se a responsabilidade expressamente definida nos termos da lei.
5. O serviço de garantia é gratuito e não constitui no seu prolongamento nem no início de um novoperíodo.
6. A garantia decai em caso de reparação ou modificação não autorizada pelo fabricant.

Em caso de avaria, envie o aparelho bem embalado e com o certificado de garantia regularmente datado e carimbado pelo revendedor a um Centro de Assistência autorizado ou ao revendedor que o enviará ao importador que providenciará a reparação.

VALERA é marca registrada da
LIGO PATENTS SA - Suíça

BRUKSANVISNING - Orginale instruksjoner

Les denne bruksanvisningen nøye. Også tilgjengelig på www.valera.com

ADVARSER OM SIKKERHET

- Viktig: for å oppnå en enda bedre sikkerhet anbefales det at man på det elektriske anlegget installerer en differensialbryter som aktiveres ved en strømstyrke på 30 mA. For ytterligere informasjon, henvend deg til forhandleren eller en autorisert elektriker.
- Forsikre deg om at apparatet er helt tørt før du bruker det.
-  ADVARSEL: ikke bruk dette apparatet i nærheten av badekar, vaskeservanter eller beholdere som inneholder vann.
- Dette apparatet kan brukes av barn fra 8 år og av personer med reduserte fysiske, sensoriske eller mentale evner, eller med mangel på erfaring og kunnskap, kun hvis de er under tilstrekkelig tilsyn, eller hvis de har blitt instruert om bruken av apparatet trygt og hvis de er klar over farene dette innebærer.
- Pass på at barn ikke leker med apparatet.
- Rengjøring og vedlikehold må ikke utføres av barn uten tilsyn.
- Ikke bruk det dersom det er en feil på apparatet. Forsøk aldri å reparere apparatet selv, men henvend deg til en autorisert elektriker. Dersom strømledningen er skadet, må den skiftes ut av produsenten eller serviceavdelingen, eller av en person med tilsvarende kompetanse, slik at man unngår eventuell risiko.
- Når apparatet brukes på badet, må det kobles fra strømmettet etter bruk, da nærheten av vann representerer en fare også når apparatet er slått av.
- Apparatet må kun tilkobles et elektrisk anlegg med vekselstrøm. Kontroller videre at nettspenningen svarer til den som er oppgitt på apparatets typeskilt.
- **Dypp aldri apparatet i vann eller andre væsker.**
- **Legg aldri fra deg apparatet på et sted hvor det kan falle ned i vann eller annen væske.**
- **Hvis apparatet skulle falle ned i vann, må du aldri forsøke å ta det opp igjen. Trekk først støpslet ut av stikkontakten.**
- Slå alltid av apparatet før du legger det fra deg.
- Etter bruk må du alltid slå av hårtørkeren og ta støpslet ut av stikkontakten. Trekk aldri i ledningen når du skal ta støpslet ut av stikkontakten.
- Under bruk av hårtørkeren må du passe på at luftinntaket og uttaket aldri tildekkes.
- La alltid hårtørkeren kjøle seg av før du legger den på plass. Snurr

aldri ledningen rundt apparatet, men rull den opp i en ikke for stram sirkel.

- Dette apparatet skal kun benyttes på den måten det uttrykkelig er laget for. All annen bruk må regnes som misbruk og medfører fare. Produsenten kan ikke holdes ansvarlig for eventuelle skader som skyldes u hensiktsmessig eller gal bruk.
- Denne hårtørkeren er beregnet på profesjonell bruk.
- Apparatet er innstilt på maksimale temperaturverdier og produserer svært varm luft. For å unngå skade på hår og hårbunn anbefales det å velge lavere temperaturverdier når du bruker det hjemme, og ikke rette hårtørkeren for lenge mot et enkelt område på frisyren.
- Lydtrykknivået for de profesjonelle hårtørkerne ligger under 70 dB(A).
- Apparatets betegnelse (se tekniske data for apparatet)
HAND-HELD HAIR DRYER FOR PROFESSIONAL USE
Oversettelse:
BÆRBAR HÅRTØRKER TIL PROFESJONELL BRUK
- **ADVARSEL:** bruk aldri apparatet uten at luftinntaksfilteret er montert. Inntrengning av støv, hår og andre urenheter, på grunn av fraværet av filteret, kan kompromittere funksjonen til hårføneren.

Viktig

Dette apparatet er i overensstemmelse med sikkerhetsnormene for elektriske apparater.

Denne hårtørkeren er utstyrt med en sikkerhetstermostat. Ved overoppheting vil den automatisk stanse. Etter en liten stund kan apparatet brukes igjen. Før apparatet brukes, må du alltid kontrollere at risten på luftinntaket og -uttaket på apparatet er helt ren.

Dette apparatet er i overensstemmelse med de europeiske direktivene 2014/30/EU, 2014/35/EU, 2011/65/EU, (EU) 2015/863, 2009/125/EC, 2012/19/EU og (EC) forskriften nr. 1275/2008.

BRUKSMÅTE

Komponenter (fig. 1)

1. hårføner
2. bryter ON – I CARE – II MAX
3. knapper for temperaturjustering
4. led som indikerer temperaturjustering
5. knapper for justering av luftstrøm
6. LED som indikerer justering av luftstrøm
7. kaldluftknapp
8. varselamper for skittent filter/filterrengjøringsknapp*
9. smal dyse*
10. bred dyse*
11. touch me dyse*
12. spreder*
13. luftinntaksfilter
14. filterrengjøringsbørste
15. Rotocord*
16. ABT - Air Boost Technology

* hvis det finnes i den kjøpte modellen

Påskruing av apparatet (fig. 1, rif. 2)

- II = MAX
- I = CARE
- 0 = AVSKRUDD

Justering av temperaturen og luftstrømmen til apparatet – Dual Setting

Dual Setting-funksjonen gjør det mulig å velge 2 ulike konfigurasjoner for temperatur og luftstighet.

- CARE: 9 temperatur/luftstrøm-kombinasjoner for fint og delikat hår.
- MAX: 9 temperatur/luftstrøm-kombinasjoner for tykt og kraftig hår.

For å velge foretrukken kombinasjon, sett bryteren (fig.9) på ønsket innstilling (I CARE eller II MAX)

Regulerings-LEDene (fig. 8 og 10) viser det valgte nivået:

- I CARE → grønn LED
- II MAX → hvit LED

COLD- funksjon

Denne funksjonen er perfekt til å fiksere frisyren etter stylingen. Påskruing av apparatet (fig. 1, rif. 7)

Minnefunksjon

Ved å bruke denne funksjonen, når apparatet er slått av, lagres det siste valget av temperatur og luftstrøm og forblir innstilt neste gang det slås på.

ABT - Air Boost Technology

Den lar deg forbedre luftstrømmen, øke ytelsen til apparatet under stylingfasen. Når du bruker hårføneren, vær forsiktig så du ikke blokkerer luftinntakshullene på apparatets kropp (fig. 1, ref. 16)

Varselfunksjon for skittent filter (hvis det finnes i den kjøpte modellen)

Etter 20 timers bruk blinker LED-en (fig.1, ref.8) oransje (fig. 2). Dette indikerer at det er nødvendig å fortsette med automatisk rengjøring av filteret.

Automatisk filterrengjøringsfunksjon (hvis det finnes i den kjøpte modellen)

Hårføneren er utstyrt med en funksjon som tillater automatisk rengjøring av filteret ved å reversere luftstrømmen til apparatet.

ADVARSEL: før du aktiverer den automatiske rengjøringsfunksjonen, fjern eventuelt tilbehør fra apparatet (dyser, spreder, etc.). Ikke blokker verken det bakre filteret eller luftutløpsgjitteret. Når du rengjør filteret, hold hårføneren unna ansamlinger av støv, hår eller andre ting for å forhindre at disse urenhetene suges inn i apparatet og skader det.

Fortsatt som følger:

Hvis den er av, slå på apparatet.

- Hold knappen (fig. 2, ref. 8) inne i minst 2 sek. (fig. 3). Rensesystemet den begynner å fungere automatisk
- Under reversering av luftstrømmen (fig. 4) lyser lysdioden (fig. 3, ref. 8) konstant oransje.
- Når rengjøringsssyklusen er fullført, lyser LED-lampen (fig. 2, ref. 8) grønn i 2 sekunder før den slås av.

Filterrengjøring (manuelt)

For å fjerne støv og hår både på innsiden og utsiden av filteret, fjern det (fig. 5, ref. 13) og børst det forsiktig med passende børste (fig. 6, ref. 14)

Filteret kan også vaskes under rennende vann.

ADVARSEL:

- **etter vask av filteret, sørg for at det er helt tørt før du setter det tilbake på hårføneren. (fig. 7)**
- **bruk aldri apparatet uten at luftinntaksfilteret er montert. Inntrengning av støv, hår og andre urenheter, på grunn av fraværet av filteret, kan kompromittere funksjonen til hårføneren.**

Rotocord-funksjon

Rotocord-enheten (fig. 1, ref. 15) forhindrer at strømkabelen floker seg sammen.

TILBEHØR

Luftkonsentrator eller ventil (fig. 1, ref. 9 og 10)

Det er det ideelle tilbehøret for å tørke hår raskt og lar deg oppnå utmerkede resultater med bruk av børsten. Takket være denne konsentratoren kan du faktisk rette strømmen av varm eller kald luft nøyaktig på individuelle låser.

Spreder (for apparater som følger med dette tilbehøret) (fig. 1, ref. 12)

Det er det ideelle tilbehøret for å gi volum til frisyren og gjøre krøllene eller permanente hår naturlig mykt.

Touch Me-dyse (fig. 1, ref. 11)

Overflaten på dette tilbehøret overopphetes ikke under bruk. Dette lar brukeren ta på dysen for å rette eller fjerne den uten å bli brent.

IONIC CARE

(for hårtørkere utstyrt med denne egenskapen)

Denne funksjonen er knyttet til en generator som produserer millioner av rensende ioner.

Hva er ioner for noe?

Ioner er elektrisk ladde partikler som finnes i naturen. Negativt ladde ioner hjelper til å rense luften ved å nøytralisere de positivt ladde ionene, som derimot bidrar til å forverre luften ved at forurensende stoffer bindes til atmosfæren.

Riktigere fuktighet i håret

De negativt ladde ionene hjelper til å opprettholde den riktige fuktigheten i håret.

De mikroniserer nemlig vannpartiklene i nyvasket hår, og gjør at hårstråene absorberer mere fuktighet, slik at hårets naturlige fuktighetsbalanse gjenopprettes.

Balsameffekt på håret

På denne måten oppnås en balsameffekt på håret, som gjenoppblives og blir mykere og lettere å gre, med mer volum og glans.

Ingen elektrostatisk ladning eller "fly away"

De negativt ladde ionene hjelper til å redusere den statiske elektrisiteten og "fly away" effekt i håret, dvs. at håret reiser seg eller krøller seg.

Rensende effekt

De negativt ladde ionene som sendes ut av hårtørkeren gjør at de forurensende partiklene i luften (positivt ladde eller nøytrale) vil tiltrekke hverandre, bli tunge og falle ned mot bakken på grunn av tyngdekraften, noe som fører til at luften renses.

RENGJØRING OG VEDLIKEHOLD

For apparatet rengjøres, må alltid støpslet trekkes ut av stikkkontakten.

Rengjør apparatet med en klut fuktet med vann.

Men dypp det aldri ned i vann eller i en annen væske.

Beskytt apparatet mot støv. Hvis nødvendig rengjør du forsiktig risten på luftinntaket med en børste eller en pensel.

ADVARSEL: Det er absolutt forbudt å rengjøre hårtørkeren med rengjøringsmidler, løsemidler, alkohol eller andre kjemiske produkter.

Med forbehold om endringer

GARANTI

VALERA gir garanti for apparatet du ha anskaffet, på følgende vilkår:

- 1 Gyldige garantivilkår er de som er fastsatt av vår offisielle leverandør i det enkelte land. I Sveits og i EF-landene er garantiperioden på 24 måneder dersom sluttkjøperen er en privatperson (husholdningsbruk) og på 12 måneder dersom sluttkjøperen er et selskap, en bedrift eller en profesjonist (profesjonell bruk). Garantiperioden gjelder fra den dato da apparatet ble anskaffet. Innkjøpsdatoen bevitnes enten av foreliggende garantiavis utfylt i alle sine deler og stemplet av forhandleren eller av kvitteringen.
2. Garantien gjelder kun ved fremleggelse av dette garantiaviset eller kvittering.
3. Garantien dekker utbedring av alle de feil som oppstår under garantiperioden og som klart skyldes material- eller produksjonsfeil. Utbedring av apparatets feil kan skje enten ved reparasjon eller ved utskifting av produktet. Garantien dekker ikke feil eller skader som skyldes tilkobling til ikke-forskriftsmessig elektrisk anlegg, gal bruk av produktet og manglende overholdelse av Bruksveiledningen.
4. Alle andre typer krav utelukkes, spesielt krav om skadeserstatning som gjelder forhold utenfor apparatet, bortsett fra ved eventuelt ansvar som uttrykkelig er fastsatt av gjeldende lover.
5. Garantitjenesten utføres uten omkostninger for kunden. Den medfører ikke noen forlengelse eller start på en ny garantiperiode.
6. Garantien forfaller dersom apparatet blir tuklet med eller reparert av uautoriserte personer.

Ved feil returneres apparatet godt innpakket og med garantiavis med dato og stempel fra selgeren til et av våre autoriserte serviceverksteder eller til selgeren, som sørger for å levere det til den offisielle importøren for garantireparasjon.

VALERA er et registrert varemerke for
LIGERO PATENTS SA - Sveits

BRUKSANVISNING - Originalinstruktioner

Läs denna bruksanvisning noggrant. Finns även på www.valera.com

SAKERHETSANVISNINGAR

- Viktigt: för att garantera extra skydd rekommenderar vi att en differentialströmbrytare som utlöser vid högst 30 mA installeras i det elektriska systemet som apparaten kopplas till. Kontakta en elinstallatör för mer information.
- Kontrollera att apparaten är helt torr innan du använder den.
-  • **OBSERVERA:** använd inte denna apparat i närheten av badkar, handfat eller andra vattenfyllda kar.
- Denna apparat kan användas av barn från 8 års ålder, och av personer med reducerad fysisk, känslomässig eller mental kapacitet, endast om dessa är under översyn, eller om de blivit grundligt instruerade om hur apparaten används och kan använda den säkert och förstår de faror som kan uppstå.
- Barn får ej leka med apparaten.
- Ingrepp av rengöring eller underhåll får ej utföras av barn utan uppsyn.
- Använd inte apparaten om det är något fel på den. Försök aldrig reparera denna elektriska apparat på egen hand, utan vänd dig till en auktoriserad fackman. Om elsladden skadas måste den bytas av tillverkaren eller av en auktoriserad tekniker, eller av tekniker med liknande kvalificering, för att undvika risk för skada.
- Då apparaten används i ett badrum måste stickproppen alltid dras ut ur eluttaget efter användningen. Närheten till vatten utgör en fara även när apparaten är avstängd om den är kopplad till elnätet.
- Apparaten får endast anslutas till växelström. Kontrollera att nätspänningen överensstämmer med spänningen som anges på apparaten.
- **Doppa aldrig apparaten i vatten eller andra vätskor.**
- **Lägg aldrig apparaten på en plats där det finns risk att den faller ned i vatten eller andra vätskor.**
- **Ta aldrig upp en elektrisk apparat som fallit ned i vatten, utan dra i stället omedelbart ut stickproppen ur eluttaget.**
- Stäng alltid av apparaten innan du lägger ner den någonstans.
- Stäng alltid av hårtorken och dra ut stickproppen ur eluttaget efter användningen. Dra aldrig i elsladden för att dra ut stickproppen ur eluttaget.
- Se till att gallren över luftintagen aldrig blir igensatta under användningen av hårtorken.

- Låt alltid hårtorken svalna innan du lägger undan den. Vira aldrig strömkabeln runt apparaten, utan rulla löst upp den kring sig själv.
 - Denna apparat får endast användas för det bruk för vilket den uttryckligen är avsedd. Alla annan användning är att betrakta som olämplig och sålunda farlig. Tillverkaren ansvarar inte för eventuella skador som orsakas av olämplig eller felaktig användning.
 - Denna hårtork är framtagen för professionellt bruk.
 - Då den ställs in på maximal temperatur kommer apparaten att framställa mycket het luft. För att undvika skada på hår eller hårbotten vid hushållsbruk bör den användas på lägre temperaturnivåer, och insistera inte för länge på enskilda delar av håret.
 - Bullertrycknivån för professionella hårtorkar understiger 70 dB(A).
 - Apparatsens beteckning (se apparatsens tekniska specifikationer)
HAND-HELD HAIR DRYER FOR PROFESSIONAL USE
- Oversättning:
BARBAR PROFESSIONELL HÅRTORK
- **WARNING:** använd aldrig apparaten utan luftintagsfilter monterat. Om damm, hårrester och andra orenheter kommer in i apparaten på grund av att filtret fattas kan apparatsens funktion komprometteras.

Viktigt

Denna hårtork uppfyller säkerhetskraven för elektriska apparater.

Denna hårtork är försedd med en säkerhetstermostat. Vid överhettning stoppas hårtorken automatiskt. Efter en liten stund börjar den att fungera igen. Kontrollera att galleren över luftintaget och luftutsläppet är helt rena före varje användning. Denna apparat uppfyller kraven i europadirektiv 2014/30/EU, 2014/35/EU, 2011/65/EU, (EU) 2015/863, 2009/125/EC, 2012/19/EU och standard (EC) 1275/2008.

ANVÄNDNING

Komponenter (fig. 1)

1. hårtork
 2. strömbrytare ON – I CARE – II MAX
 3. knappar för temperaturinställning
 4. lysdioder för temperaturinställning
 5. knappar för luftflödesinställning
 6. lysdioder för luftflödesinställning
 7. kallluftsknapp
 8. lysdiod för varning om smutsigt filter/knapp för rengöring av filter*
 9. smalt munstycke*
 10. brett munstycke*
 11. munstycke touch me*
 12. spridare*
 13. luftintagsfilter
 14. pensel för rengöring av filter
 15. Rotocord*
 16. ABT - Air Boost Technology
- *om sådan finns i din modell

Att slå på apparaten (fig. 1, detalj 2)

- II = MAX
- I = CARE
- 0 = AVSTÅNGD

Inställning av temperatur och luftflöde i apparaten – Dual Setting

Funktionen Dual Setting gör det möjligt att välja 2 olika inställningar för temperatur och lufthastighet.

- CARE: 9 kombinationer för temperatur/luftflöden för tunt och känsligt hår.

- MAX: 9 kombinationer för temperatur/luftflöden för tjockt och starkt hår.

För att välja din favoritkombination, placera väljaren (fig. 9) på önskad inställning (I CARE eller II MAX)

Reglagens lysdioder (fig. 8 och 10) visar den valda nivån:

- I CARE → grön lysdiod
- II MAX → vit lysdiod

Funktionen "COLD"

Denna funktion är till för att fixera ditt stylingresultat. Tryck på knappen (fig. 1, detalj 7)

Minnesfunktion

Med denna funktion kommer apparaten att komma ihåg din senaste inställning av temperatur och luftflöde då du stänger av den, och samma inställning är aktiv då du åter slår på apparaten.

ABT - Air Boost Technology

Gör det möjligt att stärka effekten av luftflödet, vilket ökar apparatsens prestanda under stylingfasen. Under användning av hårtorken, var försiktig och täpp inte till luftintagshålen på apparatsens baksida (fig. 1 detalj 16)

Funktionen varning för smutsigt filter (om sådan finns i din modell)

Efter 20 timmars användning lyser lysdioden orange (fig. 1 detalj 8) och blinkar (fig. 2). Det betyder att det är dags att utföra en automatisk rengöring av filtret.

Funktionen automatisk rengöring av filtret (om sådan finns i din modell)

Hårtorken är utrustad med en funktion som tillåter automatisk rengöring av filtret genom att luftflödet inverteras på apparaten.

OBSERVERA: innan du startar funktionen automatisk rengöring, ta av alla eventuella tillbehör som är monterade (munstycken, spridare, etc). Täck inte för varken det bakre filtret eller gallret där luftströmmen kommer ut. Under rengöring av filtret ska du hålla hårtorken långt från dammsamlingar, horrester eller annat skräp för att undvika att dessa orenheter sugas in i apparaten, vilket skulle skada den allvarligt.

Gör så här:

Om apparaten är avstängd, slå på den.

- Håll knappen (fig. 2, detalj 8) intryckt under minst 2 sekunder (fig. 3). Rengöringssystemet startar automatiskt
- Under inversion av luftflödet (fig. 4) lyser lysdioden (fig. 3 detalj 8) med fast, orange sken.
- Då rengöringsprogrammet är klart övergår lysdioden (fig. 2 detalj 8) till att lysa grönt under 2 sekunder och sedan slocknar den helt.

Rengöring av filter (manuell)

För att avlägsna damm och hårrester, både inuti och utanpå filtret: avlägsna filtret (fig. 5 detalj 13) och borsta noggrant rent det med den här för avsedda penseln (fig. 6 detalj 14)

Filtret kan även diskas under rinnande vatten.

OBSERVERA:

- **Efter att ha diskat filtret måste det vara helt torrt innan du monterar tillbaka det på hårtorken. (fig. 7)**
- **Använd aldrig apparaten utan luftintagsfilter monterat. Om damm, hårrester och andra orenheter kommer in i apparaten på grund av att filtret fattas kan apparatens funktion komprometteras.**

Funktionen Rotocord

Anordningen Rotocord (fig. 1 detalj 15) gör så att apparatens sladd inte blir vriden.

TILLBEHÖR

Luftkoncentrerande munstycke (fig. 1, detalj 9 och 10)

Detta är det perfekta tillbehöret för att torka håret snabbt och det gör det möjligt att erhålla utmärkt resultat i samarbete med hårborsten. Tack vare munstycket kan du rikta luftflödet med precision, både med varm och kall luft, på den enskilda locken.

Spridare (för apparater utrustade med detta tillbehör) (fig. 1, detalj 12)

Ett perfekt tillbehör när man vill ge volym åt frisyren och ge lockigt eller permanentat hår en naturligt mjuk look.

Munstycket Touch Me (fig. 1, detalj 11)

Ytan på detta tillbehör blir inte varm under användning. Det gör att användaren kan röra vid munstycket för att vrida det eller ta bort det, helt utan att bränna sig.

IONIC CARE

(på vissa modeller)

Denna funktion har en generator som producerar miljoner renande, negativa joner.

Vad är joner?

Joner är elektriskt laddade partiklar som finns i naturen. Joner med negativ laddning hjälper till att rena luften genom att de neutraliserar positivt laddade joner som har motsatt effekt och håller kvar en stor del av de förorenande ämnena som finns i luften.

Bättre fukthållning i håret

Joner med negativ laddning hjälper dig att få rätt fuktighet i håret. Jonerna finfördelar vattenpartiklarna som finns i det nytvättade håret så att hårstråna kan suga upp större mängder vatten, vilket bidrar till att hårets naturliga fuktbalans återställs.

Balsameffekt på håret

När mer fukt kommer in i ditt hår mär det bättre. Fukten har också en regenererande effekt och gör håret mjukare och mer lättkammat, det får mer volym och blir glansigare.

Ingen statisk elektricitet och inget flygigt hår

Joner med negativ laddning bidrar till att hårets statiska elektricitet, "flygighet" och krusighet minskar.

Rengörande effekt

De negativt laddade joner som kommer ut ur hårtorken ser till att luftens förorenade partiklar (positivt eller neutralt laddade) dras till varandra. De blir därmed tyngre och faller till marken, och på så sätt renas luften.

RENGÖRING OCH UNDERHÅLL

Dra alltid ut stickproppen ur eluttaget innan du rengör apparaten!

Rengör apparaten med hjälp av en trasa fuktad med vatten.

Doppa den aldrig i vatten eller andra vätskor!

Skydda apparaten mot damm. Rengör försiktigt gallren över luftintaget och luftutsläppet med en borste eller en pensel om det är nödvändigt.

WARNING: Det är absolut förbjudet att rengöra hårtorken med hjälp av rengöringsmedel, lösningsmedel, alkohol eller andra kemiska produkter.

Förbehåll för ändringar

GARANTI

Nedan angivna villkor gäller för den garanti som VALERA ger för den apparat du har köpt:

- 1 Det är garantivillkoren som fastställs av vår officiella distributör i inköpslandet som gäller. I Schweiz och i länder inom EU är garantiperioden 24 månader om den slutliga köparen är en privatperson (hemmabruk) och 12 månader om den slutliga köparen är ett företag, en verksamhet eller professionell (yrkesbruk). Garantiperioden löper från datum för inköp av apparaten. Som inköpsdatum gäller datumet som resulterar av köpehandlingen eller av detta garantibevis som ska vara ifyllt och stämplat av säljaren.
2. För att garantin ska vara giltig måste detta garantibevis eller köpehandlingen visas upp.
3. Garantin täcker åtgärdande av alla defekter som uppstår under garantiperioden och som beror på påvisade material- eller tillverkningsdefekter. Åtgärdandet av defekterna på produkten kan ske genom reparation eller byte av själva produkten. Garantin täcker inte defekter eller skador som orsakats av anslutning till elektriska nät som inte uppfyller kraven i gällande bestämmelser, som orsakats olämplig användning av produkten eller av att bruksanvisningarna inte har följts.
4. Alla andra krav utesluts från garantin, särskilt skadeståndskrav för eventuella skador utöver skadorna som kan uppstå på själva apparaten. Undantag görs dock för ansvar som eventuellt uttryckligen fastställs i gällande lag.
5. Garantiservicen utförs kostnadsfritt, men den ger inte rätt till förlängning eller förmylelse av garantiperioden.
6. Garantin upphör att gälla om ändringar görs på apparaten eller om reparationer görs av icke auktoriserade personer. Om fel uppstår ska apparaten återsändas väl emballerad tillsammans med ett daterat garantibevis som ska vara stämplat av återförsäljaren. Apparaten ska sändas till något av våra auktoriserade Servicecenter eller till återförsäljaren, som i sin tur sedan sörjer för att apparaten skickas vidare till den officiella importören för garantireparation.

VALERA är ett registrerat

LIGO PATENTS SA varumärke - Schweiz

KAYTTOOHJEET - Alkuperäiset ohjeet

Lue huolellisesti nämä käyttöohjeet. Saatavana myös osoitteesta www.valera.com

TURVALLISUUSOHJEET

- Tarkeaa: lisäsuojauksen varmistamiseksi sähköjärjestelmään on suositeltavaa asentaa erotuskytkin, jonka laukeamiskynnys on korkeintaan 30 mA. Kysy lisätietoja asiantuntevalta sähköasentajalta.
- Tarkista ennen käyttöä, että laite on täysin kuiva.
-  **HUOMIO:** älä käytä tätä laitetta kylpyammeen, pesualtaan tai muun vettä sisältävän astian lähellä.
- Laitteen käyttö on sallittu yli 8-vuotiaille lapsille ja fyysisesti, aisteiltaan tai henkisesti rajoitteisille henkilöille tai henkilöille, joilla ei ole kokemusta laitteen käytöstä, vain siinä tapauksessa, että käyttöä valvotaan riittävästi tai heille on neuvottu käyttämään laitetta turvallisella tavalla ja he ovat tietoisia käyttöön liittyvistä vaaroista.
- Älä anna lasten leikkiä laitteella.
- Lapset eivät saa puhdistaa tai huoltaa laitetta ilman valvontaa.
- Älä käytä laitetta, jos siinä on jokin vika. Älä yritä korjata sähkölaitetta omatoimisesti, vaan käänny aina ammattitaitoisen sähköasentajan puoleen. Jos laitteen virtajohto vaurioituu, vaarojen välttämiseksi johdon saa vaihtaa vain valmistaja tai valtuutettu huoltoliike tai joku muu ammattitaitoinen sähköasentaja.
- Laitteen käyttö muuhun kuin hiusten käsittelyyn voi olla vaarallista. Laitteen valmistaja ei ole vastuussa vääränlaisesta käytöstä johtuvista vaurioista tai vammoista.
- Laitteen saa kytkeä ainoastaan vaihtovirtajännitteeseen. Tarkista, että verkkovirran jännite vastaa laitteeseen merkittyä jännitearvoa.
- **Älä upota laitetta veteen tai muihin nesteisiin.**
- **Älä aseta laitetta sellaiseen paikkaan, josta se voi pudota veteen tai muuhun nesteeseen.**
- **Älä yritä poimia ylös veteen pudonnutta sähkölaitetta: irrota pistoke heti pistorasiasta.**
- Kytke virta pois, kun laitat laitteen pöydälle tai muulle alustalle.
- Kytke hiustenkuivaaja pois päältä käytön jälkeen ja irrota pistoke pistorasiasta. Älä irrota pistoketta pistorasiasta johdosta vetämällä.
- Käytä hiustenkuivaajaa siten, että ilman tulo- ja poistoaukon ritilät eivät ole koskaan tukossa.
- Anna hiustenkuivaajan aina jäähtyä ennen sen asettamista takaisin paikoilleen. Älä kierrä johtoa koskaan laitteen ympärille, vaan kierrä se vain erikseen löysälle rullalle.
- Laitteen käyttö muuhun kuin hiusten käsittelyyn voi olla vaarallista.

Laitteen valmistaja ei ole vastuussa vääränlaisesta käytöstä johtuvista vaurioista tai vammoista.

- Tämä hiustenkuivaaja on suunniteltu ammattikäyttöön.
- Kun lämpötila säädetään maksimiarvoon, laite puhaltaa erittäin kuumaa ilmaa. Kun laitetta käytetään kotikäytössä, valitse alhaisempi lämpötila tai vältä puhaltamasta liian pitkään samaa aluetta kohti, jotta et vahingoita hiuksia ja päänahan ihoa.
- Ammattikäyttöön tarkoitettujen hiustenkuivaajien äänenpainetaso on alle 70 dB(A).
- Laitteen kuvaus (katso tuotteen tekniset tiedot)
HAND-HELD HAIR DRYER FOR PROFESSIONAL USE
Käännös:
KANNETTAVA HIUSTENKUIVAAJA AMMATTIKÄYTTÖÖN
- **HUOMIO:** Älä käytä laitetta koskaan ilman imuilmansuodatinta. Jos ilmansuodatin ei ole paikallaan, laitteen sisään pääsevä pöly, hiukset ja muu lika voivat vaarantaa sen toiminnan.

Tarkeaa

Tämä hiustenkuivaaja vastaa sähkölaitteiden turvallisuusmääräyksiä.

Tässä hiustenkuivaajassa on turvatermostaatti. Ylikuumene- mistilanteessa laite kytkeytyy automaattisesti pois päältä. Laite kytkeytyy uudelleen toimintaan vähän ajan kuluttua. Tarkista aina ennen käyttöä, että laitteen ilman tuloja poistouukot ovat täysin puhtaat.

Tämä laite vastaa Euroopan direktiivejä 2014/30/EU, 2014/35/EU, 2011/65/EU, (EU) 2015/863, 2009/125/EC, 2012/19/EU sekä EC-määräystä nro 1275/2008.

KAYTTO

Osat (kuva 1)

1. Hiustenkuivaaja
 2. Kytin ON – I CARE – II MAX
 3. Lämpötilan säätöpainikkeet
 4. Lämpötilan merkivalo
 5. Puhallustehon säätöpainikkeet
 6. Puhallustehon merkivalo
 7. Kylmäpuhalluksen painike
 8. Suodattimen likaantumisen merkivalo / suodattimen puhdistuspainike*
 9. Kapea suutin*
 10. Leveä suutin*
 11. Touch me -suutin*
 12. Diffuusiori*
 13. Imuilman suodatin
 14. Suodattimen puhdistuspensseli
 15. Rotocord*
 16. ABT - Air Boost Technology
- * Mallikohtainen varuste

Laitteen kytkeminen päälle (kuva 1, kohta 2)

- II = MAX
I = CARE
0 = POIS PÄÄLTÄ

Puhalluslämpötilan säätäminen - Dual Setting

Dual Setting -toiminnolla voi valita kaksi erilaista lämpötilan ja puhallusnopeuden asetusta.

- CARE: 9 lämpötilan/puhalluksen yhdistelmää ohuille ja hennoille hiuksille.

- MAX: 9 lämpötilan/puhalluksen yhdistelmää paksuille ja tuuheille hiuksille.

Valitse haluamasi yhdistelmä siirtämällä valitsin (kuva 9) vastaavan asetuksen kohdalle (I CARE tai II MAX)

Säädön merkivalot (kuva 8 ja 10) ilmaisevat valitun asetuksen:

- I CARE → vihreä LED
- II MAX → valkoinen LED

Viileä puhallus

Viileä puhallus viimeistelee ja kiinnittää kampauksen muotoilun jälkeen. Paina painiketta (kuva 1, kohta 7).

Muistitoiminto

Kun laite kytetään pois päältä, viimeksi valittu lämpötila ja puhallusteho tallentuvat muistiin, jolloin ne ovat valmiiksi asetettuina seuraavalla käyttökerralla.

ABT - Air Boost Technology

Venturi-vaikutus tehostaa ilmavirtausta parantaen laitteen suorituskykyä muotoiluvaiheessa. Älä tuki hiustenkuivaajan rungossa olevia ilmantuloaukkoja (kuva 1, kohta 16) laitteen käytön aikana.

Ilmoitus suodattimen likaantumisen (Mallikohtainen varuste)

Kun hiustenkuivaajaa on käytetty 20 tuntia, merkivalo (kuva 1, kohta 8) alkaa vilkkua oranssina (kuva 2) ilmoittaen suodattimen automaattisesta puhdistustarpeesta.

Suodattimen automaattinen puhdistus (Mallikohtainen varuste)

Hiustenkuivaajan automaattinen puhdistustoiminto puhdistaa suodattimen puhaltamalla ilmaa vastakkaiseen suuntaan.

HUOMIO: Irrota laitteen lisävarusteet (suuttimet, diffuusiori jne.) ennen kuin käynnistät automaattisen puhdistuksen. Älä tuki takaosassa olevaa suodatinta tai ilmanpoistoritilää. Pidä hiustenkuivaaja suodattimen puhdistuksen aikana kaukana pölystä, hiuksista tai muusta vastaavasta, jotta ne eivät pääse imeytymään laitteen sisään ja vaurioittamaan sitä.

Toimi seuraavasti:

Jos laite on pois päältä, kytke se päälle.

- Paina painiketta (kuva 2, kohta 8) vähintään kaksi sekuntia (kuva 3). Puhdistus käynnistyy automaattisesti.
- Ilmavirran puhaltaessa vastasuuntaan (kuva 4) merkivalo (kuva 3, kohta 8) palaa kiinteästi oranssina.
- Kun puhdistus on päättynyt, merkivalo (kuva 2, kohta 8) palaa vihreänä kaksi sekuntia ja sammuu sitten.

Suodattimen puhdistus (manuaalinen)

Irrota suodatintähti (kuva 5, kohta 13) ja poista pöly ja hiukset huolellisesti sen sisä- ja ulkopuolelta pensselin avulla (kuva 6, kohta 14).

Suodattimen voi pestä myös juoksevalle vedelle.

HUOMIO:

- **Pestyäsi suodattimen varmista, että se on täysin kuiva ennen kuin kiinnität sen hiustenkuivaajaan (kuva 7).**
- **Älä käytä laitetta koskaan ilman imuilmansuodatinta. Jos ilmansuodatin ei ole paikallaan, laitteen sisään pääsevä pöly, hiukset ja muu lika voivat vaarantaa sen toiminnan.**

Virtajohdon kiertymisen estäminen Rotocord

Rotocord (kuva 1, kohta 15) estää virtajohdon kiertymisen ja sotkeutumisen.

LISÄVARUSTEET

Ilman keskitin tai suutin (kuva 1, kohdat 9 ja 10)

Tällä lisävarusteella hiukset kuivuvat nopeasti ja kampausta on helppo muotoilla harjalla. Keskittimen avulla lämpimän tai kylmän ilmavirran voi suunnata tarkasti yksittäisiin hiussuortuihin.

Diffuusori (mallikohtainen varuste) (kuva 1, kohta 12)

Diffuusori antaa kampaukseen lisää volyyymiä ja tekee luonnonkiharat tai permanenttatut hiukset luonnollisen pehmeiksi.

Touch Me -suutin (kuva 1, kohta 11)

Touch Me -suuttimen pinta ei ylikuumene käytön aikana, jolloin sen voi kohdistaa tai irrottaa käytön aikana sormia polttamatta.

IONIC CARE

(mallikohtainen varuste)

Tämä toiminto liittyy kehittimeen, joka tuottaa miljoonia puhdistavia, negatiivisesti varautuneita ioneja.

Mitä ionit ovat?

Ionit ovat luonnossa esiintyviä sähköisesti varautuneita hiukkasia. Negatiivisesti varautuneet ionit auttavat puhdistamaan ilmaa neutraaloiden ilmanlaadua heikentävät positiivisesti varautuneet ionit ja poistaen näin suurimman osan ilmamehän saasteista.

Hiusten kosteustasapaino paranee

Negatiivisesti varautuneet ionit auttavat säilyttämään hiusten oikean kosteustason.

Ne hajottavat vastapestyissä hiuksissa olevan veden hiukkasia, jolloin enemmän kosteutta pääsee imeytymään hiuksen sisälle, ja hiusten kosteustasapaino säilyy luonnollisena.

Balsamoiva vaikutus

Parempi kosteus hoitaa ja elvyttää hiuksia ja tekee ne pehmeiksi, helposti kammattaviksi, runsaiksi ja kiiltäviksi.

Ei hiusten staattista sähköisyyttä ja "lentämistä"

Negatiivisesti varautuneet ionit vähentävät sähköstaattista jännitystä ja hiusten "lentämistä" (pystyynousemista) ja takkuisuutta.

Puhdistava vaikutus

Hiustenkuivaajan tuottamien negatiivisesti varautuneiden ionien ansiosta ilman saastuttavat hiukkaset (positiivisesti varautuneet tai neutraalit) vetävät toisiaan puoleensa, tulevat painaviksi ja putoavat painovoiman johdosta maahan, näin ilma puhdistuu.

PUHDISTUS JA HUOLTO

Irrota pistoke pistorasiasta ennen laitteen puhdistamista!

Puhdista laite vedellä kostutetulla liinalla.

Älä koskaan upota laitetta veteen tai muuhun nesteeseen!

Suojaa laite pölyltä. Puhdista ilman tulo- ja poistoaukot tarvittaessa varovasti harjalla tai kammalla.

HUOMIO: Hiustenkuivaajan puhdistuksessa ei saa missään tapauksessa käyttää puhdistusaineita, liuotainaineita, alkoholia tai muita kemiallisia tuotteita.

Oikeus muutoksiin pidätetään.

TAKUU

VALERA myöntää ostamallesi laitteelle takuun seuraavien ehtojen mukaisesti:

1. Ostamaan valtuutetun jälleenmyyjän määrittämät takuehdot ovat voimassa. Sveitsissä ja Euroopan Unionin maissa takuu-aika on 24 kuukautta, jos lopullinen ostaja on yksityishenkilö (kotitalouskäyttö), ja 12 kuukautta, jos lopullinen ostaja on yhtiö, yritys tai ammatinharjoittaja (ammattikäyttö). Takuu-aika alkaa laitteen ostopäivästä. Ostopäiväksi katsotaan päivämäärä, jonka myyjä on merkinnyt oheiseen asianmukaisesti täytettyyn ja leimalla varustettuun takuutodistukseen, tai ostokuitin päivämäärä.
2. Takuu on voimassa vain oheista takuutodistusta tai ostokuitia vastaan.
3. Takuu kattaa kaikkien sellaisten takuu-aikana esiintyvien vikojen poistamisen, jotka ovat aiheutuneet valmistusmateriaaleissa tai valmistuksessa todetuista vioista. Laitteen vikojen poistaminen voi tapahtua korjaamalla tai vaihtamalla tuote uuteen. Takuu ei kata vikoja, jotka ovat aiheutuneet laitteen kytkemisestä muuhun kuin standardinmukaiseen sähköverkkoon, tuotteen virheellisestä käytöstä ja puutteellisesta käyttöohjeiden noudattamisesta.
4. Kaikki muut vahingonkorvausvaatimukset suljetaan pois, erityisesti laitteeseen liittymättömien mahdollisten vahinkojen korvaaminen, lukuunottamatta voimassaolevien lakien nimenomaisesti määrittämää.
5. Takuupalvelusta ei peritä korvausta. Takuupalvelun käyttö ei pidennä eikä aloita alusta takuu-aikaa.
6. Takuu raukeaa, jos laitetta käsitellään omavaltaisesti tai korjataan valtuuttamattomien henkilöiden toimesta.

Jos laitteessa esiintyy joku vika, palauta se hyvin pakattuna yhdessä myyjän päiväämän ja leimaaman takuutodistuksen kanssa johonkin valtuutettuun huoltoliikkeeseemme tai jälleenmyyjälle, joka toimittaa sen viralliselle maahantuojalle takuukorjausta varten.

VALERA on LIGO PATENTS SA: n (Sveitsi) rekisteröity tavaramerkki.

BRUGSANVISNING' - Original brugsanvisning

Læs brugsanvisningen med omhu. Også tilgængelige på www.valera.com

SIKKERHEDSADVARSLER

- Vigtigt: for at sikre ekstra beskyttelse anbefales det, at man i elsystemet, der forsyner apparatet, installerer en differen-tialekontakt med en forsyningsstrøm på højest 30 mA. For yderligere oplysninger bedes De henvende Dem til en betroet elektrotekniker.
- Vær sikker på, at apparatet er helt tørt, før det bruges.
-  PAS PA: Brug ikke dette apparat i nærheden af badekar, håndvaske eller andre beholdere, der indeholder vand.
- Dette apparat må kun bruges af børn fra 8 år og personer med reducerede fysiske, sensoriske eller mentale evner eller manglende erfaring og viden, hvis de overvåges korrekt, eller hvis de er blevet vejledt om brugen af apparatet og er opmærksomme på farerne forbundet hermed.
- Børn må ikke lege med apparatet.
- Rengøring og vedligeholdelse bør ikke foretages af børn uden opsyn.
- Brug ikke apparatet, hvis det er defekt. Forsøg ikke at reparere det elektriske apparat selv, men henvend dig til en autoriseret tekniker. Hvis ledningen er beskadiget, skal den udskiftes af producenten, dennes serviceværksted eller en tilsvarende kvalificeret person for at undgå enhver risiko.
- Når apparatet bruges i et bad, afbrydes strømmen efter brug, fordi nærheden af vand udgør en fare, selvom apparatet er slukket.
- Tilslut kun apparatet til vekselstrøm og kontrollér, at netspændingen svarer til den, der er anført på apparatet.
- **Sænk aldrig apparatet ned i vand eller andre væsker.**
- **Anbring aldrig apparatet på et sted, hvorfra det kann falde ned i vand eller en anden væske.**
- **Forsøg aldrig at tage et elektrisk apparat op, der er faldet ned i vand, men træk straks stikket ud af stikkontakten.**
- Sluk altid apparatet, når det stilles et sted.
- Sluk ltid hårtørreeren efter brug og træk stikket ud af stikkontakten. Træk ikke stikket ud af stikkontakten ved at trække i ledningen.
- Brughårtørreeren således, at luftindgangs- udgangsgitrene aldrig spærres.
- Lad altid hårtørreeren afkøle, før den lægges på plads. Snør altid ledningen om apparatet, men rul den op omkring sigselv, ikke for stramt.

- Dette apparat må kun beregnes til den brug, hvortil det udtrykkeligt er designet. Enhver anden brug er forkert og hermed farlig. Producenten kan ikke gøres ansvarlig for eventuelle skader som følge af forkert eller fejlagtig brug.
- Denne hårtørrer er designet til professionel brug.
- Indstillet på den højeste temperatur producerer apparatet meget varm luft. Til hjemmebrug vælges de laveste temperaturer for at undgå skader på hår eller hud og bliv ikke ved for længe på de enkelte områder af håret.
- Lydtrykniveauet for hårtørrere til professionelt brug er mindre end 70 dB (A).
- Typebetegnelse (se tekniske produktdata)
HÅND-HELD HAIR DRYER FOR PROFESSIONAL USE
Oversættelse:
BÆRBAR HÅRTØRRER TIL PROFESSIONEL BRUG
- **VIGTIGT:** Brug aldrig apparatet, uden at luffiltret er monteret. Indtrængen af støv, hår og andet snavs, der skyldes, at apparatet bruges uden filter, kan påvirke hårtørrerens funktion.

VIGTIGT

Denne hårtørrer svarer til sikkerhedsreglerne for elektriske apparater.

Denne hårtørrer er forsynet med en sikkerhedstermostat. Ved overophedning stopper den automatisk. Efter kort tid begynder den at fungere igen. Før brug kontrolleres det, at apparatets luftindgangs- og udgangsgitre er helt rene.

Dette apparat er i overensstemmelse med de europæiske direktiver 2014/30/EU, 2014/35/EU, 2011/65/EU, (EU) 2015/863, 2009/125/EC, 2012/19/EU og regulativ (EC) nr. 1275/2008.

BRUGSANVISNING

Komponenter (fig. 1)

- 1 Hårtørrer
 - 2 Afbryder ON – I CARE – II MAX
 - 3 Knapper til temperaturregulering
 - 4 Led til angivelse af temperaturregulering
 - 5 Knapper til regulering af lufthastigheden
 - 6 Led til angivelse af regulering af lufthastigheden
 - 7 Koldluftsknap
 - 8 Led til advarsel om snavset filter/knap til rengøring af filter*
 - 9 Snævret fønnebæ
 - 10 Bredt fønnebæ
 - 11 Touch me* mundstykke
 - 12 Volumendiffusor*
 - 13 Indsugningsfilter
 - 14 Pensel til rensning af filter
 - 15 Rotocord*
 - 16 ABT - Air Boost Technology
- * hvis til stede i den købte model

Tænding af apparatet (fig. 1, ref. 2)

- II = MAX
- I = CARE
- 0 = SLUKKET

Regulering af apparatets temperatur og lufthastighed – Dual Setting

Funktionen Dual Setting gør det muligt at vælge 2 forskellige konfigurationer for temperatur og lufthastighed.

- CARE: 9 kombinationer af temperatur/luftgennemstrømning til fint og sart hår.
- MAX: 9 kombinationer af temperatur/luftgennemstrømning til tykt og stærkt hår.

Vælg den foretrukne kombination ved at sætte vælgerknappen

(fig.9) på den ønskede indstilling (I CARE o II MAX)

Reguleringslamperne (fig. 8 og 10) angiver det valgte niveau.

- I CARE → grøn LED
- II MAX → hvid LED

Funktionen COLD

Denne funktion er egnet til at fastgøre frisuren efter styling. Tryk på knappen (fig. 1, ref. 7)

Hukommelsesfunktion

Med denne funktion huskes den sidste indstilling for temperatur og lufthastighed, når apparatet slukkes, og indstillingen er der stadig, når der tændes for apparatet igen.

ABT - Air Boost Technology

Gør det muligt at øge lufthastigheden og således øge apparatets ydeevne under brug. Under brugen af hårtørreren skal der være forsigtig med ikke at blokere for luftindtaget bagerst på apparatet (fig. 1, ref. 16)

Funktion til advarsel om snavset filter (hvis til stede i den købte model)

Efter 20 timers brug bliver LED'en (fig.1, ref.8) orange og blinker (fig. 2). Dette angiver, at en automatisk rensning af filtret er nødvendig.

Funktion til automatisk rensning af filter (hvis til stede i den købte model)

Hårtørreren er udstyret med en funktion til automatisk rensning af filtret ved hjælp af en vending af luftstrømmen gennem apparatet.

VIGTIGT: Før funktionen til automatisk rensning aktiveres skal eventuelt tilbehør tages af apparatet (fønnebæ, volumendiffusor ol.). Hverken det bagerste filter eller gitteret, hvor luften kommer ud, må blokeres. Under rensning af filtret skal hårtørreren holdes

væk fra støv, hår og andet, så disse urenheder ikke suges ind i apparatet og beskadiger det.

Gå således frem:

Hvis apparatet er slukket, tændes det.

- Hold knappen (fig. 2, ref. 8) inde i mindst 2 sek. (fig. 3). Systemet renser og fungerer automatisk
- Mens luftstrømmen er vendt (fig. 4) forbliver LED'en (fig. 3, ref. 8) orange og lyser konstant.
- Efter endt rensningscyklus bliver LED'en (fig. 2, ref. 8) grøn i 2 sekunder, før den slukker.

Rensning af filter (manuel)

For at fjerne støv og hår fra både apparatet og filtret tages dette af (fig. 5, ref. 13) og børstes omhyggeligt med den medfølgende pensel (fig. 6, ref. 14)

Filtret kan også vaskes under rindende vand.

ADVARSEL:

- Hvis filtret vaskes, skal der sørges for, at det er helt tørt, før det sættes i hårtøreren igen. (fig. 7)
- **Brug aldrig apparatet, uden at luftfiltret er monteret på luftindtaget. Indtrængen af støv, hår og andet snævs, der skyldes, at apparatet bruges uden filter, kan påvirke hårtørerens funktion.**

Funktionen Rotocord

Drejeføderingen (fig. 1, ref. 15) sørger for at apparatets forsyningsledning ikke vrides.

TILBEHØR

Mundstykke eller fønnæb (fig. 1, ref. 9 og 10)

Fønnæbbet er det ideelle tilbehør til hurtig tørring af håret og det gør det muligt, at opnå enestående resultater med brug af børsten. Takket være fønnæbbet kan den varme eller kolde luftstrøm rettes mod hver enkelt hårløkke.

Volumendiffusor (til apparater med dette tilbehør) (fig. 1, ref. 12)

Dette tilbehør er ideelt til at give frisuren volumen og gøre krøller og permanentur naturligt bløde.

Touch Me fønnæb (fig. 1, ref. 11)

Tilbehørs overflade opvarmes ikke under brug. Dette gør det muligt at røre ved fønnæbbet og indstille det eller fjerne det uden at brænde fingrene.

IONIC CARE

(for hårtørere forsynet med denne anordning)

Denne funktion er forbundet til en generator, der producerer millioner af rensende negative ioner.

Hvad er ioner?

Ioner er elektrisk ladede partikler, der findes i naturen. De negativt ladede ioner medvirker til at rense luften ved at neutralisere de positivt ladede ioner, der derimod bidrager til dens ødelæggelse ved at holde en stor del af de forurenende stoffer tilbage i atmosfæren.

Bedre hydratation af håret

Ionerne med negativ ladning medvirker til at bevare hårets rigtige hydratation.

De mikroniserer således vandpartiklerne, der findes i det nyvaskede hår og gør det muligt, at det optager en større mængde i det enkelte hår, således at hårets naturlige fugtighedsbalance genoprettes.

Balsameffekten på håret

Den bedre hydratation fremmer behandlingen af Deres hår, har en fornyende virkning og gør det blødere og lettere at frisere med mere fylde og glans.

Ingen elektronisk ladning eller "fly away"

Ioner med negativ ladning medvirker til at reducere den statiske elektricitet og "fly away" effekten i håret (løftet hår) og krusninger.

Rensende effekt

Ioner med negativ ladning, der udsendes af hårtøreren, medfører, at luftens forurenende partikler (positive eller neutrale ladninger) tiltrækker hinanden, bliver tunge og falder til jorden på grund af tyngden, hvorved luften renses.

RENGØRING OG VEDLIGEHOLDELSE

Før rengøring skal stikket altid tages ud af stikkontakten!

Rengør apparatet med en klud fugtet med vand.

Kom aldrig apparatet ned i vand eller en væske!

Beskyt apparatet mod støv. Om nødvendigt rengøres luftindgangs- og udgangsgitrene med en børste eller pensel.

PAS PÅ: Det er absolut forbudt at rengøre hårtøreren med rengøringsmidler, opløsningsmidler og diverse kemikalier.

Med forbehold for ændringer

GARANTI

VALERA garanterer apparatet, som De har købt, på følgende betingelser:

1. Det er garantibestemmelserne, der er fastsat af vores officielle distributør i købslandet, der er gældende. I Schweiz og i EU-landene er garantiperioden 24 måneder, hvis slutkøberen er en privatperson (hjemmebrug) og 12 måneder, hvis den endelige køber er et selskab eller virksomhed eller en professionel (professionel brug). Garantiperioden starter fra apparatets købsdato. Som købsdato gælder datoen, der fremgår af dette garantibevis, der er behørigt udfyldt og stemplet af forhandleren, eller af købsdokumentet.
2. Garantien gælder kun ved forevisning af dette garantibevis eller købsdokumentet.
3. Garantien dækker fjernelsen af alle fejl, der opstår i garantiperioden som følge af stadfæstede materiale- eller fabriktionsfejl. Fjernelsen af apparatets fejl kan ske ved enten at reparere produktet eller udskifte det. Garantien dækker ikke fejl eller skader forårsaget af tilslutning til elnettet, der ikke er i overensstemmelse med normerne, af forkert brug af produktet eller manglende overholdelse af brugsanvisningen.
4. Ethvert andet krav er udelukket, specielt med hensyn til erstatning for eventuelle skader, der ligger uden for apparatet, undtagen det eventuelle ansvar, der udtrykkeligt er fastsat af de gældende love.
5. Garantiservicen udføres uden debitering; den udgør ikke en forlængelse eller en ny start på garantiperioden.
6. Garantien bortfalder, hvis apparatet behandles forkert eller repareres af uautoriserede personer.

I tilfælde af skade bedes De returnere apparatet godt emballeret og med garantibeviset, der er reglementeret dateret og stemplet af sælgeren, til et af vores autoriserede servicecentre eller til Deres forhandler, der vil sørge for at sende det til den officielle importør for reparation under garantien.

VALERA er et registreret varemærke tilhørende LIGO PATENTS SA - Schweiz

HASZNÁLATI UTASÍTÁS - Eredeti utasítások

Figyelmesen olvassa el a jelen használati utasítást. Elérhető a www.valera.com oldalon is

BIZTONSÁGI ELŐÍRÁSOK

- **Fontos:** A fokozottabb védelem biztosításához javasoljuk, hogy az elektromos hálózatra, amellyel a berendezés tápfeszültségét biztosítja, szereljen fel egy differenciálmegszakítót, amelynél a beavatkozási áramerősség nem több, mint 30 mA. Ha további információra van szüksége, forduljon villanyszerelő szakemberhez.
- Használat előtt győződjön meg arról, hogy a készülék tökéletesen száraz.



- **FIGYELEM:** A készüléket ne használja fürdőkád, mosdó vagy más víztároló edény közelében.
- A készüléket 8 évnél idősebb gyermekek, valamint korlátozott fizikai, érzékszervi vagy mentális képességű, illetve tapasztalattal és ismeretekkel nem rendelkező személyek csak megfelelő felügyelet mellett használhatják, vagy pedig ha biztonságosan megtanították számukra a készülék használatát, és tudatában vannak a készülékkel kapcsolatos veszélyeknek.
- Gyermekek nem játszhatnak a készülékkel.
- Felügyelet nélküli gyermekek nem végezhetik a tisztítási és karbantartási műveleteket.
- Amikor a készüléket fürdőszobában használja, húzza ki a csatlakozódugaszt a használat után, mivel a víz közelsége még akkor is veszélyt jelent, amikor a készülék ki van kapcsolva.
- Ne használja a készüléket, ha rendellenességet mutat. Ne próbálja egyedül megjavítani az elektromos készüléket, forduljon erre felhatalmazott szakemberhez. Ha a tápvezeték megsérült, a gyártó, a gyártó vevőszolgálat vagy hasonló felkészültségű szakember ki kell, hogy cserélje úgy, hogy minden kockázatot el lehessen kerülni.
- A berendezést kizárólag hálózati váltóáramra csatlakoztassa, és ellenőrizze, hogy a hálózati feszültség megegyezik-e a berendezésen jelzett értékkel.
- **A berendezést soha ne merítse vízbe vagy más folyadékba.**
- **Ne tegye a berendezést olyan helyre, ahonnan vízbe vagy más folyadékba eshet.**
- **Ha egy elektromos berendezés vízbe esik, ne próbálja meg kivenni, hanem azonnal húzza ki a csatlakozót a hálózati aljzatból.**
- Mindig kapcsolja ki a készüléket, amikor leteszi!
- Használat után mindig kapcsolja ki a hajszárítót, és húzza ki a dugaszt az aljzatból. A dugaszt ne a vezetéknél fogva húzza ki az aljzatból.

- Ügyeljen arra, hogy a hajszárító használata közben a bemeneti védőrácok ne legyenek eltakarva.
- A hajszárítót mindig hagyja kihűlni tárolás előtt. Ne tekerje a zsinórt a készülék köré, hanem tekerje nem túl szorosan maga köré.
- A készülék csak a rendeltetésének megfelelő célra használható. Bármilyen más alkalmazása nem megfelelőnek, és ezáltal veszélyesnek minősül. A rendeltetésnek nem megfelelő vagy helytelen használatból eredő károkért a gyártó semmilyen felelősséget sem vállal.
- Ezt a hajszárítót professzionális használatra tervezték.
- A maximális hőmérsékleti értékek beállítása esetén a készülék nagyon forró levegőt ad ki. Otthoni használat esetén a haj és a fejbőr sérülésének elkerülése érdekében alacsonyabb hőmérsékleti értékeket kell beállítani, illetve a frizura egyes területein nem szabad hosszasan használni a készüléket.
- A hangnyomás szintje a professzionális használatra szolgáló hajszárító esetében alacsonyabb, mint 70 dB(A).

• Készülék megjelölése (lásd a termék műszaki adatait)
HAND-HELD HAIR DRYER FOR PROFESSIONAL USE

Fordítás:

HORDOZHATÓ HAJSZÁRÍTÓ PROFESSZIONÁLIS HASZNÁLATRA

- **FIGYELEM:** soha ne használja a készüléket a légbeszívó szűrő felszerelése nélkül. A por, haj és egyéb szennyeződések bejutása a szűrő hiánya miatt károsíthatja a hajszárító működését.

Fontos

A hajszárító megfelel az elektromos készülékekre érvényes biztonsági előírásoknak.

A hajszárító biztonsági termosztáttal rendelkezik. Túlhevülés esetén automatikusan leáll. A berendezés egy rövid idő elteltével újra működésbe lép. A berendezés használata előtt mindig ellenőrizze, hogy a levegőbemeneti rács teljesen tiszta-e. A készülék megfelel a 2014/30/EU, 2014/35/EU, 2011/65/EU, (EU) 2015/863, 2009/125/EC, 2012/19/EU irányelveknek és az (EC) 1275/2008 rendeletnek.

A KÉSZÜLÉK HASZNÁLATA

Részegységek (1. ábra)

1. hajszárító
2. ON – I CARE – II MAX kapcsoló
3. hőmérséklet-szabályzó gombok
4. hőmérséklet szabályozást jelző led
5. légáramlás-szabályzó gomb
6. légáramlás szabályozást jelző LED
7. hideg levegő gomb
8. szennyezett szűrő/szűrőtisztító gomb*
9. szűk fúvóka*
10. tág fúvóka*
11. touch me fúvóka*
12. diffúzor*
13. levegő elszívó szűrő
14. szűrőtisztító ecset
15. Rotocord*
16. ABT - Air Boost Technology

* ha van a megvásárolt modellen

A készülék bekapcsolása (1. ábra, 2. hivatkozás)

- II = MAX
- I = CARE
- 0 = KIKAPCSOLVA

A készülék hőmérsékletének és légáramlásának szabályozása – Dual Setting

A Dual Setting funkció 2 különböző hőmérséklet és levegő sebesség konfiguráció kiválasztását teszi lehetővé.

- CARE: 9 hőmérséklet/légáramlás kombináció finom és kényes hajhoz.
- MAX: 9 hőmérséklet/légáramlás kombináció dús és erősszálú hajhoz.

A kívánt kombináció kiválasztásához a választókapcsolót (9. ábra) állítsa a kívánt opcióra (CARE vagy II MAX)

A szabályozás ledjei (8. és 10. ábra) jelzik a kiválasztott szintet.

- I CARE → zöld LED
- II MAX → fehér LED

COLD funkció

Ez a funkció a formázást követően a hullámok fixálására használatos. Nyomja meg a gombot. (1. ábra 7. hivatkozás)

Memória funkció

Ezzel a funkcióval a készülék kikapcsoláskor tárolja az utolsó hőmérséklet- és légáramlás beállítást, és a következő bekapcsoláskor ezek lesznek az aktuális beállítások.

ABT - Air Boost Technology

Lehetővé teszi a légáramlás fokozását, növelve ezzel a készülék

teljesítményét a formázás során. A hajszárító használatok ügyeljen arra, hogy ne zárja el a készülék testén lévő légbemlő nyílásokat (1. ábra, 16. hivatkozás)

Szennyezett szűrő figyelmeztető funkció (ha van a megvásárolt modellen)

20 óra használat után a LED (1. ábra, 8. hivatkozás) narancssárgán villog (2. ábra). Ez azt jelzi, hogy automatikus szűrőtisztításra van szükség.

Automatikus szűrőtisztító funkció (ha van a megvásárolt modellen)

A hajszárító olyan funkcióval van felszerelve, amely lehetővé teszi a szűrő automatikus tisztítását a készülék légáramlásának megfordításával.

FIGYELEM: Az automatikus tisztítási funkció aktiválása előtt távolítsa el a készülékről a tartozékokat (fűvókák, diffúzor, stb.). Ne takarja el sem a hátsó szűrőt sem a légkivezető rácsot. A szűrő tisztításakor tartsa a hajszárítót távol a felgyülemlt portól, hajszálaktól vagy más szennyeződésektől, hogy ezek ne kerüljenek a készülékbe, és ne károsítsák azt.

Az alábbiak szerint járjon el:

Ha a készülék ki van kapcsolva, kapcsolja be.

- Nyomja meg és legalább 2 másodpercig (3. ábra) tartsa lenyomva a gombot (2. ábra, 8. hivatkozás). A tisztítórendszer automatikusan működésbe lép.
- A légáramlás megfordításakor (4. ábra) a LED (3. ábra, 8. hivatkozás) folyamatosan narancssárga színű marad.
- A tisztítási ciklus végén a LED (2. ábra, 8. hivatkozás) mielőtt kikapcsol 2 másodpercre zöldre vált.

Szűrőtisztítás (manuális)

A pomak és a hajszálaknak a szűrő belsejéből és azon kívülről történő eltávolításához vegye ki a szűrőt (5. ábra, 13. hivatkozás), és alaposan tisztítsa meg a megfelelő ecsettel (6. ábra, 14. hivatkozás) A szűrő folyó víz alatt is mosható.

FIGYELEM:

- a szűrő átmosása után mielőtt visszaszerelné a hajszárítóba győződjön meg róla, hogy tökéletesen megszáradt-e (7. ábra)
- soha ne használja a készüléket a légbeszívó szűrő felszerelése nélkül. A por, haj és egyéb szennyeződések bejutása a szűrő hiánya miatt károsíthatja a hajszárító működését.

Rotocord funkció

A Rotocord eszköz (1. ábra, 15. hivatkozás) megakadályozza a tápkábel összetekeredését.

TARTOZÉKOK

Szűkítő fej vagy fűvóka (1. ábra, 9. és 10. hivatkozás)

Ideális kiegészítő a haj gyors szárításához, és kiváló eredményeket biztosít a feke használatával. Ezzel a szűkítő fejjel pontosan irányíthatja a hideg vagy meleg levegő áramlását az egyes tincsekre.

Diffúzor (ezzel a tartozékkal felszerelt készülékekhez) (1. ábra, 12. hivatkozás)

Ez az ideális kiegészítő, hogy a frizúrának tartást adjon, és a göndör vagy dauerolt haját természetesen puhává tegye.

Touch Me fűvóka(1. ábra, 11. hivatkozás)

Ennek a tartozéknak a felülete nem melegszik túl használat közben. Ez lehetővé teszi a felhasználó számára, hogy megérintse a fűvókát az elforgatásához vagy eltávolításához anélkül, hogy megégetné magát.

AZ LONIC CARE FUNKCIÓ

(csak ha alkalmazható ezen a készüléken)

Ezt a funkciót egy generátor szolgáltatja, amely több millió tisztító hatású negatív iont állít elő.

Mik az ionok?

Az ionok a természetben található, elektromos töltéssel rendelkező részecskék. A negatív töltésű ionok úgy segítik a levegő tisztítását, hogy semlegesítik a pozitív ionokat, amelyek ezzel ellentétben

a szennyeződések a légkörben visszatartva rontják annak minőségét.

A haj fokozott hidratálása

A negatív ionok segítenek a hajzat megfelelő hidratálásának fenntartásában. A gyakorlatban mikroporlasztják a frissen mosott hajban jelen lévő vízrészecskéket, ezáltal a tincsek több vizet tudnak elnyelni a haj nedvességtartalma természetes egyensúlyának helyreállításához.

Hajbalzsamozó hatás

A fokozott hidratálás segíti a haj kondicionálását, regeneráló hatású, a haját lágyabbban és könnyebben lehet fésűlni, ezáltal dúsabb és fényesebb lesz.

Nincs elektrosztatikus feltöltődés, nem "száll szét" a haj

A negatív töltésű ionok lecsökkenti a statikus elektromosságot, nem „száll szét” a haj, és nem tapasztalhatóak nemkívánatos kislések.

Tisztító hatás

A hajszárító által kibocsátott negatív töltésű ionok hatására a levegőt szennyező részecskék (pozitív vagy semleges töltések) össz etapadnak, ezáltal nehezebbé válnak, és a gravitáció hatására a földre hullva tisztábbá válik a levegő.

TISZTÍTÁS ÉS KARBANTARTÁS

A hajszárító dugóját mindig húzza ki a fali aljzatból a készülék tisztításának megkezdése előtt.

Vízzel benedvesített ruhával tisztítsa a készüléket.

A készülék nem helyezhető vízbe vagy más folyadékba!

A hajszárítót óvja a portól! Szükség esetén a belépő és kilépő védőrácsokat puha kefével lehet óvatosan tisztítani.

FIGYELEM: Szigorúan tilos a hajszárítót mosószerrel, oldószerrel, alkohollal vagy bármilyen vegyszerrel tisztítani.

Változtatás lehetséges

GARANCIÁLIS FELTÉTELEK

A VALERA cég az ön által vásárolt készülékre az alábbi feltételek szerint vállal garanciát:

1. A készülékre vonatkozó garanciális feltételeket az abban az országban működő értékesítési partnerünk határozza meg, ahol a készülék vásárlása történt.
Svájcban és az Európai Unió országában a garancia időtartama 24 hónap, ha a végső vásárló magánszemély (háztartási használat), és 12 hónap, ha a végső vásárló társaság, vállalat vagy szakmai felhasználó (professzionális használat). A garancia időtartama a vásárlás dátumától kezdődik, melyet az eladó jelen garancialevél előírászerű kitöltésével és lepecsételésével vagy a kereskedelmi számla kiállításával igazol.
2. Garancia csak jelen garancialevél vagy a kereskedelmi számla kibocsátásával érvényesíthető.
3. A garancia időtartama alatt előforduló összes olyan meghibásodás kijavítására vonatkozik, amelyek oka bizonyítottan anyag vagy gyártási hiba volt. A hibák megszüntetése a készülék megjavításával vagy kicserélésével történik. A garancia nem terjed ki az elektromos hálózatba történő helytelen csatlakoztatásból, a nem rendeltetésszerű használatból, törésből, normális elhasználódásból és a Használati utasításban foglaltak figyelmen kívül hagyásából eredő meghibásodásokra.
4. Az összes egyéb igényre, beleértve a készüléken kívüli esetleges sérüléseket is, a garancia nem terjed ki, kivéve, ha erre a gyártónak jogilag kötelezettsége van.
5. A garanciális javítás elvégzése ingyenes, és nem befolyásolja a garancia lejáratának időpontját.
6. A garancia érvényét veszti, ha a javításokat erre fel nem jogosított személyek végzik.

Meghibásodás esetén kérjük megfelelően csomagolja be a készüléket, és az előírásnak megfelelően dátummal ellátott és lepecsételt garancialevéllel együtt szállítsa be valamelyik Valera Szervizközpontba, vagy adja át az eladó szervnek, aki elküldi a hivatalos importőrnek a garanciális javítás végrehajtásához.

A VALERA név a LIGO PATENTS SA Svájc bejegyzett védjegye.

NÁVOD K POUŽITÍ - originální návod

Tento návod k použití si pozorně přečtěte. K dispozici také na www.valera.com

BEZPEČNOSTNÍ UPOZORNĚNÍ

- **Důležité:** Pro zajištění vyšší ochrany osob se doporučuje začlenit do elektrické instalace, která napájí přístroj, proudový chránič s vybavovacím proudem, který není vyšší než 30 mA. Pro bližší informace se obraťte na svého elektrikáře.
- Před použitím přístroje se ujistěte, že je dokonale suchý.
-  **POZOR:** Tento přístroj nepoužívejte v blízkosti vany, umyvadla nebo jiných nádob s vodou.
- Tento přístroj smějí používat děti od 8 let věku a osoby s omezenými fyzickými, smyslovými nebo duševními schopnostmi nebo nedostatkem zkušeností a znalostí pouze tehdy, jsou-li pod vhodným dohledem nebo pokud byli poučeni o bezpečném používání tohoto přístroje a pokud si uvědomují související nebezpečí.
- Čištění a údržba se nesmí svěřit dětem bez dozoru.
- Přístroj nepoužívejte, pokud vykazuje závady. Nesnažte se elektrický přístroj opravovat sami, obraťte se vždy na autorizovanou opravnu. Pokud je přírodní kabel poškozený, musí jej vyměnit výrobce nebo jeho oprávněné servisní středisko nebo osoba s obdobnou kvalifikací tak, aby se předešlo jakémukoli riziku.
- Jestliže používáte přístroj v koupelně, vytáhněte po použití zástrčku ze zásuvky, protože voda je nebezpečná i pro vypnutý přístroj.
- Přístroj připojujte pouze k síti střídavého proudu a ujistěte se, že napětí v síti odpovídá hodnotě uvedené na přístroji.
- **Přístroj nikdy nesmíte ponořit do vody ani jiné kapaliny.**
- **Přístroj neodkládejte na místa, odkud by mohl spadnout do vody či jiné kapaliny.**
- **Nesnažte se vytáhnout elektrický spotřebič spadlý do vody, ale okamžitě vytáhněte zástrčku ze zásuvky.**
- Když přístroj odkládáte, vždy jej vypněte.
- Po použití vysoušeč vlasů vždy vypněte a vytáhněte elektrickou zástrčku ze zásuvky. Zástrčku nevytahujte ze zásuvky taháním za kabel.
- Vysoušeč používejte tak, aby mřížky pro vstup a výstup vzduchu nikdy nebyly ucpané.
- Před uložením nechte fén vždy vychladnout. Nikdy neomotávejte kabel kolem spotřebiče, ale volně ho omotejte kolem sebe.
- Přístroj může být používán pouze k účelům, ke kterým je určen. Jakékoliv jiné použití je nevhodné a proto i nebezpečné. Výrobce

nezodpovídá za škody způsobené nevhodným použitím.

- Tento vysoušeč vlasů je navržen pro profesionální používání.
- Když se přístroj nastaví na maximální hodnoty teploty, vzniká velice horký vzduch. Aby se při domácím použití vyloučilo poškození vlasů nebo pokožky, navolte vždy nižší hodnoty teploty nebo na jednotlivé části účesu nepoužívejte příliš dlouhou dobu.
- Hladina akustického tlaku u vysoušečů vlasů pro profesionální použití je nižší než 70 dB(A).
- Označení přístroje (viz technické údaje výrobku)
HAND-HELD HAIR DRYER FOR PROFESSIONAL USE

Překlad:

PRÉNOSNÝ VYSOUŠEČ VLASŮ PRO PROFESIONÁLNÍ POUŽITÍ

- POZOR: Nikdy nepoužívejte zařízení bez nasazeného vzduchového filtru. Pokud není filtr nasazený, může proniknutí prachu, vlasů a jiných nečistot ohrozit funkci vysoušeče vlasů.

Důležité upozornění

Tento vysoušeč vlasů odpovídá bezpečnostním předpisům pro elektrické přístroje.

Vysoušeč vlasů je vybaven bezpečnostním termostatem. V případě přehřátí se vypne automaticky. Po krátké době pokračuje v činnosti. Před každým použitím zkontrolujte, zda mřížky přístroje pro vstup a výstup vzduchu jsou čisté.

Tento přístroj je v souladu s evropskými směrnici 2014/30/EU, 2014/35/EU, 2011/65/EU, (EU) 2015/863, 2009/125/EC, 2012/19/EU a s nařízením EC č. 1275/2008.

ZPŮSOB POUŽITÍ

Součásti (obr. 1)

1. vysoušeč vlasů
2. vypínač ON – I CARE – II MAX
3. tlačítka pro nastavení teploty
4. LED indikující nastavení teploty
5. tlačítka pro nastavení průtoku vzduchu
6. LED indikující nastavení průtoku vzduchu
7. tlačítko studeného vzduchu
8. LED upozornění na znečištěný filtr/tlačítko čištění filtru*
9. úzká tryska*
10. široká tryska*
11. tryska touch me*
12. difuzor*
13. filtr nasávání vzduchu
14. kartáček na čištění filtru
15. Rotocord*
16. ABT - Air Boost Technology

* pokud je součástí zakoupeného modelu

Zapnutí zařízení (obr. 1, ref. 2)

- II = MAX
- I = CARE
- 0 = VYPNUTO

Nastavení teploty a proudu vzduchu zařízení – Dual Setting

Funkce Dual Setting umožňuje vybrat 2 různé konfigurace teploty a rychlosti vzduchu.

- CARE: 9 kombinací teploty/proudu vzduchu pro řídké a jemné vlasy.
- MAX: 9 kombinací teploty/proudu vzduchu pro husté a silné vlasy.

Preferovanou kombinaci nastavíte pomocí voliče (obr. 9) na požadované nastavení (I CARE nebo II MAX)

LED nastavení (obr. 8 a 10) ukazuje vybranou úroveň.

- I CARE → zelený LED
- II MAX → bílý LED

Funkce COLD

Tato funkce je vhodná pro fixaci účesu po stylingu. Stiskněte tlačítko (obr. 1, ref. 7)

Funkce paměti

Při použití této funkce se po vypnutí zařízení uloží do paměti poslední zvolená teplota a proud vzduchu a zůstane nastavena i při přístřím zapnutí.

ABT - Air Boost Technology

Umožňuje zesílit proud vzduchu a zvýšit výkon přístroje během fáze stylingu. Při používání vysoušeče vlasů dávejte pozor, abyste nezakrývali otvory pro přívod vzduchu na krytu zařízení (obr. 1, ref. 16)

Funkce upozornění na znečištěný filtr (pokud je součástí zakoupeného modelu)

Po 20 hodinách používání začne LED dioda (obr. 1, ref. 8) blikat oranžově (obr. 2). To znamená, že je nutné spustit automatické čištění filtru.

Funkce automatického čištění filtru (pokud je součástí zakoupeného modelu)

Vysoušeč vlasů je vybaven funkcí, která umožňuje automatické čištění filtru obrácením proudu vzduchu zařízením.

UPOZORNĚNÍ: Před zapnutím funkce automatického čištění vyjměte ze zařízení veškeré příslušenství (trysky, difuzér atd.). Nezakrývejte zadní filtr ani mřížku výstupu vzduchu. Při čištění filtru musí být vysoušeč vlasů v dostatečné vzdálenosti od nahromaděného prachu, vlasů apod., aby nedošlo k nasátí těchto nečistot do zařízení a jeho následnému poškození.

Postupujte následujícím způsobem:

Pokud je zařízení vypnuté, zapněte ho.

- Držte tlačítko stisknuté (obr. 2, ref. 8) po dobu alespoň 2 vteřin (obr. 3). Systém čištění začne fungovat automaticky
- Během obráceného proudu vzduchu (obr. 4) zůstává LED (obr. 3, ref. 8) sytě oranžová.
- Jakmile je čistící cyklus dokončen, LED (obr. 2, ref. 8) před vypnutím na 2 vteřiny zezelená.

Čištění filtru (ruční)

K odstranění prachu a vlasů, uvnitř i vně filtru je nutné filtr vyjmout (obr. 5, ref.13) a opatrně jej vykartáčovat vhodným kartáčkem (obr. 6, ref. 14)

Filtr lze také umýt pod tekoucí vodou.

POZOR:

- Po umytí filtru zkontrolujte, zda je dokonale suchý, a teprve pak jej znovu nasadíte na vysoušeč vlasů. (obr. 7)
- Nikdy nepoužívejte zařízení bez nasazeného vzduchového filtru. Pokud není filtr nasazený, může proniknutí prachu, vlasů a jiných nečistot ohrozit funkci vysoušeče vlasů.

Funkce Rotocord

Systém Rotocord (obr. 1, ref. 15) zabráňuje zamotání napájecího kabelu.

PŘÍSLUŠENSTVÍ

Koncentrátor vzduchu nebo tryska (obr. 1, ref. 9 a 10)

Je ideálním příslušenstvím pro rychlé vysušení vlasů a umožňuje dosáhnout vynikajících výsledků s použitím kartáče. Díky tomuto koncentrátoru můžete přesně nasměrovat proud horkého nebo studeného vzduchu na jednotlivé prameny.

Difuzér (pro zařízení dodávaná s tímto příslušenstvím) (obr. 1, ref.12)

Je ideálním příslušenstvím pro dodání objemu účesu a přirozené změkčí kudrnaté vlasy nebo vlasy po trvalé.

Tryska Touch Me(obr. 1, ref. 11)

Povrch tohoto příslušenství se během používání nepřehřívá. To umožňuje uživateli dotýkat se trysky a nasměrovat ji nebo odstranit, aniž by se popálil.

IONIZÁTOR

(pokud je dodáván s modelem)

Tato funkce je spojená s generátorem, který vytváří miliony čistících záporných iontů.

Co jsou ionty?

Ionty jsou elektricky nabitě částice, které se nacházejí v přírodě. Záporně nabitě ionty pomáhají čistit vzduch neutralizací kladných iontů, které naopak přispívají k jeho znečištění tím, že v atmosféře zachycují velkou část znečišťujících prvků.

Zlepšená hydratace vlasů

Záporně nabitě ionty pomáhají udržovat správnou hydrataci vašich vlasů.

Zejména dělí částičky vody v čerstvě mytých vlasech, zlepšují tak absorpci vlasových stvolů pro zachování přirozené rovnováhy vlhkosti.

Efekt balzámu pro vaše vlasy

Zlepšená hydratace spojená s kondicí vašich vlasů má regenerující účinek, zjemňuje vlasy a usnadňuje jejich rozčesávání, zvětšuje jejich objem a lesk.

Neelektrizují se

Záporně nabitě ionty pomáhají snižovat statickou elektřinu vlasů, efekt rozčuchaných vlasů a nežádoucí zkadeření vlasů.

Čistící efekt

Záporně nabitě ionty emitované vysoušečem vlasů zajišťují, že částičky znečištěného vzduchu jsou k sobě přitahovány, jsou tak těžší a samovolně padají dolů silou gravitace, a tímto pročišťují vzduch.

ČIŠTĚNÍ A ÚDRŽBA

Před čištěním vždy odpojte vysoušeč ze sítě.

Zařízení čistíte měkkou utěrkou navlhčenou ve vodě.

Nikdy však nekládejte zařízení do vody nebo jiné tekutiny!

Vysoušeč by měl být chráněn proti prachu. V případě nutnosti očistěte vstup a výstup jemným kartáčkem.

POZOR: Je přísně zakázáno čistit vysoušeč vlasů čistícími prostředky, rozpouštědly, alkoholem či jinými chemickými výrobky.

ZÁRUKA

Záruční podmínky značky VALERA:

1. Záruka vztahuje se na tento spotřebič je stanovena našim zástupcem v zemi prodeje. Ve Švýcarsku a v zemích Evropské unie je záruční doba v trvání 24 měsíců, pokud je konečným kupujícím soukromá osoba (domácí použití), a 12 měsíců, pokud konečným kupujícím je společnost nebo firma nebo živnostník (profesionální použití). Záruční doba začíná běžet od data nabytí spotřebiče koupí, jak je uvedeno na záručním listu (popř. účtence) nebo faktuře a potvrzeném razítkem prodejce.
 2. Záruku lze uplatnit oproti předložení záručního listu (popř. účtence) nebo faktury.
 3. Záruka se vztahuje na odstranění závad vyplývajících z prokazatelných chyb materiálu nebo zpracování, vzniklých v průběhu záruční doby. Odstranění závad bude provedeno jejich opravou, popř. výměnou za bezvadné zboží. Záruka se nevztahuje na jakékoliv poškození vzniklé v důsledku nesprávného připojení ke zdroji energie, nevhodného použití, rozbití, běžného opotřebení a nerespektování instrukcí v návodu k použití.
 4. Veškeré další reklamace, včetně eventuálního zevnějšího poškození přístroje jsou vyloučeny, pokud náš závazek není právně vymahatelný.
 5. Záruční servis je zdarma; neovlivňuje datum vypršení záruky,
 6. Záruka se stává bezpředmětnou, pokud oprava přístroje byla provedena neautorizovaným servisem.
- V případě zjištění závady vraťte zabalený přístroj společně se záručním listem s řádně uvedeným datem a razítkem servisního centra značky Valera nebo prodejci, který jej zašle do servisního centra oficiálního dovozce.

INSTRUCȚIUNI DE FOLOSIRE - Instrucțiunile originale

Citiți cu atenție aceste instrucțiuni de folosire. Disponibile și pe site-ul <http://www.valera.com/>

AVERTISMENTE DE SIGURANȚĂ:

- Important: Pentru a garanta o protecție suplimentară, se recomandă să montați în instalația electrică de la care este alimentat aparatul un întrerupător diferențial cu un curent de intervenție de maximum 30 mA. Pentru mai multe informații consultați un electrician de încredere.
- Verificați ca aparatul să fie perfect uscat înainte de a-l utiliza.
-  **ATENȚIE:** Nu folosiți aparatul în apropierea căzilor de baie, a chiuvetelor sau a altor recipiente care conțin apă.
- Acest aparat poate fi utilizat de copii începând cu vârsta de 8 ani și de persoane cu capacități fizice, senzoriale sau mentale reduse, sau lipsite de experiență și de cunoștințe, numai dacă acestea sunt supravegheate în mod adecvat sau dacă au fost instruite în legătură cu folosirea în siguranță a aparatului și dacă își dau seama de pericolele asociate cu acesta.
- Copiii nu trebuie să se joace cu aparatul.
- Operațiile de curățare și de întreținere nu trebuie să fie efectuate de copii fără supraveghere.
- Nu folosiți aparatul dacă nu funcționează corect. Nu încercați să reparați defecțiunile, duceți aparatul la un service. Dacă este deteriorat cablul de alimentare, trebuie să fie înlocuit de către producător sau de serviciul său de asistență tehnică, sau oricum de către o persoană cu o calificare similară, astfel încât să se evite orice risc.
- Când aparatul este utilizat în baie, scoateți-l din priză după utilizare, pentru că apropierea apei reprezintă un pericol chiar și atunci când aparatul este stins.
- Conectați aparatul numai la o sursă de curent alternativ și verificați ca tensiunea din rețea să corespundă cu cea indicată pe aparat.
- **Nu introduceți niciodată aparatul în apă sau în alte lichide.**
- **Nu așezați aparatul într-un loc de unde poate cădea în apă sau în alte lichide.**
- **Nu încercați să recuperați un aparat electric căzut în apă. Scoateți-l din priză imediat.**
- Opriti întotdeauna aparatul când îl puneți pe orice suport.
- După folosire opriti întotdeauna uscătorul de păr și scoateți ștecherul din priză. Nu scoateți ștecherul din priză trăgând de cablu.
- Folosiți uscătorul de păr astfel încât grătarele de intrare și de ieșire

- pentru aer să nu fie blocate niciodată.
- Lăsați întotdeauna uscătorul de păr să se răcească înainte de a-l pune la locul său. Nu înfășurați niciodată cablul în jurul aparatului, ci înfășurați-l lejer, separat.
 - Acest aparat trebuie folosit doar în scopul în care a fost proiectat. Orice altă întrebuintare poate fi considerată improprie și de asemenea periculoasă. Fabricantul nu poate fi considerat răspunzător pentru eventualele pagube produse de folosirea improprie sau greșită.
 - Acest uscător de păr este proiectat pentru o utilizare profesională.
 - Când temperatura este reglată la valorile maxime, aparatul produce aer foarte fierbinte. În cadrul utilizării casnice, pentru a evita deteriorarea părului și a scalpului, selectați valori de temperatură mai reduse sau evitați să insistați prea mult pe câte o șuviță de păr.
 - Nivelul de presiune acustică pentru uscătoarele de păr pentru uz profesional este mai mic de 70 dB(A).
 - Denumirea aparatului (vezi datele tehnice ale produsului)
HAND-HELD HAIR DRYER FOR PROFESSIONAL USE
- Traducere:
USCĂTOR DE PĂR PORTABIL PENTRU UZ PROFESIONAL
- **ATENȚIE:** nu utilizați niciodată aparatul fără filtrul de aspirație montat. Pătrunderea prafului, a părului și a altor impurități din cauza lipsei filtrului poate compromite funcționarea uscătorului de păr.

Important:

Acest uscător de păr este conform cu regulile de siguranță privind aparatele electrice.

Acest uscător de păr este dotat cu un termostat de siguranță. În caz de supraîncălzire se oprește automat. După un scurt interval de timp începe să funcționeze din nou. Înainte de orice utilizare verificați dacă grătarele de intrare și de ieșire pentru aer ale aparatului sunt perfect curate.

Acest aparat este conform cu Directivele europene 2014/30/EU, 2014/35/EU, 2011/65/EU, (EU) 2015/863, 2009/125/EC, 2012/19/EU și cu regulamentul (EC) Nr. 1275/2008.

MOD DE UTILIZARE

Componente (fig. 1)

1. uscător de păr
2. întrerupător ON – I CARE – II MAX
3. butoane de reglare a temperaturii
4. led de semnalare a reglării temperaturii
5. butoane de reglare a fluxului de aer
6. led de semnalare a reglării fluxului de aer
7. buton pentru aerul rece
8. led de avertizare filtru murdar/buton pentru curățarea filtrului*
9. duză îngustă*
10. duză lată*
11. duză touch me*
12. difuzor*
13. filtru de aspirație aer
14. pensulă pentru curățarea filtrului
15. Rotocord*
16. ABT - Air Boost Technology

* dacă există în dotarea modulului cumpărat

Pornirea aparatului (fig. 1, det. 2)

- II = MAX
- I = CARE
- 0 = OPRIT

Reglarea temperaturii și a fluxului de aer al aparatului – Dual Setting

Funcția Dual Setting permite să se selecteze 2 configurații diferite de temperatură și de viteză a aerului.

- CARE: 9 combinații de temperatură/flux de aer pentru păr fin și delicat.

- MAX: 9 combinații de temperatură/flux de aer pentru păr des și gros.

Pentru a selecta combinația preferată, poziționați selectorul (fig. 9) pe setarea dorită (I CARE sau II MAX)

Ledurile de reglare (fig. 8 și 10) indică nivelul selectat:

- I CARE → Led verde

- II MAX → Led alb

Funcția COLD (Rece)

Această funcție este indicată pentru a fixa coafura după styling. Apăsăți pe buton (fig. 1, det. 7).

Funcția Memorare

Prin intermediul acestei funcții, la oprirea aparatului se memorează ultima selecție pentru temperatură și pentru fluxul de aer, care rămân setate pentru următoarea pornire.

ABT - Air Boost Technology

Permite să se potențeze fluxul de aer, mărind performanțele aparatului în faza de styling. În timpul utilizării uscătorului de păr,

aveți grijă să nu blocați orificiile de intrare a aerului, situate pe carcasa aparatului (fig. 1, det. 16).

Funcția de avertizare privind filtrul murdar (dacă există în dotarea modului cumpărat)

După 20 de ore de utilizare, ledul (fig. 1, det. 8) devine portocaliu și clipește intermitent (fig. 2). Acest lucru indică necesitatea de a efectua curățarea automată a filtrului.

Funcția de curățare automată a filtrului (dacă există în dotarea modului cumpărat)

Uscătorul de păr este dotat cu o funcție care permite curățarea automată a filtrului, prin inversarea fluxului de aer al aparatului.

ATENȚIE: Înainte de a activa funcția de curățare automată, înlăturați eventualele accesorii din aparat (duze, difuzor etc.). Nu blocați nici filtrul posterior, nici grila de ieșire a aerului. În timpul curățării filtrului, țineți uscătorul de păr departe de acumulările de praf, de păr sau altele, pentru a evita ca aceste impurități să fie aspirate în interiorul aparatului și să îl deterioreze.

Procedați după cum urmează:

Dacă aparatul este oprit, porniți-l.

- Țineți apăsat butonul (fig. 2, det. 8) cel puțin 2 secunde (fig. 3). Sistemul de curățare intră în funcțiune automat.
- În timpul inversării fluxului de aer (fig. 4), ledul (fig. 3, det. 8) rămâne de culoare portocaliu, aprins permanent.
- După ce s-a terminat ciclul de curățare, ledul (fig. 2, det. 8) devine de culoare verde, timp de 2 secunde, înainte de a se stinge.

Curățarea filtrului (manuală)

Pentru a elimina praful și părul atât din interiorul cât și din exteriorul filtrului, înlăturați filtrul (fig. 5, det. 13) și periați-l bine cu peria respectivă (fig. 6, det. 14).

Filtrul poate fi spălat și sub jet de apă curgătoare.

ATENȚIE:

- după ce ați spălat filtrul, asigurați-vă că este perfect uscat înainte de a-l monta din nou pe uscătorul de păr. (fig. 7)
- nu utilizați niciodată aparatul fără filtrul de aspirație a aerului montat. Pătrunderea prafului, a părului și a altor impurități din cauza lipsei filtrului poate compromite funcționarea uscătorului de păr.

Funcția Rotocord

Dispozitivul Rotocord (fig. 1, det. 15) împiedică răsucirea cablului de alimentare.

ACCESORII

Concentrator de aer sau duză (fig. 1, det. 9 și 10)

Este accesoriul ideal pentru uscarea rapidă a părului și permite să se obțină rezultate excelente atunci când se utilizează peria. Practic, cu ajutorul acestui concentrator, puteți dirija cu precizie fluxul de aer cald sau rece pe șuvițe separate.

Difuzor (pentru aparatele dotate cu acest accesoriu) (fig. 1, det. 12)

Este accesoriul ideal pentru a da volum coafurii și pentru a face ca părul creș sau permanent să fie moale în mod natural.

Duza Touch Me (fig. 1, det. 11)

Suprafața acestui accesoriu nu se supraîncălzește în timpul utilizării. Acest lucru permite utilizatorului să atingă duza pentru a o orienta sau a o îndepărta, fără să se ardă.

IONIC CARE

(doar dacă este aplicabil la acest model)

Această funcție este asociată unui generator care produce milioane de ioni negativi purificatori.

Ce sunt ionii?

Ionii sunt particule încărcate electric, prezente în natură. Ionii încărcati negativ ajută la purificarea aerului, neutralizând ionii încărcati pozitiv, care, dimpotrivă, contribuie la deteriorarea calității aerului, reținând în atmosferă o mare parte din agenții poluanți.

Hidratare superioară a părului

Ionii încărcati negativ ajută la păstrarea hidratării optime a părului.

Ei reduc particulele de apă, prezente pe părul abia spălat, la dimensiuni micrometrice, permițând absorbirea unei cantități mai mari în interiorul firului de păr, astfel încât să se restabilească echilibrul hidric natural al părului.

Efect de balsam asupra părului

Hidratarea îmbunătățită are un efect de balsam asupra părului dvs., are un efect regenerant, făcând părul mai moale, ușor de pieptănat, cu mai mult volum și strălucitor.

Eliminarea electricității statice sau a efectului de "fly away"

Ionii încărcati negativ ajută la reducerea electricității statice și a efectului de "fly away" asupra părului (păr zbârlit) și a ondulațiilor.

Efect purificator

Ionii încărcati negativ emiși de uscătorul de păr fac ca particulele poluante din aer (cu sarcini pozitive sau neutre) să se atragă între ele, să devină mai grele și să cadă pe sol, sub efectul gravitației, purificând în acest mod aerul.

CURĂȚAREA ȘI ÎNTREȚINEREA

Întotdeauna scoateți aparatul din priză înainte de curățare!

Curățați aparatul cu o cârpă umezită cu apă.

Nu trebuie introdus niciodată în apă sau în alte lichide!

Protejați aparatul de praf, curățați grătarele de intrare și de ieșire pentru aer cu o periuță moale.

ATENȚIE: Este absolut interzis să se curețe uscătorul de păr cu detergenți, solvenți, alcool și diferite alte produse chimice.

Cu condiția ca schimbările

GARANȚIE

VALERA garantează produsul pe care l-ați cumpărat în următoarele condiții:

1. Sunt valabile condițiile de garanție stabilite de dealerul nostru oficial în țara de cumpărare.
În Elveția și în țările din Uniunea Europeană, perioada de garanție este de 24 de luni în cazul în care cumpărătorul final este o persoană fizică (uz casnic) și de 12 luni în cazul în care cumpărătorul final este o societate sau o întreprindere sau un profesionist (uz profesional). Perioada de garanție începe de la data de cumpărare a aparatului. Ca dată de cumpărare este considerată data care rezultă din prezentul certificat de garanție, completat în mod corect și ștampilat de vânzător, sau din documentul de cumpărare.
2. Garanția este aplicabilă doar în prezența certificatului de garanție sau a facturii de vânzare.
3. Garanția acoperă eliminarea defectelor apărute în perioada de garanție, provenite de la problemele materialului sau din vina producătorului. Eliminarea defecțiunilor va fi făcută fie prin repararea aparatului, fie prin înlocuirea lui. Garanția nu este valabilă în cazul conectării aparatului la o sursă improprie de curent, în caz de folosire incorectă, trântire sau nerespectarea instrucțiunilor de folosire.
4. Orice alte plângeri, chiar dacă sunt de natură exterioră aparatului, sunt excluse, cu excepția cazului în care este vorba de vina noastră.
5. Service-ul nu afectează termenul de expirare al garanției.
6. Garanția devine invalidă dacă reparațiile sunt făcute de un service neautorizat.

VALERA este marcă înregistrată a companiei LIGO PATENTS SA-Elveția

INSTRUKCJA OBSŁUGI - Oryginalna instrukcja

Przed użyciem przeczytać uważnie niniejszą instrukcję obsługi. Dostępne również na stronie www.valera.com

OSTRZEŻENIA DOTYCZĄCE BEZPIECZEŃSTWA

- **Ważne:** W celu zapewnienia dodatkowej ochrony zaleca się zamontowanie w instalacji elektrycznej wyłącznika różnicowo-prądowego o prądzie wyłączającym nieprzekraczającym 30 mA. W celu uzyskania dodatkowych informacji należy się zwrócić do kompetentnego elektryka.
- Przed użyciem upewnić się, że urządzenie jest całkowicie suche.
-  **UWAGA:** Nie używać urządzenia w pobliżu wanny, umywalki lub innych zbiorników z wodą.
- Urządzenie może być obsługiwane przez dzieci w wieku powyżej 8 lat oraz osoby o ograniczonej sprawności fizycznej, umysłowej lub sensorycznej, bądź nieposiadające odpowiedniej wiedzy czy doświadczenia tylko pod warunkiem, że odbywa się to pod odpowiednim nadzorem, bądź zostały one poinstruowane w zakresie sposobu jego bezpiecznej obsługi i są świadome związanych z tym zagrożeń.
- Pilnować, aby dzieci nie bawiły się urządzeniem.
- Czyszczenie i konserwacja nie mogą być wykonywane przez dzieci pozbawione nadzoru.
- Nie używać urządzenia, jeśli pojawią się nieprawidłowości w jego funkcjonowaniu. Nie próbować samemu naprawiać urządzenia elektrycznego, lecz zwrócić się do wykwalifikowanego technika. Jeżeli przewód zasilający jest uszkodzony, ze względów bezpieczeństwa musi zostać wymieniony przez producenta, autoryzowany serwis lub osobę o podobnych kwalifikacjach.
- Jeśli urządzenie jest używane w łazience, po zakończeniu jego używania należy wyjąć wtyczkę z kontaktu, ponieważ bliskość wody stanowi zagrożenie, pomimo że urządzenie jest wyłączone.
- Urządzenie należy podłączać tylko do źródła prądu przemiennego po uprzednim sprawdzeniu, iż napięcie sieciowe odpowiada parametrom znamionowym wskazanym na urządzeniu.
- **Nie zanurzać nigdy urządzenia w wodzie ani w żadnych innych cieczach.**
- **Nie kłaść urządzenia w miejscach, z których mogłoby wpaść do wody lub innej cieczy.**
- **Nie próbować wyjąć urządzenia, które wpadło do wody, lecz niezwłocznie wyjąć je z gniazdka.**
- Zawsze należy wyłączyć urządzenie przed odłożeniem go na miejsce.
- Po użyciu należy zawsze wyłączyć suszarkę i wyjąć jej wtyczkę z gniazdka. Nigdy nie wyjmować wtyczki z gniazdka, ciągnąc za przewód zasilający.
- Z suszarki należy korzystać w taki sposób, aby kratki wlotowa i wylotowa powietrza nie były nigdy zablokowane.

- Przed odłożeniem suszarki do włosów na miejsce należy zawsze poczekać, aż ostygnie. Nie owijać przewodu wokół urządzenia, lecz zwinąć go niezbyt ciasno wokół siebie.
- Urządzenie może być stosowane wyłącznie do celu, do którego zostało zaprojektowane. Każde inne zastosowanie będzie uznane za niewłaściwe, czyli niebezpieczne. Producent nie ponosi odpowiedzialności za ewentualne szkody wynikłe z niewłaściwego lub błędnego użycia.
- Suszarka przeznaczona jest do zastosowań profesjonalnych.
- W przypadku ustawienia maksymalnych wartości temperatury urządzenie wytwarza duże ilości gorącego powietrza. W przypadku użytku domowego, w celu uniknięcia uszkodzenia włosów lub skóry głowy należy ustawiać urządzenie na niższe temperatury lub nie trzymać suszarki zbyt długo w jednym miejscu czupryny.
- Poziom ciśnienia akustycznego dla suszarek do włosów do użytku profesjonalnego, jest niższy niż 70 dB(A).
- Nazwa urządzenia (patrz dane techniczne produktu)
HAND-HELD HAIR DRYER FOR PROFESSIONAL USE
Tłumaczenie:
PRZENOŚNA SUSZARKA DO WŁOSÓW DO UŻYTKU PROFESJONALNEGO
- **OSTRZEŻENIE:** Nigdy nie używać urządzenia bez zamontowanego filtra wlotu powietrza. Przedostawanie się kurzu, włosów i innych zanieczyszczeń z powodu braku filtra może pogorszyć działanie suszarki do włosów.

Ważne

Suszarka spełnia wymogi norm bezpieczeństwa przewidzianych dla urządzeń elektrycznych. **Suszarka wyposażona jest w termostat zabezpieczający. W przypadku przegrzania urządzenie samoczynnie się wyłącza. Po krótkim czasie wznowia pracę. Przed każdorazowym użyciem sprawdzić, czy kratki wlotowa i wylotowa powietrza nie są zablokowane.**

Urządzenie spełnia wymogi określone w unijnych dyrektywach nr 2014/30/EU, 2014/35/EU, 2011/65/EU, (EU) 2015/863, 2009/125/EC, 2012/19/EU oraz w rozporządzeniu EC nr 1275/2008.

SPOSÓB UŻYCIA

Elementy urządzenia (rys. 1)

1. suszarka do włosów
2. przełącznik ON – I CARE – II MAX
3. przyciski regulacji temperatury
4. dioda LED sygnalizująca regulację temperatury
5. przyciski regulacji nawiewu
6. dioda LED sygnalizująca regulację nawiewu
7. przycisk zimnego powietrza
8. dioda sygnalizująca zabrudzony filtr/przycisk czyszczenia filtra*
9. wąska dysza*
10. szeroka dysza*
11. dysza touch me*
12. dyfuzor*
13. filtr wlotu powietrza
14. pędzelek do czyszczenia filtra
15. Rotocord*
16. ABT - Air Boost Technology

* jeżeli występuje w zakupionym modelu

Włączenie urządzenia (rys. 1 poz. 2)

- II = MAX
- I = CARE
- 0 = WYŁĄCZONA

Regulacja temperatury i nawiewu powietrza urządzenia – Dual Setting

Funkcja Dual Setting umożliwia wybór 2 różnych konfiguracji temperatury i prędkości przepływu powietrza.

- CARE: 9 kombinacji temperatury/strumienia powietrza dla włosów cienkich i delikatnych
- MAX: 9 kombinacji temperatury/strumienia powietrza dla włosów gęstych i mocnych

W celu wybrania preferowanej kombinacji należy ustawić przełącznik wyboru (rys. 9) na żądanym ustawieniu (I CARE lub II MAX)

Diody LED regulacji (rys. 8 i 10) wskazują wybrany poziom:

- I CARE → zielona dioda LED
- II MAX → biała dioda LED

Funkcja COLD

Ta funkcja służy do utrwalania fryzury po stylizacji. Nacisnąć przycisk (rys. 1, poz. 7).

Funkcja pamięci

Dzięki tej funkcji, gdy urządzenie jest wyłączone, ostatni wybór temperatury i nawiewu jest zapamiętywany i pozostaje ustawiony przy następnym włączeniu urządzenia.

ABT - Air Boost Technology

Umożliwia zwiększenie nawiewu, zwiększając tym samym efektywność stylizacji fryzury. Podczas korzystania z suszarki do włosów należy uważać, aby nie zasłonić otworów wlotu powietrza na korpusie urządzenia (rys. 1, poz. 16).

Funkcja ostrzeżenia o zabrudzonym filtrze (jeżeli występuje w zakupionym modelu)

Po 20 godzinach użytkowania dioda LED (rys. 1, poz. 8) zacznie

migać na pomarańczowo (rys. 2). Oznacza to, że filtr wymaga automatycznego czyszczenia.

Funkcja automatycznego czyszczenia filtra (jeżeli występuje w zakupionym modelu)

Suszarka do włosów wyposażona jest w funkcję umożliwiającą automatyczne czyszczenie filtra poprzez odwrócenie kierunku nawiewu w urządzeniu.

UWAGA: przed uruchomieniem funkcji automatycznego czyszczenia należy usunąć z urządzenia wszelkie akcesoria (dysze, dyfuzor itp.). Nie zasłaniać filtra tylnego ani kratki wylotu powietrza. Podczas czyszczenia filtra należy trzymać suszarkę z dala od nagromadzonego kurzu, włosów lub innych zanieczyszczeń, aby zapobiec ich zassaniu do urządzenia, grożącemu jego uszkodzeniu.

Wykonać następujące kroki:

Jeżeli urządzenie jest wyłączone, włączyć je.

- Naciśnąć przycisk (rys. 2, poz. 8) i przytrzymać go przez co najmniej 2 sekundy (rys. 3). System czyszczenia uruchamia się automatycznie.
- Podczas zmiany kierunku nawiewu (rys. 4) dioda LED (rys. 3, poz. 8) świeci na pomarańczowo.
- Po zakończeniu cyklu czyszczenia dioda LED (rys. 2, poz. 8) świeci na zielono przez 2 sekundy, po czym gaśnie.

Czyszczenie filtra (ręcznie)

Aby usunąć kurz i włosy zarówno wewnątrz, jak i na zewnątrz filtra, należy wyjąć filtr (rys. 5, poz. 13) i dokładnie wyczyścić go specjalnym pędzelkiem (rys. 6, poz. 14).

Filtr można również umyć pod bieżącą wodą.

UWAGA:

- po umyciu filtra należy się upewnić, że jest on całkowicie suchy, zanim przystąpi się do jego ponownego montażu w suszarce. (rys. 7)
- nigdy nie używać urządzenia bez zamontowanego filtra wlotu powietrza. Przedstawianie się kurzu, włosów i innych zanieczyszczeń z powodu braku filtra może pogorszyć działanie suszarki do włosów.

Funkcja Rotocord

Urządzenie Rotocord (rys. 1, poz. 15) zapobiega skręcaniu się przewodu zasilającego.

AKCESORIA

Koncentrator powietrza lub dysza (rys. 1, poz. 9 i 10)

Jest to idealne akcesorium do szybkiego suszenia włosów i umożliwia uzyskanie doskonałych rezultatów podczas korzystania ze szczotki. Dzięki temu koncentratorowi można precyzyjnie kierować nawiew ciepłego lub zimnego powietrza na poszczególne pasma włosów.

Dyfuzor (dla urządzeń wyposażonych w to akcesorium) (rys. 1, poz. 12)

To idealne akcesorium do nadawania fryzurze objętości oraz zapewnienia naturalnej miękkości włosom kręconym lub po trwałej ondulacji.

Dysza Touch Me (rys. 1, poz. 11)

Powierzchnia tego akcesorium nie ulega nagrzananiu podczas użytkowania. Dzięki temu można dotykać dyszy w celu jej ustawienia lub wycięcia bez ryzyka poparzenia.

IONIC CARE

(w suszarkach w nią wyposażonych)

Ta funkcja jest połączona z pracą generatora, który produkuje miliony oczyszczających jonów z ładunkiem ujemnym.

Czym są jony?

Jony to naładowane elektrycznie cząstki obecne w przyrodzie. Jony z ładunkiem ujemnym wspomagają oczyszczanie powietrza, neutralizując jony z ładunkiem dodatnim, które z kolei przyczyniają się do pogorszenia jego jakości zatrzymując w atmosferze dużą część zanieczyszczeń.

Lepsze nawilżenie włosów

Jony ujemne sprzyjają zachowaniu właściwego nawilżenia włosów, Rozdrabniają cząsteczki wody w świeżo umytych włosach, umożliwiając jej lepsze wchłanianie do wnętrza trzonu włosa, przywracając naturalną równowagę wodną włosa

Effekt balsamu do włosów

Lepsze nawilżenie ma działanie odżywcze, regenerujące i zmiękcza włosy, ułatwiając ich rozczesywanie i nadając im większą objętość oraz połysk.

Brak naelektryzowania elektrostatycznego i efektu "fly away"

Jony ujemne pomagają zmniejszyć elektryczność statyczną efekt „fly away” (włosy zjeżone) i skręcanie włosów.

Effekt oczyszczający

Emitowane jony ujemne sprawiają że cząstki zanieczyszczające powietrze (z ładunkiem dodatnim lub neutralne) przyciągają się nawzajem, stają się cięższe i dzięki sile grawitacji opadają na ziemię, oczyszczając w ten sposób powietrze.

CZYSZCZENIE I KONSERWACJA

Przed przystąpieniem do czyszczenia należy zawsze wyjąć wtyczkę z gniazdka zasilania!

Urządzenie należy czyścić szmatką zwilżoną wodą.

Nie należy go jednak nigdy zanurzać w wodzie lub jakiegokolwiek innej cieczy!

UWAGA: Czyszczenie suszarki przy użyciu detergentów, rozpuszczalników, alkoholu i innych środków chemicznych jest surowo wzbronione.

GWARANCJA

VALERA udzieli gwarancji na zakupione przez Państwa urządzenie ta następujących warunkach:

1. Obowiązują warunki gwarancji określone przez oficjalnego dystrybutora w kraju zakupu. W Szwajcarii i w krajach Unii Europejskiej okres gwarancji wynosi 24 miesiące, jeśli końcowym nabywcą jest osoba prywatna (do użytku domowego) i 12 miesięcy, jeśli końcowym nabywcą jest spółka lub przedsiębiorstwo lub osoba wykonująca wolny zawód (do użytku profesjonalnego). Okres gwarancji jest liczony od daty zakupu urządzenia. Za datę zakupu uważa się datę podaną na niniejszej karcie gwarancyjnej prawidłowo wypełnionej i podpisanej przez sprzedawcę lub na dowodzie zakupu.
2. Gwarancja obowiązuje jedynie po okazaniu niniejszej karty gwarancyjnej lub dowodu zakupu.
3. Gwarancja obejmuje usunięcie wszystkich usterek spowodowanych wadami materiałów lub wykonania, jakie pojawiają się w okresie gwarancji. Usunięcie usterek w urządzeniu może polegać na naprawie lub wymianie produktu. Gwarancja nie obejmuje usterek ani szkód spowodowanych podłączeniem do nasilania niezgodnie z normą, nieprawidłową eksploatacją produktu oraz nieprzestrzeganiem zasad użytkowania.
4. Wszelkie roszczenia, a w szczególności dotyczące odszkodowań za ewentualne szkody powstałe poza urządzeniem, są niniejszym wyłączone za wyjątkiem ewentualnej odpowiedzialności wyraźnie określonej w obowiązujących przepisach prawa.
5. Serwis gwarancyjny jest zapewniany bez obciążenia; serwis nie powoduje przedłużenia gwarancji ani rozpoczęcia nowego okresu gwarancyjnego.
6. Gwarancja wygasa, jeśli w przypadku napraw lub modyfikacji urządzenia przez osoby nieupoważnione.

W razie uszkodzenia zwrócić urządzenie w opakowaniu wraz z prawidłowo wypełnioną kartą gwarancyjną do jednego z naszych autoryzowanych centrów serwisowych lub do sprzedawcy. Stamtąd urządzenie zostanie przesłane do oficjalnego importera w celu dokonania naprawy gwarancyjnej.

VALERA jest zastrzeżonym znakiem towarowym firmy LIGO PATENTS SA, Szwajcaria

ΟΔΗΓΙΕΣ ΧΡΗΣΗΣ - Πρωτότυπες οδηγίες

Διαβάστε προσεκτικά τις οδηγίες αυτές πριν από τη χρήση. Τα προϊόντα είναι επίσης διαθέσιμα στην ιστοσελίδα www.valera.com

ΟΔΗΓΙΕΣ ΑΣΦΑΛΕΙΑΣ

- Σημαντικό: Για μεγαλύτερη προστασία, συνιστάται να τοποθετήσετε στην ηλεκτρική εγκατάσταση από την οποία τροφοδοτείται η συσκευή ένα διαφορικό διακόπτη με ρεύμα λειτουργίας έως 30 mA. Για περισσότερες πληροφορίες, απευθυνθείτε σε έναν έμπειρο ηλεκτρολόγο.
- Βεβαιωθείτε ότι η συσκευή είναι εντελώς στεγνή πριν από τη χρήση
-  ΠΡΟΣΟΧΗ: Μη χρησιμοποιείτε τη συσκευή αυτή κοντά σε μπανιέρες, νεροχύτες ή άλλα δοχεία που περιέχουν νερό.
- Η συσκευή αυτή μπορεί να χρησιμοποιηθεί από παιδιά ηλικίας 8 ετών και άνω, καθώς και από άτομα με μειωμένες σωματικές, αισθητήριες ή διανοητικές ικανότητες ή με έλλειψη εμπειρίας και γνώσεων μόνο εφόσον βρίσκονται υπό επίβλεψη ή έχουν λάβει οδηγίες σχετικά με την ασφαλή χρήση της συσκευής και έχουν κατανοήσει τους σχετικούς κινδύνους.
- Τα παιδιά δεν πρέπει να παίζουν με τη συσκευή.
- Οι εργασίες καθαρισμού και συντήρησης δεν πρέπει να εκτελούνται από παιδιά χωρίς επίβλεψη.
- Μη χρησιμοποιείτε τη συσκευή εάν εμφανίζει κάποια δυσλειτουργία. Μην επιχειρήσετε να επισκευάσετε την ηλεκτρική συσκευή μόνοι σας. Απευθυνθείτε σε εξουσιοδοτημένο τεχνικό. Εάν το καλώδιο τροφοδοσίας υποστεί ζημιά, πρέπει να αντικατασταθεί από τον κατασκευαστή ή από τον εξουσιοδοτημένο τεχνικό σέρβις ή από άλλο τεχνικό με παρόμοια εξειδίκευση, ώστε να αποφευχθεί κάθε κίνδυνος.
- Όταν χρησιμοποιείτε τη συσκευή στο μπάνιο, αποσυνδέστε το φως από την πρίζα μετά από κάθε χρήση, καθώς η παρουσία του νερού είναι επικίνδυνη ακόμη και όταν η συσκευή είναι σβηστή.
- Συνδέετε τη συσκευή μόνο σε πρίζα εναλλασσόμενου ρεύματος και ελέγχετε εάν η τάση του δικτύου αντιστοιχεί στην τάση που αναγράφεται στη συσκευή.
- **Μη βυθίζετε ποτέ τη συσκευή σε νερό ή άλλα υγρά.**
- **Μην τοποθετείτε τη συσκευή σε χώρο όπου μπορεί να πέσει σε νερό ή σε άλλα υγρά.**
- **Μην επιχειρήσετε να βγάλετε μια ηλεκτρική συσκευή που έχει πέσει σε νερό, αλλά αποσυνδέστε αμέσως το φως από την ηλεκτρική πρίζα.**
- Απενεργοποιείτε πάντα τη συσκευή όταν την αφήνετε στο πλάι.
- Απενεργοποιείτε πάντα το πιστολάκι μαλλιών μετά τη χρήση και αποσυνδέετε το φως από την πρίζα. Μην αποσυνδέετε το φως από την πρίζα τραβώντας το καλώδιο.
- Χρησιμοποιείτε το πιστολάκι μαλλιών με τέτοιο τρόπο, ώστε οι γρίλιες εισόδου και εξόδου αέρα να μην είναι ποτέ φραγμένες.

- Αφήνετε πάντα το πιστολάκι μαλλιών να κρυώσει πριν το φυλάξετε. Μην τυλίγετε ποτέ το καλώδιο γύρω από τη συσκευή αλλά μόνο χαλαρά γύρω από τον εαυτό του.
- Αυτό το πιστολάκι μαλλιών έχει σχεδιαστεί για επαγγελματική χρήση.
- Η παρούσα συσκευή προορίζεται για τη χρήση για την οποία έχει σχεδιαστεί. Κάθε άλλη χρήση πρέπει να θεωρείται ακατάλληλη και κατά συνέπεια επικίνδυνη. Ο κατασκευαστής δεν μπορεί να θεωρηθεί υπεύθυνος για ενδεχόμενες βλάβες που οφείλονται σε ακατάλληλη ή λανθασμένη χρήση.
- Όταν ρυθμιστούν μέγιστες τιμές θερμοκρασίας, η συσκευή παρέχει πολύ ζεστό αέρα. Για την αποφυγή πρόκλησης βλάβης στα μαλλιά ή στο δέρμα κατά την οικιακή χρήση, επιλέξτε χαμηλότερες τιμές θερμοκρασίας ή μην αφήνετε το πιστολάκι για μεγάλο διάστημα σε μία μόνο περιοχή των μαλλιών.
- Η στάθμη ηχητικής πίεσης για τα πιστολάκια μαλλιών επαγγελματικής χρήσης είναι κάτω από 70 dB(A).
- Ονομασία συσκευής (βλ. τεχνικά στοιχεία προϊόντος)
HAND-HELD HAIR DRYER FOR PROFESSIONAL USE
Μετάφραση:
ΦΟΡΗΤΟ ΠΙΣΤΟΛΑΚΙ ΜΑΛΛΙΩΝ ΕΠΑΓΓΕΛΜΑΤΙΚΗΣ ΧΡΗΣΗΣ
- ΠΡΟΣΟΧΗ: μη χρησιμοποιείτε ποτέ τη συσκευή χωρίς το φίλτρο αναρρόφησης αέρα τοποθετημένο. Η είσοδος σκόνης, τριχών και άλλων ακαθαρσιών λόγω της απουσίας του φίλτρου μπορεί να θέσει σε κίνδυνο το πώς λειτουργεί το πιστολάκι μαλλιών.

Σημαντικό

Αυτό το πιστολάκι μαλλιών πληροί τους κανονισμούς ασφαλείας για τις ηλεκτρικές συσκευές.

Αυτό το πιστολάκι μαλλιών διαθέτει θερμοστάτη ασφαλείας. Σε περίπτωση υπερθέρμανσης, η λειτουργία της συσκευής διακόπτεται αυτόματα. Η λειτουργία θα συνεχιστεί μετά από σύντομο διάστημα. Πριν από κάθε χρήση, ελέγχετε εάν οι ριλιές εισόδου και εξόδου αέρα της συσκευής είναι απόλυτα καθαρές.

Η συσκευή αυτή συμμορφώνεται με τις ευρωπαϊκές οδηγίες 2014/30/EU, 2014/35/EU, 2011/65/EU, (EU) 2015/863, 2009/125/EC, 2012/19/EU και τον κανονισμό (EC) αρ. 1275/2008.

ΤΡΟΠΟΣ ΧΡΗΣΗΣ

Εξαρτήματα (εικ. 1)

1. πιστολάκι μαλλιών
2. διακόπτης ON – I CARE – II MAX
3. κουμπιά ρύθμισης θερμοκρασίας
4. λυχνία led επίσημανσης ρύθμισης θερμοκρασίας
5. κουμπιά ρύθμισης ροής αέρα
6. λυχνία led επίσημανσης ρύθμισης ροής αέρα
7. κουμπι κρού αέρα
8. λυχνία led προειδοποίησης βρώμικου φίλτρου/κουμπι καθαρισμού φίλτρου*
9. στενό ακροφύσιο*
10. φαρδύ ακροφύσιο*
11. ακροφύσιο touch me*
12. φυσούνα*
13. φίλτρο αναρρόφησης αέρα
14. πινέλο καθαρισμού φίλτρου
15. Rotocord*
16. ABT - Air Boost Technology

* εάν υπάρχει στο μοντέλο που έχετε αγοράσει

Ενεργοποίηση συσκευής (εικ. 1, στοιχείο 2)

II = MAX

I = CARE

0 = ΑΠΕΝΕΡΓΟΠΟΙΗΣΗ

Ρύθμιση θερμοκρασίας και ροής αέρα συσκευής – Διπλή ρύθμιση

Η λειτουργία διπλής ρύθμισης επιτρέπει την επιλογή 2 διαφορετικών διαμορφώσεων θερμοκρασίας και ταχύτητας αέρα.

- CARE: 9 συνδυασμοί θερμοκρασίας/ροής αέρα για λεπτά και ευαίσθητα μαλλιά.

- MAX: 9 συνδυασμοί θερμοκρασίας/ροής αέρα για πυκνά και δυνατά μαλλιά.

Για να επιλέξετε τον κατάλληλο συνδυασμό, τοποθετήστε τον επιλογέα (εικ.9) στην επιθυμητή ρύθμιση (I CARE ή II MAX)

Οι λυχνίες led ρύθμισης (εικ. 8 και 10) υποδεικνύουν το επιλεγμένο επίπεδο:

- I CARE → πράσινη λυχνία LED

- II MAX → λευκή λυχνία LED

Λειτουργία κρού αέρα

Η λειτουργία αυτή είναι κατάλληλη για το κράτημα του χτενίσματος μετά το styling. Πατήστε το κουμπι (εικ. 1, στοιχείο 7)

Λειτουργία αποθήκευσης στη μνήμη

Μέσω αυτής της λειτουργίας, κατά την απενεργοποίηση της συσκευής αποθηκεύεται η τελευταία επιλογή της θερμοκρασίας και της ροής αέρα, η οποία παραμένει ρυθμισμένη κατά την επόμενη ενεργοποίηση.

ABT - Air Boost Technology

Επιτρέπει την ενίσχυση της ροής αέρα με αύξηση της απόδοσης της συσκευής κατά τη διάρκεια του styling. Όταν χρησιμοποιείτε το πιστολάκι μαλλιών, μη φράζετε τις σπές εισόδου αέρα που υπάρχουν στο περιβλήμα της συσκευής (εικ. 1, στοιχείο 16)

Λειτουργία προειδοποίησης βρώμικου φίλτρου (εάν υπάρχει στο μοντέλο που έχετε αγοράσει)

Μετά από 20 ώρες χρήσης, η λυχνία LED (εικ. 1, στοιχείο 8) αναβοσβήνει με πορτοκαλί χρώμα (εικ. 2). Αυτό υποδεικνύει ότι πρέπει να προχωρήσετε στον αυτόματο καθαρισμό του φίλτρου.

Λειτουργία αυτόματου καθαρισμού φίλτρου (εάν υπάρχει στο μοντέλο που έχετε αγοράσει)

Το πιστολάκι μαλλιών διαθέτει μια λειτουργία που επιτρέπει τον αυτόματο καθαρισμό του φίλτρου μέσω αντιστροφής της ροής αέρα της συσκευής.

ΠΡΟΣΟΧΗ: πριν από την ενεργοποίηση της λειτουργίας αυτόματου καθαρισμού, αφαιρέστε ορισμένα εξαρτήματα της συσκευής (ακροφύσια, φυσούνα κλπ.). Μη φράζετε το πίσω φίλτρο ή τη γρίλια εξόδου αέρα. Κατά τον καθαρισμό του φίλτρου, κρατάτε το πιστολάκι μαλλιών μακριά από συσσωρευμένες σκόνες, τριχές ή άλλα υλικά ώστε να αποφευχθεί η αναρρόφηση αυτών των ακαθαρσιών στο εσωτερικό της συσκευής ή η πρόκληση βλάβης σε αυτήν.

Προχωρήστε ως εξής:

Ενεργοποιήστε τη συσκευή, εάν είναι απενεργοποιημένη.

- Κρατήστε πατημένο το κουμπί (εικ. 2, στοιχείο 8) για τουλάχιστον 2 δευτ. (εικ. 3). Το σύστημα καθαρισμού τίθεται αυτόματα σε λειτουργία
- Κατά την αντιστροφή της ροής αέρα (εικ. 4), η λυχνία LED (εικ. 3, στοιχείο 8) ανάβει σταθερά με πορτοκαλί χρώμα.
- Όταν ολοκληρωθεί ο κύκλος καθαρισμού, η λυχνία LED (εικ. 2, στοιχείο 8) γίνεται πράσινη για 2 δευτερόλεπτα πριν σβήσει.

Καθαρισμός φίλτρου (χειροκίνητος)

Πριν απομακρύνετε τη σκόνη και τις τριχές, τόσο από το εσωτερικό όσο και από το εξωτερικό του φίλτρου, αφαιρέστε το φίλτρο (εικ. 5, στοιχείο 13) και βουρτσώστε το προσεκτικά με το ειδικό πινέλο (εικ. 6, στοιχείο 14) Το φίλτρο μπορεί επίσης να καθαριστεί με τρεχούμενο νερό.

ΠΡΟΣΟΧΗ:

- μετά τον καθαρισμό του φίλτρου, βεβαιωθείτε ότι έχει στεγνώσει απόλυτα πριν το επανατοποθετήσετε στο πιστολάκι μαλλιών (εικ. 7)
- μη χρησιμοποιείτε ποτέ τη συσκευή χωρίς το φίλτρο αναρρόφησης αέρα τοποθετημένο. Η είσοδος σκόνης, τριχών και άλλων ακαθαρσιών λόγω της απουσίας του φίλτρου μπορεί να θέσει σε κίνδυνο το πώς λειτουργεί το πιστολάκι μαλλιών.

Λειτουργία Rotocord

Η συσκευή Rotocord (εικ. 1, στοιχείο 15G) αποτρέπει τη συστολή του καλωδίου τροφοδοσίας.

ΕΞΑΡΤΗΜΑΤΑ

Στάθμο συγκέντρωσης αέρα ή ακροφύσιο (εικ. 1, στοιχείο 9 και 10)

Το εξάρτημα αυτό είναι ιδανικό για γρήγορο στέγνωμα των μαλλιών και βέλτιστα αποτελέσματα με τη χρήση της βούρτσας. Πράγματι, χάρη σε αυτό το στάθμο συγκέντρωσης αέρα, μπορείτε να κατευθύνετε με ακρίβεια τη ροή του ζεστού ή κρύου αέρα σε κάθε τούφα.

Φυσούνα (για τις συσκευές που διαθέτουν αυτό το εξάρτημα) (εικ. 1, στοιχείο 12)

Το εξάρτημα αυτό είναι ιδανικό για να δώσετε όγκο στα μαλλιά σας και να χαρίσετε φυσική απαλότητα σε γουαρά μαλλιά ή μαλλιά με περμανάντ.

Ακροφύσιο Touch Me (εικ. 1, στοιχείο 11)

Η επιφάνεια αυτού του εξαρτήματος δεν υπερθερμαίνεται κατά τη διάρκεια της χρήσης. Επομένως, ο χειριστής μπορεί να αγγίξει το ακροφύσιο για να αλλάξει την κατεύθυνσή του ή για να το αφαιρέσετε χωρίς να καεί.

IONIC CARE

(μονό σε μοντέλα με αυτήν τη ρύθμιση)

Η λειτουργία αυτή συνδέεται με μία γεννήτρια που παράγει εκατομμύρια αρνητικά ιόντα καθαρισμού του αέρα.

Τι είναι τα ιόντα

Τα ιόντα είναι ηλεκτρικά φορτισμένα σωματίδια που υπάρχουν στη φύση. Τα ιόντα με αρνητικά φορτία βοηθούν στον καθαρισμό του αέρα καθιστώντας ουδέτερα τα ιόντα με θετικό φορτίο που, αντίθετα, συνεισφέρουν στην επιβάρυνσή του, ελέγχοντας στην ατμόσφαιρα

μεγάλο μέρος των ρύπων.

Καλύτερη ενυδάτωση των μαλλιών

Τα ιόντα με αρνητικό φορτίο βοηθούν στη διατήρηση του σωστού επιπέδου ενυδάτωσης των μαλλιών. Αυτά πράγματι μικροποιούν τα σωματίδια του νερού, που υπάρχουν στα φρεσκοκομμένα μαλλιά, επιτρέποντας την απορρόφηση της μεγαλύτερης ποσότητας στο εσωτερικό.

Η καλύτερη ενυδάτωση ενισχύει το ξεμπόρεμα των μαλλιών σας, έχει αναζωογονητικό αποτέλεσμα και τα κάνει απαλά και εύκολα να στεγνώσουν, με μεγαλύτερο όγκο και λάμψη.

Χωρίς ηλεκτροστατικό φορτίο ή "fly away"

Τα ιόντα με αρνητικό φορτίο βοηθούν στη μείωση του στατικού ηλεκτρισμού και του φαινομένου "fly away" στα μαλλιά (κατάρτα μαλλιά) και των κωματισμών μαλλιών.

Λειτουργία καθαρισμού

Τα ιόντα με αρνητικό φορτίο που εκπέμπονται από το πιστολάκι μαλλιών κάνουν τα ρυτιλιόγνα σωματίδια του αέρα (με θετικό ή ουδέτερο φορτίο) να έλκονται μεταξύ τους, να γίνονται βαρύτερα και να πέφτουν στο έδαφος λόγω της βαρύτητας, καθαρίζοντας έτσι τον αέρα.

ΚΑΘΑΡΙΣΜΟΣ ΚΑΙ ΣΥΝΤΗΡΗΣΗ

Πριν καθαρίσετε τη συσκευή σας, αφαιρέστε πάντοτε το φως από την πρίζα!

Καθαρίζετε τη συσκευή με ένα πανί εμποτισμένο με νερό. Σε καμία περίπτωση μη βυθίζετε τη συσκευή σας στο νερό ή άλλο υγρό!

Το πιστολάκι μαλλιών πρέπει να προστατεύεται από τη σκόνη. Εάν είναι δυνατό, καθαρίστε τη γρίλια στο πίσω μέρος της συσκευής με ένα μαλακό βουρτσάκι.

ΠΡΟΣΟΧΗ: Απαγορεύεται αυστηρά να καθαρίζετε το πιστολάκι μαλλιών με απορρυπαντικά, διαλύτες, οινόπνευμα ή διάφορα χημικά προϊόντα.

Τηρούμε το δικαίωμα αλλαγών

ΕΓΓΥΗΣΗ

Η VALERA εγγυάται τη συσκευή που αγοράσατε από τους εξής όρους:

1. Ισχύουν οι όροι εγγύησης που ορίζει ο επίσημος διανομέας στη χώρα αγοράς.
Στην Ελλάδα και στις χώρες της Ευρωπαϊκής Ένωσης η περίοδος εγγύησης είναι 24 μήνες εάν ο τελικός αγοραστής είναι ιδιώτης (οικιακή χρήση) και 12 μήνες εάν ο τελικός αγοραστής είναι εταιρεία ή επιχείρηση ή επαγγελματίας (επαγγελματική χρήση). Η περίοδος εγγύησης αρχίζει από την ημερομηνία αγοράς της συσκευής. Ως ημερομηνία αγοράς ισχύει η ημερομηνία που προκύπτει από το παρόν πιστοποιητικό εγγύησης, κατάλληλα συμπληρωμένο και σφραγισμένο από το κατάστημα πώλησης ή από την απόδειξη αγοράς.
2. Η εγγύηση μπορεί να εφαρμοστεί μόνο με την προσκόμιση του πιστοποιητικού αυτού ή της απόδειξης αγοράς.
3. Η VALERA καλύπτει την εξάλειψη όλων εκείνων των ελαττωμάτων που προέκυψαν στη διάρκεια της περιόδου εγγύησης και που οφείλονται σε αποδεδειγμένα ελαττώματα υλικών ή κατασκευής. Η εξάλειψη των ελαττωμάτων της συσκευής μπορεί να γίνει είτε με την επισκευή της είτε με την αντικατάστασή της. Η εγγύηση δεν καλύπτει ελαττώματα ή ζημιές που προκλήθηκαν από σύνδεση με ηλεκτρικό δίκτυο μη συμβατό με τους κανόνες, από μη δέουσα χρήση του προϊόντος, όπως επίσης από αθέτηση των Κανονισμών Χρήσης.
4. Αποκλείεται κάθε άλλη διεκδίκηση οποιασδήποτε φύσης, ειδικότερα η αποζημίωση για ενδεχόμενες ζημιές πέρα από τη συσκευή, με εξαίρεση ενδεχόμενης ευθύνης που θεσπίζεται ρητά από την ισχύουσα νομοθεσία.
5. Οι υπηρεσίες εγγύησης παρέχονται χωρίς χρέωση. Το παρόν δεν στοιχειοθετεί παράταση ή νέα έναρξη της περιόδου εγγύησης.
6. Η εγγύηση εκπίπτει, όταν η συσκευή εξετάζεται ή επισκευάζεται από μη εξουσιοδοτημένα άτομα.

Σε περίπτωση βλάβης, επιστρέψτε τη συσκευή καλά συσκευασμένη και με το πιστοποιητικό εγγύησης φέρον κανονικά την ημερομηνία και τη σφραγίδα του πωλητή σε ένα από τα δικά μας εξουσιοδοτημένα Κέντρα Σέρβις ή στο δικό σας έμπορο, ο οποίος θα φροντίσει να τη στείλει στον επίσημο εισαγωγέα για την υπό εγγύησης επισκευή.

Η VALERA είναι σήμα κατατεθέν της LIGO PATENTS SA - Ελλάς

KULLANIM TALİMATLARI - Orijinal talimatlar

Bu kullanım talimatlarını dikkatle okuyun. www.valera.com adresinden de temin edilebilir

GÜVENLİK UYARILARI

- Önemli: İlave koruma sağlamak için cihazı beslemek üzere monte edilen elektrik sistemine maksimum 30 mA ara akımı bulunan bir diferansiyel kesicisi takılması önerilir. Daha fazla bilgi için yetkili bir elektrik teknisyenine başvurun.
- Kullanmadan önce cihazın tamamen kuru olduğundan emin olun.
-  **DİKKAT:** Bu cihazı küvetin, lavabonun veya su içeren diğer kapların yakınında kullanmayın.
- Bu cihaz, 8 yaş üzerindeki çocuklar ve fiziksel, duyuşsal veya zihinsel kapasitesi kısıtlı olan, ya da deneyimi veya bilgisi olmayan kişiler tarafından sadece bir yetişkin gözetiminde bulduklarında veya cihazın güvenli kullanımı ile ilgili yeterli derecede bilgilendirildiklerinde ve olası tehlikelerin bilincinde oldukları takdirde kullanılabilir.
- Çocuklar cihaz ile oynamamalıdır.
- Temizlik ve bakım işlemleri yetişkin gözetiminde olmayan çocuklar tarafından yapılmamalıdır.
- Eğer herhangi bir bozukluk varsa cihazı kullanmayınız. Elektrikli cihazları asla kendi başınıza tamir etmeye kalkmayınız, daima yetkili bir teknisyen çağırınız. Elektrik kablosu, hasarlı olması halinde herhangi bir riski önlemek için imalatçı firma veya teknik destek servisi tarafından ya da benzer vasıflara sahip bir kişi tarafından değiştirilmelidir.
- Cihaz banyoda kullanıldığında, kullandıktan sonra fişini prizden çekiniz çünkü suyun varlığı, cihaz kapalı bile olsa bir tehlike arz eder.
- Cihazı yalnızca alternatif akım çıkışına takın. Cihaz üzerinde belirtilen voltaj sınırı ile elektrik şebekenizin uyumlu olup olmadığını kontrol edin.
- Cihazı kesinlikle suya veya başka sıvılara batırmayın.
- Cihazı suya veya başka bir sıvıya düşebileceği bir yere kesinlikle bırakmayın.
- Suya düşen bir elektrikli cihazı çıkarmaya çalışmayın, hemen fişini elektrikten çekin.
- Cihazı yerine bırakmadan önce mutlaka kapatın.
- Kullanım sonrasında saç kurutma makinesini mutlaka kapatın ve fişini prizden çekin. Fiş prizden çıkarmak için cihazın kablosundan çekmeyin.
- Saç kurutma makinesini hava giriş ve çıkış ızgaraları tıkanmış veya engellenmiş olmayacak şekilde çalıştırın
- Yerine kaldırmadan önce saç kurutma makinesinin daima soğumasını bekleyin. Kabloyu cihazın etrafına sarmayın, çok sıkı olmayacak şekilde yuvarlayın.

- Bu cihaz, sadece özel olarak tasarlanmış olduğu amaçlar doğrultusunda kullanılmalıdır. Herhangi farklı bir kullanım şekli olup tehlike arz edebilir. Üretici firma, cihazın yanlış veya hatalı kullanımlarından doğabilecek zararlardan sorumlu değildir.
 - Bu saç kurutma makinesi profesyonel kullanım için tasarlanmıştır.
 - Maksimum sıcaklık değerlerine ayarlandığında, çok sıcak hava verir. Evde kullanıldığında, saçların veya saç derisinin zarar görmesini önlemek için daha düşük sıcaklık değerleri seçin veya tek bir saç bölgesi üzerinde uzun süre tutmayın.
 - Profesyonel kullanım için saç kurutma makinesinin ses basıncı seviyesi 70 dB(A) değerinden düşüktür.
 - Cihaz tanımı (ürün teknik verilerine bakınız)
- HAND-HELD HAIR DRYER FOR PROFESSIONAL USE**
- Tercüme:**
PROFESYONEL KULLANIM İÇİN PORTATİF SAÇ KURUTMA MAKİNESİ
- **DİKKAT:** Cihazı asla hava giriş filtresi takılı olmadan kullanmayınız. Filtrenin yerinde olmamasından ötürü tozun, saçların ve diğer pisliklerin girmesi, saç kurutma makinesinin çalışmasını tehlikeye atabilir.

Önemli

Saç kurutma makinesi, elektrikli aletlere ilişkin güvenlik yönetmeliklerine uygundur.

Bu saç kurutma makinesinin aşırı sınımlara karşı otomatik güvenlik kesintisi bulunur. Alet birkaç dakika soğuduktan sonra kendisini resetleyecektir. Ancak makineyi tekrar kullanmadan önce hava giriş çıkış menfezlerinin temiz olduğuna dikkat edin.

Bu cihaz 2014/30/EU, 2014/35/EU, 2011/65/EU, (EU) 2015/863, 2009/125/EC, 2012/19/EU Avrupa Direktiflerine ve şu düzenlemeye uygundur: (EC) N. 1275/2008.

KULLANIM ŞEKLİ

Bileşenler (şek. 1)

1. saç kurutma makinesi
 2. ON – I CARE – II MAX düğmesi
 3. sıcaklık ayarlama düğmeleri
 4. sıcaklık ayarı göstergesi led'i
 5. hava akışı ayarlama düğmeleri
 6. hava akışı ayarı göstergesi led'i
 7. soğuk hava düğmesi
 8. kirli filtre uyarı led'i/filtre temizleme düğmesi*
 9. dar başlık*
 10. geniş başlık*
 11. touch me başlığı*
 12. difüzör*
 13. hava giriş filtresi
 14. filtre temizleme fırçası
 15. Rotocord (kablo toplayıcı)*
 16. ABT - Air Boost Technology
- * satın alınan modelde mevcutsa

Cihazın çalıştırılması (şek. 1, ref. 2)

- II = MAX
 I = CARE
 0 = KAPALI

Cihaz sıcaklığının ve hava akışının ayarlanması – Dual Setting

Dual Setting fonksiyonu, 2 farklı sıcaklık ve hava hızı konfigürasyonu seçmenize imkan tanır.

- CARE: ince ve hassas saçlar için 9 sıcaklık/hava akışı kombinasyonu.

- MAX: kalın ve güçlü saçlar için 9 sıcaklık/hava akışı kombinasyonu.

Tercih ettiğiniz kombinasyonu seçmek için, seçme düğmesini istediğiniz ayara getirin (I CARE veya II MAX)

Ayar led'leri (şek. 8 ve 10) seçilen seviyeyi gösterir.

- I CARE → yeşil LED
- II MAX → beyaz LED

COLD (Soğuk) fonksiyonu

Bu fonksiyonun amacı, şekil verme işleminden sonra saçın kıvrımlarını korumaktır. Düğmeye basın (şek. 1, ref. 7)

Hafıza fonksiyonu

Bu fonksiyon sayesinde, cihaz kapatıldığı andaki son sıcaklık ve hava akışı ayarı kaydedilir ve bir sonraki açılıştaki geçerli ayar olarak devam eder.

ABT - Air Boost Technology

Şekillendirme esnasında cihazın performansını artırarak hava akışını iyileştirmenize imkan tanır. Saç kurutma makinesini kullanırken, cihazın gövdesindeki hava giriş deliklerini kapatmamaya dikkat ediniz (şek. 1, ref. 16)

Kirli filtre uyarı fonksiyonu (satın alınan modelde mevcutsa)

20 Saatlik kullanımdan sonra, LED (şek.1, ref.8) turuncu renkte yanıp söner (şek. 2). Bu, otomatik filtre temizleme işlemini yapmanız gerektiğini belirtir.

Otomatik filtre temizleme fonksiyonu (satın alınan modelde mevcutsa)

Saç kurutma makinesi, cihazın hava akış yönünü tersine çevirerek filtrenin otomatik olarak temizlenmesini sağlayan bir fonksiyonla donatılmıştır.

DİKKAT: Otomatik temizleme fonksiyonunu aktive etmeden önce, cihazdaki tüm aksesuarları (başlıklar, difüzör, vs.) çıkarınız. Arka filtreyi veya hava çıkış ızgarasını kapatmayınız. Filtrenin temizlenmesi sırasında, bu kirlilerin cihazın içine çekilmesini ve cihaza zarar vermesini önlemek için, saç kurutma makinesini toz, saç veya diğer pisliklerden uzak tutunuz.

Aşağıdaki adımları izleyiniz:

Kapalıysa, cihazı açınız.

- Düğmeyi (şek. 2, ref. 8) en az 2 saniye basılı tutunuz (şek. 3). Temizleme sistemi otomatik olarak devreye girer
- Hava akışını tersine çevirirken (şek. 4), LED (şek. 3, ref. 8) turuncu renkte ve sabit yanık halde kalır.
- Temizleme işleminin sonunda, LED (şek. 2, ref. 8) sönmeyen önce 2 saniye boyunca yeşil renge döner.

Filtre temizleme (manuel)

Filtrenin hem içindeki hem de dışındaki toz ve saçları temizlemek için, filtreyi çıkarınız (şek. 5, ref. 13) ve uygun fırça ile iyice fırçalayınız (şek. 6, ref. 14)
Filtreyi akan suyun altında da yıkayabilirsiniz.

DİKKAT:

- **filtreyi yıkadıktan sonra, saç kurutma makinesine geri takmadan önce tamamen kuru halde olduğundan emin olunuz. (şek. 7)**
- **cihazı asla hava giriş filtresi takılı olmadan kullanmayınız. Filtrenin yerinde olmamasından ötürü tozun, saçların ve diğer pisliklerin girmesi, saç kurutma makinesinin çalışmasını tehlikeye atabilir.**

Rotocord (kablo toplayıcı) fonksiyonu

Rotocord aparatı (şek. 1, ref. 15) güç kablosunun bükülmesini önler.

AKSESUARLAR

Hava yoğunlaştırıcı veya başlık (şek. 1, ref. 9 ve 10)

Saçı hızlı bir şekilde kurutmak için ideal bir aksesuardır ve fırça kullanımı ile birlikte mükemmel sonuçlar elde etmenizi sağlar. Aslında, bu yoğunlaştırıcı sayesinde sıcak veya soğuk hava akışını saç tellerine hassas bir şekilde yönlendirebilirsiniz.

Difüzör (bu aksesuarla donatılmış cihazlar için) (şek. 1, ref. 12)

Saç stiline hacim kazandırmak ve kıvrıkcık veya permalı saçları doğal bir şekilde yumuşak hale getirmek için ideal bir aksesuardır.

Touch Me Başlığı (şek. 1, ref. 11)

Bu aksesuarın yüzeyi kullanımla aşırı ısınmaz. Bu durum, kullanıcının elini yakmadan havayı yönlendirmesine veya çıkarmak için başlığa dokunmasına imkan tanır.

IONIC CARE

(bu aygıtın bulunduğu saç kurutma makineleri için)

Bu fonksiyon milyonlarca arındırıcı negatif iyon üreten bir jeneratör ile ilişkilidir.

İyonlar nedir?

İyonlar doğada bulunan elektrik yüklü partiküllerdir. Negatif yüklü iyonlar, kirlenmiş maddelerin büyük bir kısmını atmosferde tutmak suretiyle havanın kirlenmesine katkıda bulunan pozitif yüklü iyonları nötrleştirerek, bunların tam tersine havanın temizlenmesine yardımcı olurlar.

Saçların için en iyi nemlendirme

Negatif yüklü iyonlar saçtaki nemin gereken şekilde muhafaza edilmesine yardımcı olur. Bunlar esas olarak yeni yıkanmış saçların üzerinde bulunan su partiküllerini mikronize ederek saç telinin üzerinde daha fazla miktarda bir emilim sağlamak suretiyle saçın doğal nem dengesini düzenlerler.

Saçta balsam etkisi

Daha iyi nemlendirme saçlarınızın yumuşatılmasına yardımcı olur, canlandırıcı bir etkisi vardır ve saçları daha yumuşak ve kolay taranır kılmakla birlikte hacim ve ışıltı kazandırır.

Elektrostatik yük veya "fly away" etkisi giderme

Negatif yüklü iyonlar saçlardaki elektrostatik yükü ve "fly away" etkisini (kabarık saçlar) ve buruşukluğu azaltmaya yardımcı olurlar.

Arındırıcı etki

Saç kurutma makinesinden yayılan negatif yüklü iyonlar hava kirlenmiş partiküllerin (pozitif veya nötr yükler) birbirlerine yapışarak ağırlaşmalarına ve yerçekiminin etkisiyle yere düşmelerine neden olarak havanın temizlenmesini sağlarlar.

TEMİZLİK VE BAKIM

Aleti temizledikten önce mutlaka fişini prizden çıkarın.

Cihazı su ile ıslatılmış bir bezle temizleyin.

Ancak makineyi suya veya başka sıvılara sokmayın!

Saç kurutma makinesi tozdan korunmalıdır. Gerektiğinde yumuşak bir fırça yardımıyla hava giriş ve çıkış ızgaraları temizlenmelidir.

DİKKAT: Saç kurutucusunun deterjan, çözücü, alkol veya farklı kimyasallarla temizlenmesi kesinlikle yasaktır.

Değişiklikler mümkündür.

GARANTİ

VALERA satın aldığınız ürünü şu şartlarda garantilemektedir:

1. Ürünü satın aldığınız ülkede bulunan resmi dağıtıcımız tarafından belirlenen garanti şartları geçerlidir. İsviçre'de ve Avrupa Birliği ülkelerinde garanti süresi, son alıcı bir özel kişi ise (evsel kullanım) 24 ay ve son alıcı bir şirket veya kurum ya da profesyonel ise (profesyonel kullanım) 12 aydır. Garanti süresi ürünün satın alma tarihinden itibaren başlar. Satın alma tarihi, satıcı tarafından doldurulmuş ve mühürlenmiş garanti belgesi veya satış belgesi üzerinde bulunan tarih olarak kabul edilir.
2. Garanti yalnızca bu garanti belgesinin veya satış belgesinin sunulması ile uygulanabilir.
3. Garanti, garanti süresinde doğan, herhangi bir malzemede ki arızanın veya üretime hatalı olan hataların giderilmesini kapsamaktadır. Ürünün botalarının giderilmesi onarım veya ürünün değiştirilmesi ile gerçekleşir. Uygun olmayan elektrik bağlantısı, ürünün hatalı kullanımı, ya da kullanım kurallarının hatalı uygulanmasından kaynaklanan sorunlar veya arızalar garanti kapsamı dışındadır.
4. Özellikle ürünün dışında bir zararın karşılanması gibi herhangi türde bir talep, yürürlükte olan yasalardan öngörülen sorumluluklar dışında kabul edilemez.
5. Garanti servisi ücretsiz uygulanmaktadır; servis, garanti süresinin uzaması veya yeni bir sürenin başlaması anlamına gelmez.
6. Ürün yetkili olmayan kişiler tarafından kurcalandığı veya tamir edildiği takdirde, garanti süresi düşmektedir. Arıza olduğunda ürün, iyi ambalajlanmış ve satıcı tarafından tarihi eklenerek mühürlenmiş olarak, yetkili yardım merkezimize geri getirebilir, ya da garantili onarım için resmi ithalataçıya gönderecek olan satıcınıza başvurabilirsiniz.

ІНСТРУКЦІЯ З ЕКСПЛУАТАЦІЇ - Оригінальні інструкції

Уважно прочитайте цю інструкцію. Доступні також на сайті www.valera.com

ПОПЕРЕДЖЕННЯ

- **Важливо:** Для гарантії додаткової безпеки рекомендовано встановити в основній електромережі, до якої підключено прилад, диференційне реле-запобіжник, розраховане на інтервенційний струм в 30 мА. Для більш детальної інформації зверніться до кваліфікованого електрика.
- Перед використанням приладу переконайтеся в тому, що він сухий.
-  **УВАГА:** Не користуйтеся приладом в ванній або під душем, біля басейнів або інших ємностей з водою.
- Цим приладом можуть користуватися діти старше 8 років і особи з обмеженими фізичними, сенсорними або розумовими можливостями, або такими, що не володіють достатніми знаннями й уміннями, тільки якщо вони перебувають під доглядом, або якщо вони проінструктовані щодо безпечного використання приладу й усвідомлюють пов'язану з ним небезпеку.
- Слідкуйте, щоб діти не використовували прилад для ігор.
- Операції з чистки й догляду не повинні проводитись дітьми без нагляду.
- Не користуйтеся несправним приладом. Не намагайтеся самостійно полагодити електроприлад, зверніться до уповноваженого фахівця. З метою запобігання ризиків заміну несправного шнуру живлення має виконувати виробник, фахівці з його сервісного центру або фахівці з відповідною кваліфікацією.
- Після використання приладу у ванній кімнаті необхідно вийняти вилку шнура живлення із розетки, тому що небезпечно тримати поблизу від води навіть вимкнутий прилад.
- Вмикайте прилад тільки в мережу змінного струму та перевіряйте, щоб напруга в мережі співпадала з напругою, вказаною на приладі.
- **Не занурюйте прилад в воду та в інші рідини.**
- **Не кладіть прилад туди, звідки він може впасти в воду або іншу рідину.**
- **Не намагайтеся дістати електричний пристрій, що впав в воду, терміново витягніть вилку з розетки.**
- Вимкніть прилад перед тим, як покласти його.
- Після користування приладом обов'язково відключіть його і витягніть вилку з розетки, але ніколи не тягніть його за шнур.
- Не забувайте постійно перевіряти, чи чисті решітки вхідного та вихідного отворів.

- Завжди давайте фену охолонуть перед тим, як покласти його на зберігання. Не обмотуйте шнур навколо пристрою, а скрутіть його не надто туго навколо себе.
 - Даний прилад має використовуватися за призначенням. Будь-яке інше використання вважається неправильним та небезпечним. Виробник не несе відповідальності за поломки, що мають місце в результаті неправильного чи помилкового користування приладом.
 - Цей фен для волосся призначений для професійного користування. При налаштуванні на максимальні показники температури фен вробляє дуже гаряче повітря. При користуванні в домашніх умовах, щоб уникнути пошкодження волосся та шкіри, встановлюйте нижчі показники температури і не затримуйтеся надто довго на окремих пасмах волосся чи зонах голови.
 - Рівень звукового тиску для професійних фенів не перевищує 70 дБ(А).
 - Призначення приладу (див. технічні дані виробу)
HAND-HELD HAIR DRYER FOR PROFESSIONAL USE
- Переклад:
ПРОФЕСІЙНИЙ ФЕН ДЛЯ СУШІННЯ ВОЛОССЯ
- **УВАГА:** Ніколи не використовуйте прилад без встановленого повітрозабірної фільтра. Потраплення пилу, волосся та інших забруднень через відсутність фільтра може погіршити роботу фена.

Важливо

Даний фен відповідає інструкціям з безпеки електровиробів.

Фен обладнаний запобіжником, який спрацює в разі його перегріву. Після певного проміжку часу фен відновить роботу. Перед кожним використанням перевіряйте, чи не забруднені решітки вхідного та вихідного отворів.

Цей прилад відповідає вимогам європейських директив 2014/30/EU, 2014/35/EU, 2011/65/EU, (EU) 2015/863, 2009/125/EC, 2012/19/EU та регламенту (EC) № 1275/2008.

ІНСТРУКЦІЯ ПО ВИКОРИСТАННЮ

Компоненти (рис. 1)

1. фен
 2. перемикач ON – I CARE – II MAX
 3. кнопки регулювання температури
 4. індикатори контролю температури
 5. кнопки регулювання повітряного потоку
 6. індикаторів регулювання повітряного потоку
 7. кнопка холодного повітря
 8. індикаторів попередження про забруднення фільтра/кнопка очищення фільтра*
 9. вузька насадка*
 10. широка насадка*
 11. насадка touch me*
 12. дифузор*
 13. фільтр впускного повітря
 14. щітка для чищення фільтра
 15. Rotocord* (ротокорд)
 16. ABT - Air Boost Technology
- * якщо є в придбаній моделі

Увімкнення пристрою (рис. 1, поз. 2)

- II = MAX
- I = CARE
- 0 = ВИМКНЕНО

Регулювання температури та повітряного потоку в приладі – Dual Setting

Функція Dual Setting дозволяє вибрати 2 різні конфігурації температури та швидкості повітря.

- CARE: 9 комбінацій температури/потоків повітря для тонкого та делікатного волосся.
- MAX: 9 комбінацій температури/потоків повітря для товстого та сильного волосся.

Щоб вибрати бажану комбінацію, поверніть перемикач (мал. 9) у потрібне положення (I CARE або II MAX)

Індикатори регулювання (мал. 8 і 10) показують вибраний рівень:

- I CARE → зелений індикатор
- II MAX → білий індикатор

Функція «COLD»

Ця функція підходить для фіксації волосся після укладання. Натисніть кнопку (рис. 1, поз. 7)

Функція пам'яті

Завдяки цій функції при вимкненні приладу зберігаються останні вибрані значення температури та швидкості повітряного потоку, які зберігаються при наступному вмиканні приладу.

ABT - Air Boost Technology

Дозволяє збільшити потік повітря, покращуючи ефективність укладання волосся. Під час використання фена слідкуйте за тим, щоб не перекривати отвори для входу повітря, розташовані на корпусі приладу (рис. 1, поз. 16).

Функція попередження про забруднення фільтра (якщо є в придбаній моделі)

Після 20 годин роботи світловий індикатор (рис. 1, поз. 8) починає блимати помаранчевим кольором (рис. 2). Це свідчить про необхідність автоматичного очищення фільтра.

Функція автоматичного очищення фільтра (якщо є в придбаній моделі)

Фен оснащений функцією, яка забезпечує автоматичне очищення фільтра, змінюючи напрямок повітряного потоку приладу на протилежний.

УВАГА: Перш ніж активувати функцію автоматичного очищення, зніміть з пристрою всі аксесуари (насадки, дифузор тощо). Не закривайте ні задній фільтр, ні решітку виходу повітря. Під час чищення фільтра тримайте фен подаль від скучень пилу, волосся або інших забруднень, щоб запобігти їх всмоктуванню в прилад і пошкодженню.

Дійте наступним чином:

Якщо прилад вимкнено, увімкніть його.

- Натисніть і утримуйте кнопку (рис. 2, поз. 8) не менше 2 секунд (рис. 3). Система очищення запускається автоматично.
- Під час реверсу повітряного потоку (рис. 4) світлодіод (рис. 3, поз. 8) світиться помаранчевим кольором.
- Наприкінці циклу очищення світлодіод (рис. 2, поз. 8) загоряється зеленим кольором на 2 секунди, а потім вимикається.

Очищення фільтра (вручну)

Щоб видалити пил і волосся як всередині, так і зовні фільтра, зніміть фільтр (рис. 5, поз. 13) і ретельно почистіть його відповідною щіткою (рис. 6, поз. 14).

Фільтр також можна мити під проточною водою.

УВАГА:

- після миття фільтра переконайтеся, що він повністю висох, перш ніж встановлювати його на фен. (рис. 7)
- ніколи не використовуйте прилад без встановленого повітрязабірного фільтра. Потраплення пилу, волосся та інших забруднень через відсутність фільтра може погіршити роботу фена.

Функція Rotocord

Пристрій Rotocord (рис. 1, поз. 15) запобігає перекручуванню кабелю живлення.

АКСЕСУАРИ

Повітряний концентратор або насадка (рис. 1, поз. 9 і 10)

Це ідеальний аксесуар для швидкого сушіння волосся, який дозволяє досягти чудових результатів за допомогою щітки. Адже завдяки цьому концентратору ви можете точно спрямувати потік гарячого або холодного повітря на окремі прядки.

Дифузор (для приладів, оснащених цим аксесуаром) (рис. 1, поз. 12)

Це ідеальний аксесуар для надання об'єму зачісці та природної м'якості кучерявому або завитому волоссю.

Насадка Touch Me (рис. 1, поз. 11)

Поверхня цього аксесуара не перегрівається під час використання. Це дозволяє користувачеві торкатися насадки для орієнтації або зняття, не облікаючись.

IONIC CARE

(тільки для моделей, що мають цю функцію)

Дана функція забезпечується генератором, що виробляє мільйони очищаючих повітря негативно заряджених іонів.

Що таке іони?

Іони - це вільно існуючі в природі електрично-заряджені частинки. Негативно-заряджені іони очищують повітря, нейтралізуючи позитивно-заряджені іони, які, навпаки, знижують якість повітря, утримуючи в атмосфері багато забруднюючих речовин.

Досконале зволоження волосся

Негативно-заряджені іони сприяють збереженню необхідного

зволоження вашого волосся.

Вони подірюють частинки води, які знаходяться на шойно вимитому волоссі, таким чином дозволяючи стержням волосся поглинати більшу кількість вологи, відновлюючи її природний баланс.

Ефект бальзаму

Краще зволоження сприяє кондиціонуванню вашого волосся, забезпечує відновлюючий ефект, робить їх більш м'якими, волосся легше розчісується, має більший об'єм та блиск.

Відсутність статичного заряду та ефекту «волосся, що розлітається»

Негативно заряджені іони сприяють зниженню статичного заряду та ефекту «волосся, що розлітається» (коли волосся стирчить у різні боки), а також робить його більш гладким.

Очищуючий ефект

Забруднені частинки, які знаходяться у повітрі (з позитивним або нейтральним зарядом) притягаються до негативно-заряджених іонів, що виробляються феном, при цьому їх вага збільшується і під дією сили тяжіння вони падають на підлогу, очищуючи повітря.

ЧИСТКА ТА ДОГЛЯД

Перед чисткою завжди від'єднуйте фен від електромережі.

Для чищення фену користуйтеся зволоженою у воді серветкою.

Прилад не можна занурювати у воду чи інші рідини!

Захищайте фен від потраплення пилу. Коли це необхідно, прочистіть вхідну та вихідну решітку фену, використовуючи щітку.

УВАГА: Категорично забороняється чищення фену миючими засобами, розчинниками, спиртом та іншими хімічними засобами.

Можливе внесення змін

ГАРАНТІЯ

VALERA надає гарантію на придбаний Вами прилад на наступних умовах:

1. Гарантія Аіє на умовах, установлених нашим офіційним дистрибутором на території країни, де був придбаний прилад. У Швейцарії та країнах Європейського Союзу гарантійний термін становить 24 місяці, якщо кінцевим покупцем є приватна особа (побутове використання), і 12 місяців, якщо кінцевим покупцем є фірма або підприємство (професійне використання). Гарантійний Термін обчислюється із дня покупки приладу. Датою покупки приладу є дата дійсного гарантійного талона, належного чином заповненого і проштампованого продавцем, або ж дата документа на покупку.
2. Гарантійне обслуговування надається тільки при пред'явленні даного гарантійного талону або документа на покупку.
3. Гарантія передбачає усунення всіх дефектів матеріалу або дефектів виготовлення, виявлених протягом гарантійного періоду. Усунення дефектів може здійснюватися шляхом ремонту приладу або його заміни. Гарантія не покриває дефекти або uszkodження, що виникли в результаті підключення приладу до електричної мережі, що не відповідає вимогам діючих норм, використання приладу не по призначенню, а також недотримання правил користування.
4. У відношенні гарантії не приймаються претензії будь-якого роду, зокрема, претензії на відшкодування збитків, заподіяних за межами приладу, з виключенням недвозначно встановлених діючими законами випадків можливої відповідальності.
5. Гарантійне обслуговування надається безоплатно; при цьому воно не надає право на продовження гарантійного терміну, а також на початок нового гарантійного періоду.
6. Гарантія втрачає силу у випадку наявності uszkodжень, що виникли в результаті порушень правил експлуатації або ремонту приладу з боку не уповноваженого персоналу. У випадку виявлення несправності поверніть належним чином упакований прилад разом з гарантійним талоном, у який проставлена дата і печатка продавця, в один з наших Центрів сервісного обслуговування або Вашому продавцеві, що передасть його офіційному імпортереві для гарантійного ремонту.

VALERA є зареєстрованим торговим знаком компанії LIGO PATENTS SA - Швейцарія

ИНСТРУКЦИИ ПО ЭКСПЛУАТАЦИИ Оригинальная инструкция

Прочитайте внимательно настоящую инструкцию по эксплуатации. Также доступны на сайте www.valera.com

УКАЗАНИЯ ПО МЕРАМ БЕЗОПАСНОСТИ

- Важно: Для повышения безопасности эксплуатации прибора электрическую сеть, используемую для его питания, рекомендуется снабдить дифференциальным предохранительным выключателем на силу тока не более 30 мА. Для получения более подробной информации обратитесь в специализированную службу.
- Перед использованием убедитесь, что прибор не содержит следов влаги: электроприбор должен быть абсолютно сухим.



- Не пользуйтесь прибором вблизи заполненных водой ванн, раковин или иных емкостей.
- Данный прибор может быть использован детьми старше 8 лет, лицами с ограниченными физическими, сенсорными или умственными способностями, лицами, не обладающими достаточными знаниями или опытом, только в том случае, если им было показано, как использовать прибор, и они находятся под присмотром лиц, отвечающих за их безопасность.
- Не позволяйте детям играть с прибором.
- Не позволяйте детям разбирать или очищать прибор или его части без присмотра взрослых.
- Не используйте прибор, если в нем наблюдается неисправность. Не пытайтесь сами отремонтировать электрический прибор, а обратитесь к авторизованному мастеру. Если кабель питания поврежден, его замена должна проводиться самим изготовителем или специалистами его сервисного центра, либо же техником с подобной им квалификацией с целью предупреждения всех возможных рисков.
- Если аппарат используется в ванной комнате, необходимо после использования вынимать вилку шнура питания из розетки, так как близость воды представляет опасность даже когда прибор выключен.
- Подключайте фен только к сети переменного тока и обязательно проконтролируйте, чтобы напряжение сети, соответствовало напряжению, обозначенному на корпусе прибора.
- Не погружайте никогда прибор в воду или какую-либо другую жидкость.
- Никогда не оставляйте прибор в местах, где он мог бы упасть в воду или иную жидкость.
- Упавший в воду или в другую жидкость электроприбор не пытайтесь вытащить, пока он присоединен к сети электрического тока; немедленно выньте сетевую вилку из розетки.
- После использования всегда выключайте фен.
- Всегда вынимайте сетевую вилку из розетки, никогда не тяните рукой за шнур прибора.
- Обращайте особое внимание на то, чтобы воздухозаборное отверстие и отверстие для выхода воздуха были всегда открытыми.

- Перед тем как помещать фен на хранение, всегда давайте ему остыть. Никогда не наматывайте сетевой шнур вокруг прибора; вместо этого сматывайте его в моток, но не слишком туго.
 - Не используйте прибор, если есть какая-либо неисправность, повреждён шнур питания или после его падения. Не пытайтесь отремонтировать электроприбор сами, отнесите его в сервисную службу.
 - Данный прибор должен использоваться только в предназначенных для него целях. Любое другое его применение считается ненадлежащим и, следовательно, опасным. Изготовитель не несет ответственность за ущерб, вытекающий из ненадлежащего или неверного использования прибора.
 - Эти модели разработаны для профессионального использования.
 - При выборе высоких значений температур из прибора поступает очень горячий воздух. При домашнем использовании выбирайте пониженные значения температур и не задерживайтесь подолгу на отдельных участках волос во избежание их повреждения или повреждения кожи головы.
 - Уровень звукового давления для фенов для профессионального использования меньше 70 дБ(А).
 - Обозначение прибора (см. технические данные изделия)
HAND-HELD HAIR DRYER FOR PROFESSIONAL USE
- Перевод:
ПОРТАТИВНЫЙ ФЕН ДЛЯ ПРОФЕССИОНАЛЬНОГО ИСПОЛЬЗОВАНИЯ
- **Внимание!** Ни в коем случае не используйте прибор без фильтра всасываемого воздуха. Попадание внутрь фена пыли, волос и других загрязнителей вследствие отсутствия фильтра, может отрицательно сказаться на работоспособности прибора.

Важно

Настоящий прибор соответствует правилам техники безопасности для электрических приборов. Прибор оснащен предохранительным термостатом и отключается автоматически в случае перегрева. После короткого перерыва в эксплуатации прибор автоматически включается снова, тем не менее, перед продолжением работы убедитесь, что воздухозаборное отверстие и отверстие для выхода воздуха не загрязнены.

Данный прибор соответствует европейским Директивам 2014/30/EU, 2014/35/EU, 2011/65/EU, (EU) 2015/863, 2009/125/EC, 2012/19/EU и стандарту (EC) N. 1275/2008.

СПОСОБ ИСПОЛЬЗОВАНИЯ

Компоненты (рис. 1)

1. фен
2. переключатель ON – I CARE – II MAX
3. кнопки регулировки температуры
4. светодиодный индикатор регулировки температуры
5. кнопки регулировки воздушного потока
6. светодиодный индикатор регулировки воздушного потока
7. кнопка подачи холодного воздуха
8. светодиодный индикатор засорения фильтра/кнопка очистки фильтра*
9. насадка с узким выходным отверстием*
10. насадка с широким выходным отверстием*
11. насадка touch me*
12. диффузор*
13. фильтр всасываемого воздуха
14. кисточка для очистки фильтра
15. устройство Rotocord*
16. ABT - Air Boost Technology

* если имеется на данной модели

Включение прибора (рис. 1, поз. 2)

- II = MAX
- I = CARE
- 0 = ВЫКЛЮЧЕН

Регулировка температуры и потока воздуха на приборе – Dual Setting

Функция Dual Setting позволяет выбирать 2 различные конфигурации температуры и скорости воздушного потока.

- CARE: 9 комбинаций температуры/скорости воздушного потока для тонких и ломких волос.
- MAX: 9 комбинаций температуры/скорости воздушного потока для густых и прочных волос.

Для выбора оптимальной конфигурации установите переключатель (рис.9) на нужную настройку (I CARE или II MAX)

Светодиодные индикаторы регулировки (рис. 8 и 10) показывают выбранный уровень:

- I CARE → зеленый светодиодный индикатор
- II MAX → белый светодиодный индикатор

Функция подачи холодного воздуха

Эта функция служит для фиксации складок после укладки. Нажмите кнопку (рис. 1, поз. 7)

Функция памяти

С помощью этой функции при выключении прибора в памяти сохраняются последние выбранные уровни температуры и скорости воздушного потока, которые автоматически устанавливаются при последующем включении.

ABT - Air Boost Technology

Позволяет усиливать воздушный поток для повышения эффективности прибора в ходе укладки. При использовании прибора следите за тем, чтобы не перегревать воздухозаборные отверстия на корпусе прибора (рис. 1, поз. 16)

Функция индикации засорения фильтра (если имеется на данной модели)
После 20 часов работы светодиодный индикатор (рис.1, поз.8) начинает мигать оранжевым светом (рис. 2). Это указывает на необходимость произвести автоматическую очистку фильтра.

Функция автоматической очистки фильтра (если имеется на данной модели)

Фен оснащен функцией, позволяющей производить автоматическую очистку фильтра с помощью изменения направления воздушного потока на противоположное.

ВНИМАНИЕ! Перед тем как активировать функцию автоматической очистки, снимите с прибора дополнительные принадлежности, если таковые имеются (насадка, диффузор и др). Не перегорайте задний фильтр и решетку для выпуска воздуха. Во время очистки фильтра держите фен в отдалении от скопления пыли, волос или других загрязнителей во избежание их затягивания внутрь прибора, которое может привести к его повреждению.

Действуйте следующим образом:

- Если прибор выключен, включите его.
- Нажмите кнопку (рис. 2, поз. 8) и удерживайте ее нажатой в течение минимум 2 секунд (рис. 3). Система очистки при этом включится автоматически
- При изменении на противоположное направления воздушного потока (рис. 4) светодиодный индикатор (рис. 3, поз. 8) горит непрерывным оранжевым светом.
- По окончании цикла очистки светодиодный индикатор (рис. 2, поз. 8) на 2 секунды загорается зеленым светом, а затем гаснет.

Очистка фильтра (ручная)

Для удаления пыли и волос как изнутри, так и снаружи фильтра, снимите его (рис. 5, поз. 13) и тщательно прочистите его специальной щеткой (рис. 6, поз. 14)

Фильтр можно также мыть под проточной водой.

ВНИМАНИЕ!

- **после промывки фильтра убедитесь, что он полностью высох перед тем, как устанавливать его на фен. (рис. 7)**
- **ни в коем случае не используйте прибор без фильтра всасываемого воздуха. Попадание внутрь пыли, волос и других загрязнителей вследствие отсутствия фильтра, может отрицательно сказаться на работоспособности фена.**

Функция Rotocord

Устройство Rotocord (рис. 1, поз. 15) предотвращает перекручивание кабеля питания.

ПРИНАДЛЕЖНОСТИ

Концентратор воздуха или насадка (рис. 1, поз. 9 и 10)

Идеально подходит для быстрой сушки волос и позволяет добиваться отличных результатов при использовании щетки. Действительно, благодаря этому концентратору вы можете точно направлять поток горячего или холодного воздуха на отдельные пряди.

Диффузор (для приборов, оснащенных такой принадлежностью) (рис. 1, поз.12)

Эта принадлежность позволяет придавать причёске объем и делает завитые или с перманентом волосы естественно мягкими.

Насадка Touch Me (рис. 1, поз. 11)

Поверхность этой насадки не нагревается в ходе работы. Это позволяет пользователю, не обжигаясь, касаться насадки для ее разворота или снятия.

IONIC CARE

(для моделей, имеющих эту опцию)

Данная функция обеспечивается генератором, вырабатывающим миллионы отрицательно заряженных ионов. Они способствуют сохранению необходимого

Что такое ионы?

Ионы представляют собой присутствующие в воздухе частицы, обладающие электрическим зарядом. Отрицательно заряженные ионы помогают очищению воздуха, нейтрализуя ионы с положительным зарядом, которые, наоборот, способствуют ухудшению его состояния, удерживая в атмосфере значительное число загрязняющих элементов.

Лучшее увлажнение волос

Отрицательно заряженные ионы способствуют сохранению необходимого

увлажнения для ваших волос.

Они дробят частицы воды, находящиеся на только что вымытых волосах, тем самым позволяя стержням волос поглощать ее большее количество, что восстанавливает внутри них естественный баланс влажности.

Эффект бальзама

Лучшее смачивание способствует кондиционированию ваших волос, оказывает восстанавливающий эффект и делает их более мягкими и легче расчесываемыми, увеличивая их объем и блеск.

Отсутствие статического электричества и эффекта "разлетающихся" волос
Отрицательно заряженные ионы способствуют снижению статического электричества и эффекта "разлетающихся" волос (когда волосы торчат в разные стороны), а также делают их более гладкими.

Очищающий эффект

Загрязняющие частицы, находящиеся в воздухе (с положительным зарядом или нейтральные) притягиваются к отрицательно заряженным ионам, образуемому феном, при этом их вес увеличивается и под действием силы тяжести они падают на пол, делая воздух более чистым.

ОЧИСТКА И ТЕХНИЧЕСКОЕ ОБСЛУЖИВАНИЕ

Перед очисткой прибора обязательно вынуть сначала вилку из розетки! Очистку можно проводить с помощью влажной тряпки.

Прибор нельзя ни в коем случае промывать водой или любой другой жидкостью!

Защищайте фен от попадания в него пыли. Можно очищать воздушозаборную решетку щеткой или кистью. Категорически запрещается производить чистку фена с применением моющих средств, растворителей, алкоголя и различных химических составов.

Возможно внесение изменений

Гарантия

VALERA гарантирует безвозмездное устранение дефектов прибора возникших по вине производителя при стандартных условиях.

1. Гарантия действует на условиях, указанных в наших официальных дистрибуторам на территории страны, где был приобретен прибор. В Швейцарии и странах Европейского Союза гарантийный срок составляет 24 месяца, если конечным покупателем является частное лицо (для бытового применения), и 12 месяцев, если конечным покупателем является предприятие, компания или лицо, занимающееся профессиональной деятельностью (для профессионального применения). Гарантийный срок вступает в силу с момента покупки прибора. Датой покупки прибора является дата, указанная в настоящем гарантийном свидетельстве. Гарантийное свидетельство должно быть надлежащим образом заполнено и заверено печатью продавца. Дата приобретения изделия может быть подтверждена товарным или кассовым чеком продавца.
 2. Гарантийное обслуживание предоставляется только при предъявлении настоящего гарантийного свидетельства и товарного (кассового) чека.
 3. Гарантия предусматривает устранение всех дефектов изделия, выявленных в течение гарантийного периода, возникших по вине производителя. Устранение дефектов может осуществляться путем ремонта прибора либо замены его. Гарантия не покрывает дефекты или повреждения, возникшие в результате подключения прибора к электрической сети, не отвечающей требованиям действующих норм, неправильного использования прибора, а также несоблюдения правил пользования.
 4. В отношении гарантии не принимаются претензии любого рода, в частности претензии на возмещение убытков, причиненных за пределами прибора, с исключением недвусмысленно установленных действующими законами случаев возможной ответственности.
 5. Гарантийное обслуживание предоставляется безвозмездно.
 6. Гарантия теряет силу в случае нарушения конструкции или ремонта прибора неуполномоченным персоналом.
- В случае возникновения какой-либо неисправности верните надлежащим образом упакованный прибор вместе с заполненным гарантийным свидетельством с указанием даты продажи и заверенное печатью продавца, в один из наших Авторизованных сервисных центров или вашему продавцу, который передаст его официальному импортеру для выполнения гарантийного ремонта.

VALERA является зарегистрированным торговым знаком LIGO PATENTS SA – Швейцария

EAC

تعليمات الاستعمال - التعليمات الأصلية

اقرأ تعليمات الاستعمال هذه بعناية. متاحة أيضًا على الموقع www.valera.com

تحذيرات الأمان

- هام: لضمان حماية إضافية، ننصح بأن يُركب في شبكة التيار الكهربائي التي تغذي الجهاز مفتاح قاطع فاصل يتدخل تيار لا يتجاوز 30 م أمبير (mA).
- لمزيد من المعلومات، قم بمراجعة فني كهربائي مؤهل.
- تأكد من أن الجهاز جاف تمامًا قبل استعماله.
- تنبيه: لا تستعمل أبدًا الجهاز بالقرب من حوض الحمام، والمغسلة أو أي وعاء آخر مملوء بالماء. 
- يمكن استعمال هذا الجهاز من قبل الأطفال ابتداءً من عمر 8 سنوات أو من قبل الأشخاص ذوي الإمكانات الجسدية أو الحسية أو العقلية المحدودة، أو الأشخاص محدودي الخبرة والدراسة فقط بالإشراف اللازم عليهم أو بعد تزويدهم بتعليمات استعمال الجهاز بشكل آمن وعند إدراكهم للخطر الذي يتعلق باستعمال الجهاز.
- يجب الإشراف على الأطفال لضمان عدم لعبهم بالجهاز.
- لا يجب أن يقوم بعمليات التنظيف والصيانة الأطفال بدون مراقبة.
- لا تستخدم جهازك إذا ظهر عليه أي خلل. لا تحاول إصلاح الجهاز الكهربائي بنفسك، ولكن قم بمراجعة مركز فني معتمد. إذا كان كابل التغذية بالتيار تالف، يجب استبداله من قبل الشركة المصنعة أو لدى خدمة الدعم أو شخص لديه مؤهلات مماثلة من أجل تجنب أي خطر.
- عند استخدام الجهاز في الحمام قم بفصله عن منبع الكهرباء بعد الاستعمال، حيث أن قربه من الماء يشكل خطراً حتى والجهاز مطفأ.
- عند استعمال مجفف الشعر في الحمام، قم بفصله عن مصدر التيار الكهربائي بعد الاستعمال، حيث أن قربه من المياه يمكن أن يشكل خطراً حتى والمجفف مطفأ.
- قم بإطفاء الجهاز دائماً عن تنحيته.
- استعمل مجفف الشعر بطريقة تحرص على أن تكون شبكات دخول الهواء وخروجه غير مسدودة أو معيقة.
- يجب ترك مجفف الشعر يبرد دائماً قبل وضعه في مكانه. لا تلف أبداً السلك حول الجهاز، ولكن قم بلفه بشكل غير محكم حول نفسه.
- يجب استخدام هذه الوحدة فقط للأغراض المقصودة منها صراحة. أي استخدام آخر يعتبر غير لائق وخطير. لا تتحمل الشركة المصنعة أي مسؤولية عن الضرر الناجم عن الاستخدام غير السليم أو الخاطئ.
- فقط موديل تم تصميم مجفف الشعر هذا خصيصاً للاستعمال الحرفي.
- تمت برمجته على أقصر درجات الحرارة. يُصدر الجهاز هواءً ساخناً جداً. في الاستعمال المنزلي، ولتجنب الضرر بالشعر أو الجلد، قم باختيار قيم درجات حرارة منخفضة أو لا تلح طويلاً على منطقة معينة من الشعر.
- مستوى ضغط الصوت لمجفف الشعر المخصص للاستخدام الحرفي هو أقل من 70 ديسيبل (A).

تعريف الجهاز (انظر بيانات الجهاز التقنية)

HAND-HELD HAIR DRYER FOR PROFESSIONAL USE

الترجمة:

- مجفف شعر نقال للاستخدام الحرفي
- تنبيه: لا تستخدم الجهاز مطلقاً دون تركيب مرشح شفط الهواء. قد يؤدي دخول الغبار، والشعر، والشوائب الأخرى، بسبب عدم وجود المرشح، إلى الإضرار بعمل مجفف الشعر.

هام

مجفف الشعر هذا يطابق توجيهات الأمان للأجهزة الكهربائية.
مجفف الشعر هذا مزود بترموستات للأمان. في حالة ارتفاع درجة الحرارة بافراط فإنه يتوقف أو توماتيكياً. وبعد فترة قصيرة يشتعل من جديد.
قبل كل مرة تستعمل فيها الجهاز، تأكد من أن شبكات دخول وخروج الهواء نظيفة تماماً.
هذا الجهاز مطابق للتوجيهات والتوصيات الأوروبية. 2014/35/EU, 2011/65/EU, 2015/863 (EU), 2014/30/EU, 2009/125/EC, 2012/19/EU والقانون الأوروبي رقم 2008/1275.

وظيفة الذاكرة

بواسطة هذه الخاصية، عند إيقاف تشغيل الجهاز، يتم حفظ آخر اختيار لدرجة الحرارة وتدفق الهواء ويظل مضبوطاً في المرة التالية التي يتم تشغيله فيها. عند إيقاف التشغيل، يحفظ الجهاز آخر اختيار لدرجة حرارة وتدفق الهواء

ABT - Air Boost Technology

يسمح بزيادة تدفق الهواء، مما يزيد من أداء الجهاز أثناء التصفيف. أثناء استخدام مجفف الشعر، يجب الحرص على عدم إعاقة فتحات مدخل الهواء الموجودة على جسم الجهاز (الشكل 1، المرجع 16)

وظيفة التنبيه باتساع المرشح

(إذا كان موجوداً في الموديل الذي تم شراؤه)
بعد 20 ساعة من الاستخدام، يتحول مؤشر الليد (الشكل 1، المرجع 8) إلى اللون البرتقالي الوامض (الشكل 2). يشير هذا إلى ضرورة البدء في التنظيف التلقائي للمرشح

وظيفة التنظيف التلقائي للمرشح

(إذا كان موجوداً في الموديل الذي تم شراؤه)
تم تجهيز مجفف الشعر بوظيفة تسمح بالتنظيف التلقائي للمرشح عن طريق عكس تدفق هواء الجهاز
تنبيه: قبل تنشيط وظيفة التنظيف التلقائي، قم بإزالة أي ملحقات من الجهاز (فوهات، ناشر هواء، إلخ). لا تعيق المرشح الخلفي ولا شبكة مخرج الهواء. أثناء تنظيف المرشح، اجعل مجفف الشعر بعيداً عن تراكم الغبار، أو الشعر، أو الأشياء الأخرى لمنع امتصاص هذه الشوائب في الجهاز وإتلافه
تابع على النحو التالي:

إذا كان مطفأ، فقم بتشغيل الجهاز

- اضغط مع الاستمرار على الزر (الشكل 2، المرجع 8) لمدة ثابنتين على الأقل (الشكل 3). يتم تنشيط نظام التنظيف تلقائياً
- عندما يتم عكس تدفق الهواء (الشكل 4)، يظل مؤشر الليد (الشكل 3، المرجع 8) مضاءً بشكل ثابت بلون برتقالي
- بعد انتهاء دورة التنظيف، يتحول مؤشر الليد (الشكل 2، المرجع 8) إلى اللون الأخضر لمدة ثابنتين قبل إيقاف التشغيل

طريقة الاستعمال

المكونات (الشكل 1)

1. مجفف شعر
2. مفتاح ON - I CARE - II MAX
3. أزرار ضبط درجة الحرارة
4. مؤشر ليد للإشارة إلى ضبط درجة الحرارة
5. أزرار ضبط تدفق الهواء
6. مؤشر ليد للإشارة إلى ضبط تدفق الهواء
7. زر هواء بارد
8. مؤشر ليد للتنبيه باتساع المرشح/زر تنظيف المرشح*
9. فوهة ضيقة*
10. فوهة عريضة*
11. فوهة لمس*
12. ناشر هواء*
13. مرشح شفط الهواء
14. فرشاة تنظيف المرشح
15. روتوكورد*
16. ABT - Air Boost Technology
*إذا كان موجوداً في الموديل الذي تم شراؤه

تشغيل الجهاز (الشكل 1، المرجع 2)

II = MAX

I = CARE

مطفأ = 0

ضبط درجة حرارة وتدفق الهواء للجهاز Dual Setting

- تتيح وظيفة Dual Setting اختيار إعدادين مختلفين لضبط تهيئة درجة الحرارة وسرعة الهواء
- توليفت درجة حرارة/تدفق الهواء للشعر الرقيق والضعيف: CARE 9
 - توليفت درجة حرارة/تدفق الهواء للشعر السميك والقوي: MAX 9
- لاختيار التوليفة المفضلة، ضع محدد الاختيار (الشكل 9) على (II MAX أو I CARE) إعداد الضبط المرغوب فيه
- تظهر مؤشرات ليد الضبط (الشكل 8 و 10) المستوى المحدد
- لمبة ليد خضراء اللون → I CARE
 - لمبة ليد بيضاء اللون → II MAX

"COLD" وظيفة

يُوصى بهذه الوظيفة لتثبيت تسريحة الشعر بعد التصفيف. اضغط على الزر (الشكل 1، المرجع 7)

لا شحنات ساكنة ولا لظاهرة "التطاير"

الأيونات ذات الشحنة السالبة تساعد على تخفيض الإلكتر وساتية الكهربائية وتأثير "التطاير" في الشعر (اقترار الشعر) والتجعد.

مفعول النظافة والنقاء

الأيونات المشحونة سلباً والتي يولدها مجفف الشعر تقوم بتجميع الجزيئات الملوثة في الهواء (والشحنات السالبة والمحيدة) واحدة على الأخرى وتجعلها ثقيلة بحيث تسقط على الأرض بفعل الجاذبية، وبذلك تنقي الهواء.

التنظيف والصيانة

قبل بدء التنظيف، انزع القابس من مصدر التيار!

قم بتنظيف الجهاز بقطعة قماش مرطبة بالماء. يجب عدم غمر الجهاز إطلاقاً بالماء أو في أي سائل آخر!

حافظ على الجهاز بعيداً عن الغبار. وعند الضرورة قم بتنظيف شبكات منافذ الهواء بواسطة فرشاة أو بواسطة قطعة من القماش. تنبيه: يمنع بتاتا تنظيف مجفف الشعر بالمواد المنظفة والمذيبة والكحول والمواد الكيميائية المختلفة.

مع الاحتفاظ بحق التغيير

الضمان

VALERA تضمن الجهاز الذي قمتَ بشرائه بناء على الشروط التالية:

1. في سويسرا ودول الاتحاد الأوروبي، فترة الضمان هي 24 شهرا إذا كان المشتري النهائي هو شخص عادي (للاستخدام المنزلي) و 12 شهرا إذا كان المشتري النهائي هو شركة أو محل أو مهني (للاستخدام المهني).

شروط صلاحية الضمان، يتم تحديدها من قبل الموزع المعتمد في بلد الشراء. تبدأ فترة الضمان من تاريخ شراء الجهاز. ويعتبر تاريخ الشراء موثقاً بختم البائع على شهادة الضمان، أو بواسطة إيصال الشراء.

2. يطبق الضمان على الجهاز فقط عند إبراز شهادة الضمان أو عند إبراز إيصال الشراء.

3. الضمان يتكفل بإزالة جميع الأعطال التي تظهر أثناء مدة سريان الضمان والتي تعود أسبابها إلى عيوب في المواد أو عيوب في التصنيع، وإزالة هذه الأعطال يمكن أن يتم بتصليح الجهاز أو بتبديل الجهاز نفسه. إن الضمان لا يغطي الأعطال والأضرار التي تعود أسبابها للتوصيل الكهربائي الخاطئ أو الغير قانوني، أو للاستعمال الخاطئ أو للاستعمال الخارج عن تعليمات الاستعمال.

4. لا تحق أي مطالبة مهما كانت طبيعتها، وخاصة التعويض عن الأضرار والتي لا تختص بالجهاز، ما عدا المسؤولية التي تحدها القوانين السارية.

5. خدمة الضمان تتم مجاناً، وهذا لا يعني إطالة فترة الضمان أو فترة ضمان جديدة.

6. يسقط الضمان إذا تم العبث بالجهاز أو إذا تم تصليح الجهاز بواسطة فنيين غير مرخصين من قبلنا.

عند حدوث عطل، أعد الجهاز في علبة مع شهادة الضمان والمختومة من البائع إلى أي مركز خدمة مرخص من قبلنا أو إلى البائع بحيث يرسله بدوره إلى المستورد.

تنظيف المرشح (بدوي)

لإزالة الغبار والشعر، سواء داخل المرشح أو خارجه، قم بإزالة (الشكل 5 المرجع 13) وفرشه جيداً بفرشاة المرشح (الشكل 6، المرجع 14)

يمكن أيضاً غسل المرشح تحت الماء الجاري

تنبيه:

- بعد غسل المرشح، يجب التأكد من جفافه تماماً قبل إعادة تركيبه على مجفف الشعر (الشكل 7)

- لا تستخدم الجهاز مطلقاً بدون تركيب مرشح شطف الهواء. قد يؤدي دخول الغبار، والشعر، والشوائب الأخرى، بسبب عدم وجود المرشح، إلى الإضرار بعمل مجفف الشعر

وظيفة روتوكورد

يمنع تجهيز روتوكورد (الشكل 1، المرجع 15) كابل الطاقة من الالتواء

ملحقات

مكثف هواء أو فوهة (الشكل 1، المرجع 9 و 10)

إنه الملحق المثالي لتجفيف الشعر بسرعة ويسمح بالحصول على نتائج ممتازة باستخدام الفرشاة في الواقع، بفضل هذا المكثف، يمكنك توجيه تدفق الهواء الساخن أو البارد بدقة إلى الخصل الفردية

الناشر (للأجهزة المزودة بهذا الملحق) (الشكل 1، المرجع 12) إنه الملحق المثالي لمنح تصفية الشعر حجماً وجعل الشعر المومج أو المعالج بمستحضر ترمويع دائم ناعماً بشكل طبيعي

فوهة لمس (الشكل 1، المرجع 11)

لا يصبح سطح هذا الملحق ساخناً أثناء الاستخدام. هذا يسمح للمستخدم بلمس الفوهة لتوجيهها أو إزالتها دون حرق نفسه

مجفف الشعر أيونيك - ويلنيس

(لمجففات الشعر المزودة بهذه الأداة).

هذه الوظيفة ترتبط بمولد ينتج ملايين الأيونات السالبة والمنقية. ما هي الأيونات؟

الأيونات هي جزيئات مشحونة تتواجد في الطبيعة. الأيونات المشحونة سالباً تساعد على تنقية الهواء أيضاً تحييد الأيونات ذات الشحنة الموجبة والتي، على العكس، تساهم في تغيير الجو وتترك فيه جزءاً كبيراً من العوامل الملوثة.

الأيونات المحملة بالشحنات السالبة تتواجد في الهواء وبصورة خاصة بعد عاصفة من المطر أو في البحر أو في الجبال بالقرب من الشلالات أو جداول المياه حيث يلتصق الإنسان الإحساس بالراحة بسبب الهواء النقي، الطبيعي والحيوي.

أفضل مرطب للشعر

الأيونات ذات الشحنة السالبة تساعد على الحفاظ على الرطوبة المطلوبة للشعر.

وهي في الحقيقة تقوم بتصغير جزيئات الماء، والتي تتواجد في الشعر المغسول لتؤد، مما يمكن من امتصاص أكبر مقدار منه لداخل جذر الشعر، بحيث يعيد توازن الرطوبة الطبيعية للشعر.

تأثير يلسمي على الشعر

الرطوبة الجيدة تساعد على تكييف شعرك، ولها تأثير مجدد وتجعل الشعر أكثر نعومة وسهل التمشيط، وتعطيه حجماً أكبر ولمعاناً أكثر.

VALERA ماركة مسجلة تخص

LIGO PATENTS SA - سويسرا

使用说明 - 原文说明

请仔细阅读本说明。您也可登陆 www.valera.com 查阅

安全警告

- 重要事项：为了保证具有额外的保护，建议在向设备供电的电路系统中安装一个介入电流不超过30mA的差动开关。更为详尽的信息请联系您信得过的电气技工。
- 在使用本设备前，确保它干燥。
- 注意：请勿在浴缸、洗手盆或其它盛水容器的附近使用本设备。
- 8岁以上的儿童以及残疾、聋盲或智障人士或者缺乏经验和知识的人士，只可在适当监管下使用本设备；或者确认他们已学会本设备的使用、而且他们意识到相关危险时，可使用本设备。
- 本设备只能连接交流电使用，应检查供电线路的电压是与否与设备上标出的数据相符。
- 严禁把本设备浸泡在水或其它液体之中。
- 如有异常请勿使用您的设备。不要尝试私自修理电气设备，应当交由授权的技术人员。如果供电线损坏，必须由制造商或其技术支持服务或具有类似资质的工作人员更换，以避免任何可能风险。
- 如果在浴室使用本器具，用后应拔出电源插头，因为接近水源，即使关机也会很危险。请勿把本设备放在可能跌落水中或其它液体中的地方。
- 严禁尝试拿起跌落在水里的电器设备，应先把其电源插头从供电插座中拔出。
- 放下设备时应将其熄灭。
- 干发器使用后应将其关闭并把电源插头从插座中拔出。
- 严禁拉扯电线来拔出插头。
- 使用干发器时，设备的进风网格和出风网格不应存在阻塞现象。
- 在收起吹风机前务必让其冷却。切勿将电线缠绕在吹风机上，而应将电线围绕自身松散地卷起。
- 本设备只能作规定的用途使用。其余的任何用途将视作非法使用且存在危险。由于非法和错误使用而造成的任何损失，制造商将不负任何责任。
- 本吹风机专为专业用途而设计，当设置在最高温度时，本设备会产生非常热的空气。在家庭使用时，为避免损坏头发或皮肤，请选择较低的温度值，或不要对着头发个别区域使用太长时间。
- 专业用途的电吹风的声压级小于70分贝。

- 电器名称（见产品技术数据）

HAND-HELD HAIR DRYER FOR PROFESSIONAL USE

翻译：

专业用便携式电吹风

- 警告：切勿在未安装进气过滤器的情况下使用本设备。如因没有过滤器而导致灰尘、头发和其他杂质进入，可能会影响吹风机的运行。

重要事项

本干发器符合电器设备的安全标准。

本干发器备有一个安全恒温器，在设备过热时，会自动将设备停止运作。经过一段短暂的时间后，设备将会恢复运行。每次使用前，应先检查干发器的进风网格和出风网格是否清洁干净。

本电器符合欧洲标准 2014/30/EU, 2014/35/EU, 2011/65/EU, (EU) 2015/863, 2009/125/EC, 2012/19/EU, (EC) 第1275/2008 号法令以及国标GB4706.1-2005, GB4706.15-2008, GB4343.1-2009, GB17625.1-2012。

使用方法

组件(图1)

- 1 吹风机
 - 2 ON - I CARE - II MAX (打开-锁定-关闭) 开关
 - 3 温度调节按钮
 - 4 温度调节 LED 指示灯
 - 5 风量调节按钮
 - 6 风量调节 LED 指示灯
 - 7 冷风按钮
 - 8 过滤器脏污警告 LED 指示灯/过滤器清洁按钮*
 - 9 窄喷嘴*
 - 10 宽喷嘴*
 - 11 Touch Me 喷嘴*
 - 12 扩散器
 - 13 进气过滤器
 - 14 过滤器清洁刷
 - 15 旋转电线*
 - 16 ABT - Air Boost Technology
- * 如果购买的型号有提供

设备开启(图 1, 编号 2)

- II = MAX
- I = CARE
- 0 = 关闭

设备的温度和风量调节 - 双重设置

双重设置功能可选择两种不同的温度和风速配置。

- CARE (温和)：9 种温度/气流组合，适用于纤细脆弱的头发。
- MAX (强劲)：9 种温度/气流组合，适用于粗壮强韧的头发。

要选择心仪配置，请将选择器(图编号 9)

调至期望的设定上 (I CARE 或 II MAX)

调节 LED 指示灯(图编号 8 和 10)显示选中级别：

- I CARE → 绿色 LED
- II MAX → 白色 LED

“冷风”功能

此功能适合在造型后固定发型。按下按钮(图 1, 编号 7)

“记忆”功能

通过此功能，当设备关闭时，会记住上次选择的温度和风量，并在下次打开时保持相同的设置。

ABT - Air Boost Technology

它可以增强风量，从而提高产品在造型阶段的性能。使用吹风机时，请注意不要堵塞设备外壳上的进气孔(图 1, 编号 16)

“滤网脏污警告”功能 (如果购买的型号有提供)

在使用 20 小时后，LED 指示灯(图 1, 编号 8)变为闪烁橙色(图 2)。这表示需要对过滤器进行自动清洁。

过滤器自动清洁功能 (如果购买的型号有提供)

吹风机配备了一项功能，可以通过逆转设备气流方向，实现过滤器的自动清洁。

注意：在启动自动清洁功能之前，请从产品上取下所有附件(喷嘴、扩散器等)。请勿阻塞后过滤器或出风口格栅。在清洁过滤器时，要让吹风机远离灰尘、头发或其他物体的堆积，以防止这些杂质被吸入电器中，损坏电器。

请按如下方式进行：

如果设备关闭，请将其打开。

- 按住按钮(图 2, 编号 8)至少 2 秒(图3)。清洁系统自动启动
- 在气流逆转期间(图 4)，LED 指示灯(图 3, 编号 8)保持橙色常亮。
- 清洁循环完成后，LED 指示灯(图 2, 编号 8)将变成绿色 2 秒，然后关闭。

过滤器清洁(手动)

要清除过滤器内外的灰尘和毛发，请将其拆下(图 5, 编号 13)并用适当的刷子仔细刷洗(图 6, 编号 14)

过滤器也可以在流水下清洗。

注意：

- 在清洗过滤器后，确保其完全干燥，然后再将其重新安装到吹风机上。(图7)

- **切勿在未安装进气过滤器的情况下使用本设备。如因没有过滤器而导致灰尘、头发和其他杂质进入，可能会影响吹风机的运行。**

旋转电线功能

旋转电线装置（图 1，编号 15）可防止电源线缠结。

配件

集风嘴或喷嘴（图 1，编号 9 和 10）

该配件适用于快速吹干头发，配合发刷使用可获得出色的效果。事实上，借助该集风嘴，可以将热风或冷风精准导向每一缕头发上。

扩散器（适用于提供该附件的设备）（图 1，编号 12）

该配件适用于营造蓬松饱满的发型，使卷发或烫发自然松软。

Touch Me 喷嘴（图 1，编号 11）

该配件的表面在使用过程中不会过热。用户可以触摸喷嘴来引导或拆除它，而不会被烫伤。

系列吹风机

（对于配备此装备的干发器）

这个功能与产生数百万个净化负离子的发生器有关。

离子是什么？

离子是自然中存在的电负荷粒子。负离子能够中和正荷离子，帮助净化空气；而正荷离子则相反，在大气中留住大部分污染物，导致空气恶化。

改善头发的水分

负离子有助于保持头发的正确水分。离子令刚洗完的头发上所存在的水粒子微粉化，令发茎内部可以吸收更多水分，从而恢复头发的天然湿度平衡。

对头发的护发效果

更佳的水分有利于头发的调理，具有再生效果，令头发更柔软，易于梳理，更蓬松，并富有光泽。

没有静电荷或“fly away（毛躁）”

负离子有助于减少静电、头发“fly away（毛躁）”及卷曲现象。

净化效果

从吹风机喷出的负离子令空气的污染粒子（正荷或中性）一个吸引另一个，变得沉重，以致因重力而跌落到地上，从而净化头发。

清洁和保养

进行请洁前，应先把电源插头从插座中拔出！

本产品可用布沾水清洁。

严禁把干发器浸没在水或任何其它液体之中！

请把干发器与尘埃隔绝存放，如有需要，可用刷子或小扫子清洁进风和出风网格。

注意：严禁使用清洁剂、溶剂、酒精和各种化学品清洁吹风机。

保留修改的权利。

保修证书

VALERA 按照以下条件向阁下购买的设备提供产品保修：

1. 由我司授权的、在产品购买国的正式经销商所订立的保修条款为有效条款。在瑞士和欧盟国家，如果最终购买者是私人（家庭用途），保修期为24个月；如果最终购买者是公司或企业或专业人士（专业用途），保修期为12个月。保修期是从设备购买之日起计算。购买的日期以显示的日期或由经销商盖章并完整填写的本保修证书的日期或产品购买单据上的日期为准。
2. 只有能够出示本保修证书或产品购买单据，本产品保修证书才适用。
3. 产品保修可消除在保证期间出现的、由于材料或制造缺陷而造成的所有故障。消除故障可通过维修或更换产品来进行。产品保修不包括由于执行不符合标准的电线连接、使用产品不当或忽略使用规则而造成的故障或损失。
4. 任何其他性质的索赔均不予以负责，尤其是设备以外的任何损失赔偿。对于现行法规中规定的责任则除外。
5. 产品保修服务为免费服务；服务本身不构成保修期的延长或保修期的重新开始。
6. 如设备由非授权人员擅自改动或维修，本保证则失效。

出现故障时，请把包装好的产品连同经销商签章的保修证书一起送交我司授权的服务中心，或送往你购买产品的商店，由店方负责交给正式入口商进行产品保修。

VALERA 是瑞士
LIGO PATENTS SA 的注册商标。

تمیزکاری و نگهداری

پیش از تمیزکاری، دوشاخه را از برق بکشید.

دستگاه را می‌توان با پارچه‌ای نمدار تمیز کرد.

دستگاه را در آب یا مایعات دیگر فرو نبرید.

سشوار را در برابر گردوغبار محافظت کنید. در صورت لزوم، با برس نرم شبکه‌های ورودی/خروجی هوا را تمیز کنید.

حق ایجاد تغییرات در دستگاه محفوظ است.

تمیزکردن فیلتر (دستی)

برای از بین بردن گردوغبار و مو، هم در داخل و هم در خارج فیلتر، آن را خارج کنید (شکل ۵، شماره ۱۳) و با برس مناسب با دقت برس بزنید (شکل ۶، مرجع ۱۴) فیلتر می‌تواند زیر آب جاری نیز شسته شود.

توجه:

- پس از شستن فیلتر و قبل از نصب مجدد آن بر روی سشوار مطمئن حاصل کنید که کاملاً خشک باشد (شکل ۷)

- هرگز از دستگاه بدون این‌که فیلتر مکش هوا نصب شده باشد، استفاده نکنید. ورود گردوغبار، مو و سایر آلودگی‌ها به‌دلیل عدم وجود فیلتر می‌تواند عملکرد سشوار را به‌خطر انداخت.

عملکرد Rotocord

(شکل ۱۵، مرجع ۱۵) از گرم‌خوردن Rotocord دستگاه کابل برق جلوگیری می‌کند.

لوازم جانبی

متمرکزکننده هوا یا دهانه (شکل ۱، مرجع ۹ و ۱۰)

این لوازم جانبی برای خشک‌کردن سریع مو ایده‌آل است و امکان کسب نتایج عالی با استفاده از برس را ارائه می‌دهد در واقع، به‌دلیل این متمرکزکننده، می‌توانید جریان هوای گرم با سرد را دقیقاً روی تکتک رشته‌های مو هدایت کنید.

پخش‌کننده (برای دستگاه‌های ارایه‌شده با این لوازم

جانبی) (شکل ۱، مرجع ۱۲)

این لوازم جانبی برای حجم‌دادن به مدل مو و چین‌دار کردن موها یا پراش فر طولانی‌مدت با نرمی طبیعی ایده‌آل می‌باشد.

(شکل ۱۱، مرجع ۱۱) Touch Me دهانه

سطح این لوازم جانبی در هنگام استفاده بیش از حد گرم نمی‌شود. این امر به کاربر این امکان را می‌دهد تا بتواند دهانه را لمس کرده و بدون سوختن دست جهت آن را تغییر داده یا خارج کند.

عملکرد یون

این دستگاه دارای ویژگی یون‌ساز است که هنگام عملکرد دستگاه فعال است؛ دستگاه جریانی از یون‌های منفی تولید می‌کند.

یون چیست؟

یون‌ها ذراتی دارای بار الکتریکی‌اند که در طبیعت یافت می‌شوند. یون‌ها دارای بار منفی به‌وسیله خنثی‌کردن یون‌های مثبت، که به نگاه‌داشتن بسیاری از عوامل آلاینده در هوا، کیفیت آن را کاهش می‌دهند. به تصفیه هوا یاری می‌رسانند.

هیدراسیون بهینه مو

یون‌های منفی به حفظ رطوبت بهینه موی شما برای می‌رسانند. به‌ویژه ذرات آب روی موهای تازه شسته را کوچک می‌کنند و ساقه مو را قادر می‌سازند تا رطوبت بیشتری جذب کند و در نتیجه، رطوبت طبیعی مو را به آن بازمی‌گردانند.

اثر حالت‌پذیری مو

هیدراسیون بهینه، موها را احیا می‌کند و حجم و درخشندگی مو را افزایش می‌دهد؛ و فرآیند شانه‌کردن مو را تسهیل می‌کند.

بدون تولید الکتریسیته ساکن و "وز" شدن مو

یون‌های منفی الکتریسیته ساکن مو را کاهش می‌دهند و سبب پیش‌گیری از "وز" شدن مو می‌شوند.

پالایش هوا

یون‌های دارای بار منفی‌ای که از سشوار بیرون می‌آیند، سبب می‌شوند که ذرات آلاینده هوا (دارای بار مثبت یا خنثی) جذب هد دیگر شوند و در اثر سنگینی و نیروی جاذبه به سمت زمین کشیده شوند و در نتیجه، هوایی تمیز حاصل می‌گردد.

ضمیمات نامه

VALERA دستگاه خریداری‌شده توسط شما را با شرایط ذیل ضمانت می‌نماید:

- در سوئیس و در کشورهای اتحادیه اروپا، اگر خریدار نهایی یک فرد حقیقی (استفاده خانگی) است دوره ضمانت ۲۴ ماه می‌باشد و در صورتی‌که خریدار نهایی یک شرکت، کمپنی یا اهل حرفه (استفاده حرفه‌ای) است، این دوره برابر با ۱۲ ماه می‌باشد. دوره ضمانت از تاریخ خرید دستگاه آغاز می‌شود. تاریخ خرید، تاریخی است که در این گواهی ضمانت که به‌طور مناسب تکمیل و مهر شده، قید گردیده یا تاریخی که در مدرک خرید قید شده است.
- ضمانت فقط بعد از ارائه این گواهی ضمانت با ارائه مدرک خرید، قابل اعصال است.
- ضمانت، بر طرف‌کردن تمام نقیصه‌ای که در مدت ضمانت بروز شده و ناشی از نقیص جنس کالا یا نقیص ساخت است، را پوشش می‌دهد. بر طرف‌کردن نقیص دستگاه می‌تواند با تعمیر یا تعویض آن محصول صورت گیرد. این ضمانت نقیص یا خسارت ناشی از متصل کردن به شبکه برق غیر منطبق با مقررات، یا ناشی از استفاده نابه‌جا از محصول و همچنین ناشی از عدم رعایت مقررات استفاده را پوشش نمی‌دهد.
- هرگونه جبران خسارت با هر ماهیتی، به‌ویژه جبران خسارت احتمالی خارج از دستگاه، مستثنا است به استثنای مسئولیت احتمالی که صریحاً در قوانین جاری تعیین شده باشد.
- سرویس ضمانت بدون مطالبه هزینه، انجام می‌شود؛ آن بر طولانی‌شدن یا شروع مجدد دوره ضمانت دلالت نمی‌کند.
- در صورتی‌که این دستگاه توسط افراد غیر مجاز دست‌کاری یا تعمیر شود، این ضمانت از درجه اعتبار ساقط می‌گردد. در صورت خرابی، دستگاه به‌خوبی بسته‌بندی‌شده را همراه با گواهی ضمانت دارای تاریخ و مهر فروشنده به یکی از مراکز خدمت مجاز برگردانید یا به فروشنده خورتنل تحویل دهید تا وی، برای تعمیر مربوطه به ضمانت، نسبت به ارسال آن برای ویرانکننده رسمی دستگاه اقدام نماید.

حرارت پایین تر را انتخاب کنید یا اینکه بر روی مناطق واحد مو، بیش از حد استفاده نکنید.

● سطح فشار صوتی برای سشوارهای مخصوص استفاده حرفه‌ای کمتر از 70 dB(A) است.

● انتخاب دستگاه (اطلاعات فنی محصول را ببینید)

HAND-HELD HAIR DRYER FOR PROFESSIONAL USE

ترجمه:

سشوار قابل حمل برای استفاده حرفه‌ای

● توجه: هرگز از دستگاه بدون نصب فیلتر ورودی هوا استفاده نکنید. ورود

گردوغبار، مو و سایر آلودگی‌ها به دلیل عدم وجود فیلتر می‌تواند عملکرد سشوار را به خطر بیندازد.

مهم

این سشوار مطابق با مقررات ایمنی مربوط به وسایل برقی ساخته شده است. این سشوار مجهز به ترموستات ایمنی است. در صورت گرم شدن بیش از حد معمول دستگاه به طور خودکار متوقف می‌شود. پس از چند دقیقه خنک شدن، دستگاه دوباره به کار خواهد افتاد. پیش از هر بار استفاده، کنترل کنید که شبکه‌های ورودی و خروجی هوا کاملاً تمیز باشند. این دستگاه با باز نمودن‌های اروپایی 2012/19/EU، 2009/125/EC، 2015/863، 2011/65/EU، 2014/30/EU، 2014/35/EU، 2008/1275 مطابق می‌باشد (EC) و مقررات به شماره 2008/1275 مطابق می‌باشد (EC)

عملکرد حافظه

با استفاده از این عملکرد، هنگام خاموش شدن دستگاه آخرین دما و جریان هوای انتخاب شده حفظ می‌شود و این تنظیمات هنگام روشن شدن بعدی دستگاه باقی مانده و بازیابی می‌شود.

ABT - Air Boost Technology

به شما این امکان را می‌دهد تا جریان هوا را تقویت کرده و عملکرد دستگاه را در مرحله استایلینگ افزایش دهید. هنگام استفاده از سشوار، مراقب باشید که سوراخ‌های ورودی هوای روی بدنه دستگاه مسدود نشده باشند (شکل مرجع ۱۶، ۱۰)

عملکرد هشدار فیلتر کثیف

(در صورت وجود در مدل خریداری شده)

پس از ۲۰ ساعت استفاده، چراغ‌لد (شکل ۱، مرجع ۸) به رنگ نارنجی چشمک‌زن درمی‌آید (شکل ۲). این نشان می‌دهد که انجام تمیز کردن خودکار فیلتر ضروری است.

عملکرد تمیز کردن خودکار فیلتر

(در صورت وجود در مدل خریداری شده)

سشوار مجهز به عملکردی است که امکان تمیز کردن خودکار فیلتر را با معکوس کردن جریان هوای دستگاه فراهم می‌کند.

توجه: قبیل از فعال کردن عملکرد تمیز کردن خودکار، لوازم جانبی دستگاه (دهانه‌ها، پخش‌کننده و غیره) را از دستگاه جدا کنید. فیلتر عقب و همچنین شبکه خروج هوا نباید مسدود باشند. هنگام تمیز کردن فیلتر، سشوار را از تجمع گردوغبار، مو یا چیزهای دیگر دور نگاه دارید تا از میکروشدن این آلودگی‌ها به داخل دستگاه و آسیب‌رساندن به آن جلوگیری شود. به صورت زیر عمل کنید:

دستگاه را در صورتی که خاموش است، روشن کنید.

- دکمه (شکل ۲، مرجع ۸) را حداقل به مدت ۲ ثانیه فشرده نگاه دارید (شکل ۳). سیستم تمیز کردن به طور خودکار شروع به کار می‌کند.

- در طول معکوس شدن جریان هوا (شکل ۴) چراغ‌لد (شکل ۲، شماره ۸) به رنگ نارنجی باقی می‌ماند.

- پس از اتمام چرخه تمیز کردن، چراغ‌لد (شکل ۲، مرجع ۸) پیش از خاموش شدن به مدت ۲ ثانیه سبز می‌شود (۸)

دستورالعمل‌های استفاده

اجزا (شکل ۱)

1. سشوار
2. MAX – II CARE – I ON کلید روشن/خاموش
3. دکمه‌های تنظیم حرارت
4. چراغ‌لد نشان‌دهنده تنظیم دما
5. دکمه‌های تنظیم جریان هوا
6. چراغ‌لد نشان‌دهنده تنظیم جریان هوا
7. دکمه‌های سرد
8. چراغ‌لد هشداردهنده فیلتر کثیف/دکمه تمیز کردن فیلتر*
9. *دهانه پارک
10. *دهانه پهن
11. touch me * دکمه دهانه
12. *پخش‌کننده
13. فیلتر مکش هوا
14. برس برای تمیز کردن فیلتر
15. Rotocord*
16. ABT - Air Boost Technology در صورت وجود در مدل خریداری شده *

روشن کردن دستگاه (شکل ۱، مرجع ۲)

II = MAX

I = CARE

0 = خاموش

Dual Setting) تنظیم دما و جریان هوای دستگاه - تنظیم دوگانه

امکان انتخاب ۲ (Dual Setting) عملکرد تنظیم دوگانه - بیکربندی مختلف حرارت و سرعت هوا را ارائه می‌دهد.
- ترکیب حرارت/جریان هوا برای موهای ۹: CARE نازک و ظریف

- ترکیب حرارت/جریان هوا برای موهای ۹: MAX ضخیم و کلفت

برای انتخاب ترکیب ترجیحی، انتخاب‌گر (شکل ۹) را (II MAX یا I CARE) روی تنظیم دلخواه قرار دهید. چراغ‌های‌لد تنظیم (شکل‌های ۸ و ۱۰) سطح انتخاب‌شده را نشان می‌دهند.

- لد سبز → CARE I

- لد سفید → MAX II

COLD عملکرد

این عملکرد برای فیکس کردن مدل مو بعد از استایلینگ مناسب است. دکمه را فشار دهید (شکل ۱، مرجع ۷)

دستورالعمل‌های استفاده - دستورالعمل‌های اصلی

لطفاً پیش از استفاده از مشوار، این دستورالعمل‌ها را با دقت بخوانید. همچنین قابل‌دسترس در سایت www.valera.com می‌باشد

هشدارهای ایمنی

- مهم: برای یک تضمین ایمنی اضافی، توصیه می‌شود که در شبکه برقی که دستگاه با آن تغذیه می‌شود، یک کلید افتراقی با یک جریان برقی که بیشتر از 30 مگامپر نباشد، نصب شود. برای اطلاعات بیشتر به تکنسین برق مورد اعتماد مراجعه کنید.
- اطمینان حاصل کنید که دستگاه قبل از استفاده کاملاً خشک باشد
-  **توجه:** از این دستگاه در نزدیکی وان حمام، وان دست‌شویی یا ظروفی که حاوی آب باشند، استفاده نکنید.
- دستگاه حاضر توسط کودکان 8 سال به بالا و توسط افراد با توان فیزیکی، حسی یا مغزی کم یا دارای تجربه و شناخت کم، فقط در صورتی که تحت مراقبت مناسب باشند یا اینکه در صورتی که در رابطه با استفاده از دستگاه به‌صورت ایمن مورد آموزش قرار گرفته باشند و از خطرات مرتبط آگاه باشند، می‌تواند مورد استفاده قرار گیرد.
- کودکان نباید با دستگاه بازی کنند.
- عملیات نظافت و تعمیر و نگهداری نباید توسط کودکانی که بدون مراقبت هستند، انجام شود.
- از دستگاه خود، در صورتی که رفتار ناهنجار بروز دهد، استفاده نکنید. سعی نکنید لوازم الکتریکی را به‌تنهایی تعمیر کنید، بلکه به یک تکنسین مجاز مراجعه کنید. اگر سیم برق آسیب دیده است، باید توسط تولیدکننده یا خدمات فنی آن و یا به‌هر حال توسط فردی دارای شرایط مشابه، به‌منظور پیش‌گیری از هرگونه خطر، جای‌گزین شود.
- هنگامی که دستگاه در یک حمام مورد استفاده قرار می‌گیرد، بعد از استفاده، آن را از پرز برق بکشید چون مجاورت با آب حتی وقتی که دستگاه خاموش است خطرناک است.
- دستگاه را تنها به پرز با جریان برق متناوب متصل کنید و کنترل کنید که ولتاژ برق با ولتاژ اشاره شده روی دستگاه یکی باشد.
- دستگاه را هرگز در آب یا مایعات دیگر فرو نبرید.
- دستگاه را هرگز در محلی که امکان افتادن آن داخل آب یا مایعات دیگر وجود داشته باشد، تکیه ندهید.
- دستگاه برقی‌ای را که در آب افتاده، بیرون نیاورید؛ بلکه فوراً دوشاخه آن را از برق بکشید.
- دستگاه را وقتی که آن تکیه می‌دهد همیشه خاموش کنید.
- هنگامی که از دستگاه استفاده نمی‌کنید، دوشاخه را از برق بکشید. سیم برق را نکشید.
- از مشوار طوری استفاده کنید که شبکه‌های ورودی و خروجی هوا هرگز مسدود نباشند.
- همیشه پیش از کنار نهادن پس از استفاده، بگذارید مشوار خنک شود و هرگز سیم را دور دستگاه نیچید.
- هر چند وقت یکبار، شبکه‌های ورودی و خروجی هوا را واریسی نمایید.
- همیشه پیش از کنار گذاشتن مشوار، اجازه دهید خنک شود. سیم را هرگز به دور دستگاه نیچید، بلکه آن را بطوری که زیاد سفت نباشد به دور خودش بچرخانید.
- این دستگاه صرفاً باید برای مصرفی استفاده شود که برای آن مصرف طراحی شده است. هرگونه استفاده دیگر، نابه‌جا تلقی گردیده و بنابراین خطرناک است. سازنده دستگاه نمی‌تواند مسئول آسیب‌های احتمالی ناشی از استفاده نابه‌جا یا نادرست تلقی شود.
- این مشوار به‌منظور استفاده حرفه‌ای ساخته شده است.
- دستگاه به‌دلیل تنظیم‌شدن بر روی مقادیر حداکثر درجه حرارت، هوای خیلی گرم تولید می‌کند. در استفاده خانگی، برای جلوگیری از صدمه به مو یا پوست، مقادیر درجه

UPUTE ZA UPORABU - Originalne upute

Pažljivo pročitajte ove upute za uporabu. Raspoložive i na www.valera.com

SIGURNOSNA UPOZORENJA

- Važno: radi jamčenja dodatne sigurnosti, savjetujemo da u električni sustav koji napaja uređaj postavite zaštitnu sklopku s diferencijalnom strujom prorade ne većom od 30 mA. Za više informacija obratite se pouzdanom elektrotehničaru.
- Prije korištenja uvjerite se da je uređaj savršeno suh.
-  **PAZNJA:** nemojte koristiti ovaj uređaj u blizini kada za kupanje, umivaonika ili drugih posuda koje sadrže vodu.
- Ovaj uređaj mogu koristiti djeca od 8 godina nadalje te osobe sa smanjenim tjelesnim, osjetilnim ili umnim sposobnostima, odnosno bez iskustva i znanja samo ako su pod odgovarajućim nadzorom ili su upućene u sigurno korištenje uređaja i svjesne su povezanih opasnosti.
- Djeca se ne smiju igrati s uređajem.
- Djeca ne smiju vršiti radnje čišćenja i održavanja bez nadzora.
- Ne koristite uređaj ako je neispravan. Ne pokušavajte sami popraviti električni uređaj već se obratite ovlaštenom tehničkom osoblju. Ako je kabel za napajanje oštećen, mora ga zamijeniti proizvođač ili njegov ovlaštenu servis, ili u svakom slučaju osoba sa sličnom kvalifikacijom, kako bi se izbjegla svaka opasnost.
- U slučaju da uređaj koristite u kupaonici, isključite ga iz struje nakon korištenja, budući da blizina vode predstavlja opasnost čak i kada je uređaj ugašen.
- Uređaj spajajte samo na izmjeničnu struju i provjerite odgovara li mrežni napon onome koji je naznačen na uređaju.
- **Nemojte nikad uranjati uređaj u vodu ili druge tekućine.**
- **Nemojte stavljati uređaj na mjesto s kojeg bi mogao pasti u vodu ili druge tekućine.**
- **Nikad ne pokušavajte izvaditi električni uređaj koji je pao u vodu, nego odmah iskopčajte utikač iz strujne utičnice.**
- Uvijek isključite uređaj kad ga namjeravate pustiti iz ruke.
- Nakon uporabe uvijek isključite sušilo za kosu i iskopčajte utikač iz strujne utičnice. Nemojte povlačiti kabel da biste izvukli utikač iz strujne utičnice.
- Koristite sušilo za kosu tako da se rešetke za ulaz i izlaz zraka nikad ne zapriječe.
- Uvijek pustite da se sušilo za kosu ohladi prije nego što ga odložite. Nemojte omatati kabel oko aparata, ali ga omotajte oko njega

samog, ne previše usko.

- Ova se uređaj mora koristiti samo u svrhe za koje je izričito namijenjen. Bilo koja drugačija uporaba smatra se neispravnom i zbog toga opasnom. Proizvođač ne prihvaća nikakvu odgovornost za bilo kakvu možebitnu štetu nastalu neispravnim ili pogrešnim korištenjem.
- Ovo sušilo za kosu je osmišljeno za profesionalnu uporabu.
- Na postavkama maksimalne vrijednosti temperature, uređaj stvara vrući zrak. U kućnoj uporabi, kako biste izbjegli oštećenje kose ili kože, odaberite niže vrijednosti temperature ili se nemojte dugo zadržavati na istom dijelu vlasišta.
- Razina zvučnog tlaka za sušila za kosu za profesionalnu upotrebu niža je od 70 dB(A).
- Namjena proizvoda (vidjeti tehničke podatke proizvoda)
HAND-HELD HAIR DRYER FOR PROFESSIONAL USE
Prijevod:
PRIJENOSNO SUŠILO ZAKOSU ZAPROFESIONALNU UPORABU
- **POZOR:** nikada ne koristiti aparat bez montiranog usisnog filtra zraka. Ulazak prašine, kose i ostalih nečistoća u slučaju nedostatka filtra može ugroziti funkcioniranje sušila za kosu.

Važno

Ovo sušilo za kosu odgovara sigurnosnim propisima za električne uređaje.

Ovo sušilo za kosu ima sigurnosni termostad. U slučaju pregrijavanja, automatski se zaustavlja. Nakon kraćeg vremena nastavlja raditi. Prije svakog korištenja provjerite jesu li rešetke za ulaz i izlaz zraka na uređaju savršeno čiste.

Ovaj uređaj je u skladu s europskim direktivama 2014/30/EU, 2014/35/EU, 2011/65/EU, (EU) 2015/863, 2009/125/EC, 2012/19/EU i uredbom (EC) br. 1275/2008.

NAČIN UPORABE

Komponente (sl. 1)

1. sušilo za kosu
2. prekidač ON – I CARE – II MAX
3. gumbi za regulaciju temperature
4. led svjetla za signalizaciju regulacije temperature
5. gumbi za regulaciju protoka zraka
6. led svjetla za signalizaciju regulacije protoka zraka
7. gumb hladnog zraka
8. led svjetla upozorenja na prljavi filter/gumb čišćenja filtra*
9. uski nastavak*
10. široki nastavak*
11. nastavak touch me*
12. difuzor*
13. filter usisa zraka
14. četkica za čišćenje filtra
15. Rotocord*

16. ABT - Air Boost Technology

* ako se nalazi na kupljenom modelu

Uključivanje aparata (sl. 1, ref. 2)

II = MAX

I = CARE

0 = ISKLJUČENO

Regulacija temperature i protoka zraka aparata – Dual Setting

Funkcija Dual Setting omogućuje odabir 2 različite konfiguracije temperature i brzine zraka.

- CARE: 9 kombinacija temperature/protoka zraka za tanku i osjetljivu kosu
- MAX: 9 kombinacija temperature/protoka zraka za gustu i jaku kosu

Da biste odabrali omiljenu kombinaciju, postavite birač (sl. 9) na željenu postavku (I CARE ili II MAX)

Regulacijska led svjetla (sl. 8 i 10) pokazuju odabranu razinu.

- I CARE → Zelena LED lampica

- II MAX → Bijela LED lampica

Funkcija COLD

Ova je opcija prikladna za učvršćivanje frizure nakon oblikovanja. Pritisnite gumb (sl. 1, ref. 7)

Funkcija memorije

Putem ove funkcije, do isključivanja aparata, memorira se posljednji odabir temperature i protoka zraka koji ostaje postavljen prilikom sljedećeg uključivanja.

ABT - Air Boost Technology

Omogućuje pojačavanje protoka zraka uz povećanje performanse aparata u fazi stiliziranja frizure. Tijekom upotrebe sušila za kosu, pazite da ne zatvorite otvore za ulaz zraka koji se nalaze na kućištu aparata (sl. 1, ref. 16)

Funkcija upozorenja na prljavi filter (ako se nalazi na kupljenom modelu)

Nakon 20 sati korištenja, LED svjetlo (sl.1, ref.8) mijenja boju u trepćuće narančastu (sl. 2). Time se pokazuje da je potrebno pristupiti automatskom čišćenju filtra.

Automatska funkcija čišćenja filtra (ako se nalazi na kupljenom modelu)

Sušilo za kosu posjeduje funkciju koja omogućuje automatsko čišćenje filtra putem inverzije protoka zraka aparata.

POZOR: prije aktiviranja automatske funkcije čišćenja filtra, uklonite eventualno prisutan pribor aparata (nastavci, difuzor, itd.). Nemojte zatvarati ni stražnji filter niti rešetku za izlaz zraka. Tijekom čišćenja filtra, sušilo za kosu držite udaljeno od nakupina prašine, kose ili drugih nečistoća kako biste spriječili da one budu usisane u aparat i oštete ga.

Postupite na sljedeći način:

Ako je isključen, uključite aparat.

- Držite pritisnut gumb (sl. 2, ref. 8) barem 2 s. (sl. 3). Sustav čišćenja automatski počinje s radom
- Tijekom inverzije protoka zraka, (sl. 4) LED svjetlo (sl. 3, ref. 8) svijetli fiksnim narančastim svjetlom.
- Nakon što završi ciklus čišćenja, LED svjetlo (sl. 2, ref. 8) svijetli zelenom bojom 2 sekunde prije nego što se isključi.

Čišćenje filtra (ručno)

Da biste uklonili prašinu i kosu, kako u filtru tako i izvan filtra, izvadite ga (sl. 5, ref.13) i dobro ga iščetkajte odgovarajućom četkicom (sl. 6, ref. 14)

Filter može se oprati i pod tekućom vodom.

PAŽNJA:

- **nakon što operete filter, uvjerite se da je savršeno suh prije nego što ga ponovno montirate na sušilo za kosu. (sl. 7).**
- **nikada ne koristiti aparat bez montiranog usisnog filtra zraka. Ulazak prašine, kose i ostalih nečistoća u slučaju nedostatka filtra može ugroziti funkcioniranje sušila za kosu.**

Funkcija Rotocord

Uređaj Rotocord (sl. 1, ref. 15) sprječava uvijanje kabela napajanja.

PRIBOR

Koncentrator zraka ili nastavak (sl. 1, ref. 9 i 10)

To je idealan pribor za brzo sušenje kose i omogućuje postizanje vrhunskih rezultata s korištenjem kose. U stvari, zahvaljujući ovom koncentratoru, možete precizno usmjeravati tok toplog ili hladnog zraka na pojedine pramenove.

Difuzor (za aparate opremljene ovim priborom) (sl. 1, ref.12)

Ovo je idealan pribor koji daje volumen kovčavoj ili tretiranju kosi koja je trajno meka.

Nastavak Touch Me (sl. 1, ref. 11)

Površina ovog pribora se ne pregrijava tijekom korištenja. Time se omogućuje da korisnik dodiruje nastavak da bi ga usmjeravao ili skinuo bez opeklina.

IONSKI CARE

(samo ako se primjenjuje na ovaj model)

Ova funkcija je povezana s generatorom koji proizvodi milijune pročišćavajućih negativnih iona.

Što su ioni?

Ioni su električno nabijene čestice koje se nalaze u prirodi. Negativno nabijeni ioni pomažu pri pročišćavanju zraka tako što neutraliziraju pozitivno nabijene ione, koji za razliku od negativnih smanjuju kvalitetu zraka time što u okolini zadržavaju mnoge agense onečišćenja.

Poboljšana hidratacija kose

Negativno nabijeni ioni potpomažu pri održavanju odgovarajuće hidratacije vaše kose.

Oni poglavito mikroniziraju čestice vode koje su prisutne na svježe opranoj kosi, omogućavajući da vlasno stablo apsorbira više kako bi povratilo prirodnu ravnotežu vlažnosti vaše kose.

Balzam učinak na kosi

Poboljšana hidratacija potpomaže pri omekšavanju vaše kose i ima regeneracijski učinak te je čini mekšom i jednostavnijom za češljanje, sa većim volumenom i odsjajem.

Bez elektrostatičkog naboja ili stršanja

Negativno nabijeni ioni pomažu pri smanjivanju statičkog elektriciteta ili učinka "stršanja kose" te neželjenog petljanja kose.

Učinak pročišćavanja

Negativno nabijeni ioni koje ispušta sušilo za kosu osiguravaju da čestice koje zagađuju zrak (pozitivno ili negativno nabijene) bivaju privučene jedna ka drugoj, te time postaju teže, što uzrokuje da izložene sili gravitacije padaju na zemlju, čime zrak postaje čišći.

ODRŽAVANJE I ČIŠĆENJE

Prije čišćenja uvijek isključite sušilo za kosu iz struje.

Uređaj čistite krpom koju ste navlažili vodom.

Međutim nipošto ne stavljajte uređaj u vodu ili druge tekućine!

Sušilo mora biti zaštićeno od prašine. Kada je to potrebno, očistite rešetke za ulaz i izlaz zraka pomoću mekane četkice.

PAŽNJA: apsolutno je zabranjeno čišćenje uređaja sredstvima za čišćenje, otapalima, alkoholom i raznim kemijskim proizvodima.

Podložno promjenama

JAMSTVO

Valera izdaje jamstvo za uređaj koji ste kupili pod slijedećim uvjetima:

1. Uvjeti jamstva za ovaj uređaj su onakvi kako ih odredi prodavač u zemlji prodaje. U Švicarskoj i u zemljama Europske unije jamstveni rok iznosi 24 mjeseca ako je krajnji kupac fizička osoba (kućna uporaba), a 12 mjeseci ako je krajnji korisnik društvo, tvrtka ili profesionalac (profesionalna uporaba). Period jamstva započinje s datumom prodaje/kupnje, kako je navedeno na jamstvenom listu koji se obično ispunjava i ovjerava od strane prodavača ili na samom račun u prodaje.
2. Jamstvo vrijedi samo uz podnošenje valjanog jamstvenog lista ili računa prodaje.
3. Jamstvo pokriva otklanjanje svih kvarova proizišlih tijekom jamstvenog razdoblja, a nastalih zbog dokazanih nedostataka u materijalu ili kvaliteti izrade. Otklanjanje nedostataka izvodi se bilo popravkom uređaja ili zamjenom istoga. Jamstvo ne pokriva bilo koju štetu nastalu zbog krivog spajanja na električnu mrežu, neispravnog korištenja, lomova, normalnog trošenja i nesukladnosti s uputama za korištenje.
4. Sva druga potraživanja bilo koje prirode, uključujući moguća oštećenja izvan opsega rada uređaja, isključena su, osim ako je odgovornost zakonsko obvezna.
5. Jamstveni servis se izvodi bez naknade te nije podložan datumu isteka jamstva.
6. Jamstvo je ništavo u slučajevima kada popravke izvode neovlaštene osobe.

Samo za Ujedinjeno Kraljevstvo: ovo jamstvo ni na koji način ne ugrožava vaša prava po statutarnim pravu. U slučaju kvarova, molimo da uređaj vratite odgovarajuće zapakiran zajedno sa jamstvenim listom koji je valjano datiran te ovjeren, u naš Valera servisini centar ili izravno prodavaču koji će uređaj zatim poslati službenom uvozniku na jamstveni servis.

VALERA je registrirani zaštitni znak tvrtke LIGO PATENTS SA - Švicarska

UPUTSTVO ZA UPOTREBU - Originalna uputstva

Molimo da pažljivo pročitate ovo uputstvo pre korišćenja fena. Dostupne i na web sajtu www.valera.com

INFORMACIJE O BEZBEDNOSTI

- **VAŽNO:** Da bi se obezbedila dodatna zaštita, savetuje se da se na električnoj instalaciji preko koje se napaja električni uređaj, instalira diferencijalni prekidač čija struja aktiviranja nije veća od 30 mA. Za bliže informacije obratite se elektrotehničaru u koga imate poverenje.
- Pre upotrebe uverite se u to da je uređaj potpuno suv.
-  **PAŽNJA:** Nemojte upotrebljavati ovaj uređaj u blizini kade, lavaboja ili drugih sudova u kojima se nalazi voda.
- Ovaj uređaj mogu da koriste deca starija od 8 godina i osobe sa smanjenim fizičkim i mentalnim sposobnostima, ili osobe kojima nedostaje iskustvo ili znanje, samo ukoliko se nalaze pod nadzorom ili su primile uputstva u vezi sa korišćenjem uređaja na bezbedan način i koje su svesne postojećih opasnosti.
- Deca ne smeju da se igraju sa ovim uređajem.
- Radove na čišćenju i održavanju ne smeju da obavljaju deca bez nadzora.
- Ne koristite uređaj ako ne radi ispravno. Ne popravljajte sami električni uređaj, već se obratite ovlašćenom servisu. Ako je kabl za električno napajanje oštećen, mora ga zameniti proizvođač, njegova ovlašćena servisna služba ili u svakom slučaju stručna osoba, da bi se sprečio bio kakav rizik.
- U slučaju da uređaj koristite u kupaolu, isključite ga iz struje posle korišćenja, jer blizina vode predstavlja opasnost čak i kada je uređaj isključen.
- Uključite fen za kosu isključivo u utičnicu naizmenične struje i proverite da li električni napon u vašoj utičnici odgovara naponu koji je označen na utisnutoj pločici vašeg uređaja.
- **Ne uranjajte uređaj u vodu ili druge tečnosti.**
- **Nikada ne stavljajte uređaj na mesta sa kojih može pasti u vodu ili druge tečnosti.**
- **Nikada ne pokušavajte da izvadite uređaj koji je pao u vodu, već ga odmah isključite iz struje.**
- Ugasite uređaj pre nego ga odložite.
- Posle upotrebe isključite uvek fen i izvucite utikač iz mrežne utičnice. Nemojte vaditi utikač iz mrežne utičnice povlačenjem za kabl.
- Pre upotrebe uređaja redovno proveravati da li su rešetke za ulaz i izlaz vazduha čiste.
- Pustite da se fen za kosu ohladi pre nego što ga odložite. Kabl

nikada ne omotavajte oko aparata, nego ga omotajte oko samog uređaja, ne suviše usko

- Ovaj uređaj je namenjen za profesionalnu upotrebu.
- Kada se podesi na maksimalne vrednosti temperature, uređaj proizvodi veoma vruć vazduh. Kod upotrebe u domaćinstvu da biste izbegli oštećenja kose ili kože, izaberite najniže temperature ili nemojte suviše dugo sušiti pojedine delove kose.
- Nivo buke fenova za kosu za profesionalnu upotrebu je niži od 70 dB (A).
- Oznaka uređaja (vidi tehničke podatke proizvođača)
HAND-HELD HAIR DRYER FOR PROFESSIONAL USE
Prevod:
PRENOSIVI FEN ZA KOSU ZA PROFESIONALNU UPOTREBU
- **POZOR:** nikada ne koristite aparat bez montiranog usisnog filtera za vazduh. Ulazak prašine, kose i ostalih prljavština u slučaju nedostatka filtera može da ugrozi funkcionisanje fena za kosu.

Važno

Ovaj fen za kosu je u skladu sa sigurnosnim propisima koji se odnose na električne uređaje.

Ovaj fen za kosu je snabdeven sigurnosnim termostatom. U slučaju pregrevavanja on se automatski isključuje. Fen će se restartovati tako što ga ostavite nekoliko minuta da se ohladi. Pre nego ponovno počnete da koristite fen, proverite da li su rešetke za ulaz i izlaz vazduha čiste.

Ovaj uređaj odgovara Evropskim direktivama 2014/30/EU, 2014/35/EU, 2011/65/EU, (EU) 2015/863, 2009/125/EC, 2012/19/EU i Pravilima (EC) broj 1275/2008.

NAČIN UPOTREBE

Komponente (sl. 1)

1. fen za kosu
2. prekidač ON – I CARE – II MAX
3. dugmad za podešavanje temperature
4. led signalne lampice regulisanja temperature
5. dugmad za podešavanje toka vazduha
6. led signalne lampice za podešavanje toka vazduha
7. dugme za hladni vazduh
8. led lampice upozorenja na prijavi filter/dugme čišćenja filtera*
9. uski nastavak*
10. široki nastavak*
11. nastavak touch me*
12. difuzer*
13. filter usisa vazduha
14. četkica za čišćenje filtera
15. Rotocord*
16. ABT - Air Boost Technology

* ako se nalazi na kupljenom modelu

Uključivanje aparata (sl. 1, ref. 2)

- II = MAX
- I = CARE
- 0 = ISKLJUČEN

Podešavanje temperature i protoka vazduha aparata – Dual Setting

Funkcija Dual Setting omogućava biranje 2 različite konfiguracije temperature i brzine vazduha.

- CARE: 9 kombinacija temperature/protoka vazduha za tanku i osetljivu kosu
- MAX: 9 kombinacija temperature/protoka vazduha za gustu i jaku kosu

Da biste odabrali omiljenu kombinaciju, namestite birač (sl. 9) na željenu postavku (I CARE ili II MAX)

Regulacione led lampice (sl. 8 i 10) pokazuju izabrani nivo.

- I CARE → Zelena LED lampica
- II MAX → Bela LED lampica

Funkcija COLD

Ova funkcija namenjena je fiksiranju kose nakon oblikovanja. Pritisnite dugme (sl. 1, ref. 7)

Funkcija memorije

Putez ove funkcije, do isključivanja aparata, memoriše se poslednja izabrana postavka temperature i protoka vazduha koji ostaje podešen i tokom sledećeg uključivanja.

ABT - Air Boost Technology

Omogućava pojačanje protoka vazduha uz povećanje performansi aparata u fazi stilizovanja frizure. Tokom upotrebe fena za kosu, pazite da ne zatvorite otvore za ulaz vazduha koji se nalaze na kućištu aparata (sl. 1, ref. 16)

Funkcija upozorenja na prijavi filter (ako se nalazi na kupljenom modelu)

Nakon 20 sati korišćenja, LED lampica (sl.1, ref.8) menja boju u trepćuće narandžaste (sl. 2). Time se pokazuje da je potrebno obaviti automatsko čišćenje filtera.

Automatska funkcija čišćenja filtera (ako se nalazi na kupljenom modelu)

Fen za kosu poseduje funkciju koja omogućava automatsko čišćenje filtera putem inverzije protoka vazduha aparata.

POZOR: pre aktiviranja automatske funkcije čišćenja filtera, uklonite eventualno prisutnu opremu aparata (nastavci, difuzer, itd.). Nemojte zatvarati ni zadnji filter niti rešetku za izlaz vazduha. Tokom čišćenja filtera, fen za kosu držite udaljen od nakupina prašine, kose ili drugih prljavština da biste sprečili da one budu usisane u aparat i oštete ga.

Postupite na sledeći način:

Ako je isključen, uključite aparat.

- Držite pritisnuto dugme (sl. 2, ref. 8) barem 2 s (sl. 3). Sistem čišćenja automatski počinje sa radom
- Tokom inverzije protoka vazduha, (sl. 4) LED lampica (sl. 3, ref. 8) svetli fiksnim narandžastim svetlom.
- Nakon što završi ciklus čišćenja, LED lampica (sl. 2, ref. 8) svetli zelenim svetlom 2 sekunde pre nego što se isključi.

Čišćenje filtera (ručno)

Da biste eliminisali prašinu i kosu kako u filteru tako i izvan filtera, izvadijte ga (sl. 5, ref. 13) i dobro ga očetkajte odgovarajućom četkicom (sl. 6, ref. 14)

Filter moguće je prati i pod tečnom vodom.

PAŽNJA:

- nakon što operete filter, uverite se da je savršeno suv pre nego što ga ponovno montirate na fen za kosu. (sl. 7)
- nikada ne koristite aparat bez montiranog usisnog filtera vazduha. Ulaženje prašine, kose i ostalih prljavština u slučaju nedostatka filtera može da ugrozi funkcionisanje fena za kosu.

Funkcija Rotocord

Uređaj Rotocord (sl. 1, ref. 15) sprečava uvrtnje kablova za napajanje.

DODATNA OPREMA

Koncentrator vazduha ili nastavak (sl. 1, ref. 9 i 10)

To je idealna oprema za brzo sušenje kose i omogućava postizanje vrhunskih rezultata sa korišćenjem četke. U stvari, zahvaljujući ovom koncentratoru, možete precizno da usmeravate tok toplog ili hladnog vazduha na pojedine pramenove.

Difuzer (za aparate opremljene ovom opremom) (sl. 1, ref.12)

Ovo je idealna oprema koja daje volumen talasastoj ili tretiranoj kosi koja je trajno meka.

Nastavak Touch Me (sl. 1, ref. 11)

Površina ovog dela opreme se ne pregrejava tokom korišćenja. Time se omogućava da korisnik dodiruje nastavak da bi ga usmeravao ili skinuo bez i bez opekotina.

JONSKI CARE

(samo ako se primenjuje na ovom modelu)

Ova funkcija je povezana sa generatorom koji proizvodi milione pročišćavajućih negativnih jona.

Šta su joni?

Joni su električno nabijene čestice koje se nalaze u prirodi. Negativno nabijeni joni pomažu pri pročišćavanju vazduha tako što neutrališu pozitivno nabijene jone, koji za razliku od negativnih smanjuju kvalitet vazduha time što u okolini zadržavaju mnoge agense zagađenja.

Poboljšana hidratacija kose

Negativno nabijeni joni pomažu pri održavanju odgovarajuće hidratacije vaše kose.

Oni posebno mikronizuju čestice vode koje su prisutne na sveže opranoj kosi, omogućavajući da vlasno stablo apsorbuje više vode kako bi povratilo prirodnu ravnotežu vlažnosti vaše kose.

Balzam rezultat na kosi

Poboljšana hidratacija pomaže pri omekšavanju vaše kose i ima regeneracijski rezultat i čini je mekšom i jednostavnijom za češljanje, sa većim volumenom i odsajem.

Bez elektrostatičkog naboja ili trenja

Negativno nabijeni joni pomažu pri smanjivanju statičkog elektriciteta ili rezultata "naelektrisane kose" i neželjene zamršenosti kose.

Rezultat pročišćavanja

Negativno nabijeni joni koje ispušta fen za kosu osiguravaju da čestice koje zagađuju vazduh (pozitivno ili negativno nabijene) su privučene jedna ka drugoj i time postaju teže i po sili gravitacije padaju na zemlju, pa tako vazduh postaje čišći.

ODRŽAVANJE I ČIŠĆENJE

Pre čišćenja uvek isključite fen za kosu iz struje.

Očistite uređaj pomoću krpe pokvašene vodom.

Međutim nipošto ne stavljajte uređaj u vodu ili druge tečnosti! Fen mora biti zaštićen od prašine. Kada je to potrebno, očistite rešetke za ulaz i izlaz vazduha pomoću mekane četkice.

UPOZORENJE: Potpuno je zabranjeno čišćenje fena za kosu deterdžentima, rastvaračima, alkoholom i raznih hemijskim sredstvima.

Podložno promenama

GARANCIJA

Valera izdaje garanciju za uređaj koji ste kupili pod sledećim uslovima:

1. Uslovi garancije za ovaj uređaj su onakvi kako ih određuje prodavač u zemlji prodaje. U Švajcarskoj i u zemljama Evropske unije garantni rok iznosi 24 meseca ako je krajnji kupac fizička osoba (kućna upotreba), a 12 meseci ako je krajnji korisnik društvo, preduzeće ili profesionalac (profesionalna upotreba). Period garancije počinje sa datumom.
2. Garancija vredi samo uz podnošenje važećeg garantnog lista ili računa prodaje.
3. Garancija pokriva otklanjanje svih kvarova nastalih tokom garancijskog perioda, a nastalih zbog dokazanih nedostataka u materijalu ili kvalitetu izrade. Otklanjanje nedostataka izvodi se bilo popravkom uređaja ili zamenom. Garancija ne pokriva bilo koju štetu nastalu zbog pogrešnog spajanja na električnu mrežu, neispravnog korišćenja, lomova, normalnog trošenja i neusklađenosti sa uputstvom za upotrebu.
4. Sva druga potraživanja bilo koje prirode, uključujući moguća oštećenja izvan opsega rada uređaja, isključena su, osim ako je odgovornost zakonsko obavezna.
5. Garantni servis se izvodi bez nadoknade i nije podložan datumu isteka garancije.
6. Garancija ne važi u slučajevima kada popravke izvode neovlašćene osobe.

Samo za Ujedinjeno Kraljevstvo: ova garancija ni na koji način ne ugrožava vaša prava po statutarnom pravu. U slučaju kvarova, molimo da uređaj vratite odgovarajuće zapakovan zajedno sa garantnim listom koji je važeće datumiran i overen, u naš Valera servisni centar ili jednako prodavaču koji će uređaj zatim poslati službenom uvozniku na garantni servis.

VALERA je registrovani zaštitni znak firme LIGO PATENTS SA - Švajcarska

KASUTUSJUHEND - algupärane juhend

Enne fooni kasutamise alustamist lugege hoolikalt läbi. Saadaval ka aadressil www.valera.com

ETTEVAATUST!

- NB! Täiendava kaitse tagamiseks on soovitatav seadet toivas elektrisüsteemis kasutada rikkevoolukaitset, mille lülitusvool ei ületa 30 mA. Täiendava teabe saamiseks pöörduge kvalifitseeritud elektriku poole.
- Enne seadme kasutamise alustamist veenduge, et see on täiesti kuiv.
-  HOIATUS. Ärge kasutage käesolevat seadet vannitubade, duššide, basseinide või muude veega täidetud anumate läheduses.
- Käesolevat seadet võivad kasutada 8-aastased ja vanemad lapsed ning piiratud füüsiliste, aistimis- või mentaalsete võimetega isikud või isikud, kellel puuduvad vastavad kogemused ja teadmised seadme kasutamiseks ainult juhul, kui nad on asjakohase järelvalve all või neile on antud juhised seadme ohutuks kasutamiseks ja neid on teavitatud kasutamise seonduvatest ohtudest.
- Ärge lubage lastel seadmega mängida.
- Lapsed ei tohi seadet puhastada ja hooldada, v.a juhul, kui nad teevad seda järelvalve all.
- Toitejuhtme kahjustuse korral peab ohtude vältimiseks juhtme välja vahetama tootja, selle müügiesindaja või vastava kvalifikatsiooniga isik. Ärge kasutage seadet, kui see ei tööta õigesti. Ärge püüdke käesolevat elektriseadet ise remontida, laske remont teha volitatud tehnikul.
- Kui seadet kasutatakse vannitoas, siis ühendage see pärast kasutamist seinakontaktist lahti, kuna vee lähedus on ohtlik ka siis, kui seade on välja lülitatud.
- Ühendage foon ainult vahelduvvooluvõrku ja veenduge, et teie elektrisüsteemi pinge vastab seadme andmeplaadil näidatule.
- **Ärge asetage vette ega teistesse vedelikesse.**
- **Ärge pange seadet kunagi kohta, kus see võib vette või teistesse vedelikesse kukkuda.**
- **Ärge püüdke vette kukkunud seadet uuesti käima panna, vaid ühendage koheselt elektrivõrgust lahti.**
- Kui panete seadme kõrvale, lülitage see välja.
- Kui seade pole kasutusel, ühendage see elektrivõrgust lahti, kuid ärge tehke seda toitejuhtmest tõmmates.
- Ärge unustage korrapäraselt kontrollida õhu sisse- ja väljavooluava

võrede puhtust.

- Enne hoiundamist laske föönil alati jahtuda. Ärge mähkige juhet ümber seadme, vaid kerige see lõdvalt kokku.
- Föön on ette nähtud professionaalseks kasutamiseks.
- Maksimaalsetele temperatuuridele seaduna toodab seade väga kuumu õhku. Juuste või naha kahjustamise vältimiseks toote kasutamisel kodustes tingimustes valige madalamad temperatuurid või ärge suunake õhku liiga kauaks ühte kohta.
- Professionaalseks kasutamiseks ettenähtud föönide A-kaalutud helirõhu tase on alla 70 dB(A).
- Seadme nimetus (yt toote tehnilisi andmeid)
KÄESHOITAV FÖÖN PROFESSIONAALSEKS KASUTAMISEKS
- HOIATUS. Ärge kasutage seadet ilma paigaldatud õhu sissevõtufiltrita. Kui tolm, karvad ja muu mustus imetakse seadmesse, sest filter pole paigaldatud, võib see föönis talitlushäire tekitada.

NB!

Föön vastab elektriseadmete ohutuseeskirjadele.

Föön on varustatud ohutusahelaga, mis rakendub ülekuumenemise korral. Föön lähtestab ennast pärast mõneminutilist jahtumist automaatselt, kuid enne kasutamise jätkamist kontrollige, et õhu sisse- ja väljavooluava võred oleksid täiesti puhtad.

Käesolev seade vastab Euroopa direktiividele 2014/30/EU, 2014/35/EU, 2011/65/EU, (EU) 2015/863, 2009/125/EC, 2012/19/EU ja määrusete (EC) nr 1275/2008.

KASUTUSJUHISED

Osad (joon. 1)

1. Föön
2. Lülit ON – I CARE – II MAX
3. Temperatuuri seadmise nupp
4. Temperatuuri seadmise indikaatori LED-id
5. Õhuvoolu nupp
6. Temperatuuri seadmise indikaatori LED-id
7. Külma õhu nupp
8. Filtri saastumise hoiatus-LED / filtri puhastamise nupp*
9. Kitsas düüs*
10. Lai düüs*
11. Puudutamist lubav düüs*
12. Hajuti*
13. Õhu sissevõtufilter
14. Filtri puhastamise hari
15. Rotocord*
16. ABT - Air Boost Technology

* Kui ostetud mudelil on ette nähtud

Seadme sisselülitamine (2, joon. 1)

- II = MAX
- I = CARE
- 0 = VÄLJAS

Seadme temperatuuri ja õhuvoolu seadmine - Kaks seadistust

Kahe seadistuse funktsioon võimaldab valida 2 erinevat temperatuuri ja õhukiiruse konfiguratsiooni.

- CARE: 9 temperatuuri / õhuvoolu kombinatsiooni peentele õrnadele juustele.
- MAX: 9 temperatuuri / õhuvoolu kombinatsiooni tugevatele jämedale juustele.

Kombinatsiooni valimiseks seadke lülit (joon. 9) soovitud asendisse (I CARE või II MAX)

Seadistuse LED-id (joon. 8 ja 10) näitavad valitud taset:

- I CARE → roheline LED
- II MAX → valge LED

Funktsioon KÜLM

Funktsiooni kasutatakse pärast soengu tegemist juustele lainelisuse lisamiseks. Vajutage nuppu (7, joon. 1).

Mälufunktsioon

Selle funktsiooniga salvestatakse seadme väljalülitamisel viimati kasutatud temperatuuri ja õhuvoolu kombinatsiooni seadistus ja võetakse järgmisel sisselülitamisel uuesti kasutusele.

ABT - Air Boost Technology

Suurendab õhuvoolu, et tõhustada seadme stiiliseadmise tulemuslikkust. Fööni kasutamisel tuleb jälgida, et selle korpuses asuvad õhu sisselaskeavad (16, joon. 1) poleks ummistunud.

Filtri saastumise hoiatusfunktsioon (Kui ostetud mudelil on ette nähtud)

Pärast 20-tunnist kasutamist muutub LED (8, joon. 1) oranžiks ja hakkab vilkuma (joon. 2). See annab kasutajale märku, et vajalik on filtri automaatne puhastamine.

Automaatne filtri puhastamise funktsioon (Kui ostetud mudelil on ette nähtud)

Föönil on funktsioon filtri automaatseks puhastamiseks, pöörates seadme õhuvoolu vastupidiseks.

HOIATUS. Enne automaatse puhastamise aktiveerimist eemaldage seadme küljest kõik tarvikud (düüsid, hajuti jne). Ärge katke filtrit tagantpoolt ega õhu väljalaskeava võret. Filtri puhastamisel hoidke fööni hoolikalt eemal tolmust, karvadest või muudest materjalidest, sest mustuse sisseimine kahjustab seadet.

Jätkake järgmiselt:

Kui seade on välja lülitatud, lülitage see sisse.

- Hoidke nuppu (8, joon. 2) vähemalt 2 sekundit (joon. 3) allavajutatuna. Puhastussüsteem hakkab automaatselt tööle.
- Vastupidise õhuvoolu ajal (joon. 4) põleb LED (8, joon. 3) püsivalt oranži värviga.
- Puhastussükli lõppedes muutub LED (8, joon. 2) 2 sekundiks roheliseks ja kustub seejärel.

Filtri puhastamine (käsitsi)

Tolmu ja karvade eemaldamiseks filtri sise- ja välisküljelt võtke filter välja (13, joon. 5) ja harjake seda põhjalikult kaasasoleva harjaga (14, joon. 6).

Filtrit saab pesta ka voolava vee all.

HOIATUS.

- Pärast filtri pesemist ja enne selle tagasipanekut fööni veenduge, et see oleks täiesti kuiv (joon. 7).

- Ärge kasutage seadet ilma paigaldatud õhu sissevõetufiltrita. Kui tolm, karvad ja mustus imetakse seadmesse, sest filter pole paigaldatud, võib see föönis talitlushäireid põhjustada.

Rotocordi funktsioon

Rotocordi seade (15, joon. 1) väldib toitejuhtme väändumist.

TARVIKUD

Õhu koondaja või düüs (9 ja 10, joon. 1)

See on ideaalne tarvik juuste kiireks kuivatamiseks ja annab suurepäraseid tulemusi stiili loomisel harja abil. Koondaja abil saate täpselt suunata kuuma või külma õhuvoolu üksikutele juukselekkidele.

Hajuti (selle tarvikuga seadmed) (12, joon. 1)

Ideaalne tarvik, mis annab stiili loomisel kuju ja loomuliku pehmuse lokkis või püsilainetega juustele.

Puudutamist lubav düüs (11, joon. 1)

Selle tarviku pind ei kuumene kasutamise ajal. Seega saab kasutaja düüsi puudutada, et seda suunata või eemaldada põletusi saamata.

IOONTERVISTAMINE

(ainult juhul, kui see on rakendatav antud mudelile)

See funktsioon on seotud generaatoriga, mis toodab miljoneid puhastavaid negatiivseid ioone.

Mis on ioonid

Ioonid on looduses leiduvad elektriliselt laetud osakesed. Negatiivselt laetud ioonid aitavad puhastada õhku, neutraliseerides positiivselt laetud ioone, mis vastandina halvendavad õhu kvaliteeti, hoides õhus paljusid saasteaineid kinni.

Juuste parem hüdratiseerimine

Negatiivselt laetud ioonid aitavad hoida juuste õiget hüdratiseerimistaset.

Need aitavad värskest pestud juustes veeosakesi mikroniseerida, võimaldades juuksejuurtel rohkem vett neelata, et taastada juuste loomulik niiskustasakaal.

Konditsioneeriv mõju juustele

Parem hüdratiseerimine aitab juukseid konditsioneerida, omab taastavat mõju ning muudab kammimise pehmemaks ja kergemaks, tagades suurema kohevuse ja läike.

Juuste elektrostaatilise laadumise ja "püstitoleku" vältimine

Negatiivselt laetud ioonid aitavad vähendada juuste staatilist elektriseerumist, „püstitolekut“ ja soovimatut kähardumist.

Puhastav mõju

Fööni poolt õhku paisatavad negatiivselt laetud ioonid tagavad, et õhku saastavad osakesed (positiivse laenguga või neutraalsed) tõmbuvad üksteise külge, muutuvad raskeks ja kukuvad raskusjõu tõttu maapinnale, puhastades sel viisil õhku.

OPUHAŠTAMINE JA HOOLDUS

Enne puhastamist ühendage föön alati elektrivõrgust lahti.

Fööni võib puhastada vees niisutatud lapiga.

Ärge asetage seadet vette ega teistesse vedelikesse!

Fööni tuleb kaitsta tolmu eest. Vajaduse korral puhastage õhu sisse- ja väljavooluava võresid pehme harjaga.

TÄHELEPANU! Föönide puhastamine pesuvahendite, lahustite, alkoholi ja muude kemikaalidega on rangelt keelatud.

Fööni juures on võimalikud tehasepoolsed muudatused.

GARANTII

VALERA tagab ostetud seadme garantii järgmistel tingimustel:

1. Seadme garantiitingimused määratakse selle riigi, kus seade osteti, müüja poolt. Rootsis ja Euroopa Liidu riikides on garantii kestuseks 24 kuud, kui lõppostjaks on eraisik (kodune kasutamine), ja 12 kuud, kui lõppostjaks on ettevõtte, äriühing või toode ostetakse kutsetegevuseks (professionaalseks kasutuseks). Garantiaeg algab vastavalt käesolevale garantiikaardile kantud müügikuupäevast, millele on müüja templi lisanud, või müüjarval näidatud kuupäevast.
2. Garantii on kasutatav ainult koos käesoleva garantiikaardi või müüjarvale esitamisega.
3. Garantii tagab kõikide garantiiajal ilmnunud rikete kõrvaldamise, mis on põhjustatud tõestatud materjali- või töötusdefektidest. Rikete kõrvaldamine toimub seadme remondi või väljavahetamise teel. Garantii alla ei kuulu kahjustused, mille on põhjustanud ebaõige ühendamine toitevõrguga, väärkasutamine, purunemine, normaalne kulumine ja kasutusjuhendis toodud juhiste eiramine.
4. Kõik muud nõuded, k.a väljaspool seadet tekkinud võimalikud kahjustused, on välistatud, v.a juhul, kui vastutus nende eest on kohustuslik seadusega määratuna.
5. Garantii töö on tasuta, need ei mõjuta garantii lõpptähtaega.
6. Garantii muutub kehtetuks, kui remonditöö on teinud volitamata isikud.

Ainult Ühendkuningriigis: käesolev garantii ei mõjuta mingil viisil teie seaduslikke õigusi.

Defekti ilmnmisel tagastage hoolikalt pakitud ning koos ettenähtud kuupäeva ja templiga garantiikaardiga seade ühte Valera hoolduskeskustest või müüjale, kes saadab seadme ametlikule importijale garantiitöö läbiviimiseks.

NAVODILA ZA UPORABO - Originalna navodila

Pozorno preberite spodnja navodila za uporabo. Prav tako so na voljo na www.valera.com

OPOZORILA

- Važno: da bi zagotovili dodatno varnost, je priporočljivo, da v električni sistem, ki napaja napravo postavite varnostno zaklopko z diferenciacijo elektrike, ki ne presega 30 mA. Za dodatne informacije se obrnite na usposobljenega električarja.
- Aparat mora biti popolnoma suh ali pa ga pred uporabo dobro posušite.
-  **POZOR:** nikoli ne uporabljajte naprave blizu kadi, tuš kabine, umivalnikov ali drugih posod, ki vsebujejo vodo.
- Aparat lahko uporabljajo otroci starejši od 8 leta in tudi osebe z zmanjšano telesno, umsko ali zaznavno sposobnostjo, ali ljudi, ki nimajo izkušenj ali znanja, samo če so pod nadzorom ali pa so prejeli navodila v zvezi z uporabo naprave, od oseb, ki so odgovorne za njihovo varnost.
- Otrokom ne dovolite, da se z aparatom igrajo.
- Postopke čiščenja in vzdrževanja smejo izvajati otroci le pod nadzorom odrasle osebe.
- Ne uporabljajte aparata, če ne deluje pravilno, če je padel na tla ali če je priključna vrvica poškodovana. Električnega aparata ne popravljajte sami, temveč se obrnite na pooblaščenega strokovnjaka. Če je priključna vrvica poškodovana, jo mora zamenjati proizvajalec ali njegova servisna služba oziroma ustrezno kvalificirana oseba, tako da se prepreči vsako tveganje.
- Kadar aparat uporabljate v kopalnici, ga po uporabi izključite iz električnega omrežja, saj bližina vode predstavlja nevarnost tudi takrat, ko je aparat ugasnjen.
- Vključite sušilnik za lase samo v vtičnice z izmeničnim tokom in preverite, ali je električna napetost v vaši vtičnici taka, kot je označena na ploščici vašega aparata.
- **Naprave ne smete potopiti v vodo ali druge tekočine.**
- **Nikoli ne postavite naprave na mesto, s katerega lahko pade v vodo ali druge tekočine.**
- **Nikoli ne poskušajte izvleči naprave, ki je padla v vodo, ampak jo takoj izključite iz omrežja.**
- Ugasnite napravo, preden jo odložite.
- Po uporabi izklopite aparat iz električnega omrežja. Ne vlecite vtikača za kabel iz vtičnice.
- Pri uporabi pazite naj bodo rešetke za zrak vedno proste.

- Vedno pustite, da se sušilnik za lase ohladi, preden ga pospravite. Kabla nikoli ne ovijte okoli aparata, temveč ga ohlapno navijte okoli njega.
- Ta naprava se uporablja samo za namene sušenja las. Vsaka drugačna uporaba je nepravilna in zato nevarna. Proizvajalec ne sprejema nobene odgovornosti za škodo, zaradi nepravilne ali napačne uporabe. Ne uporabljajte laka za lase ko je naprava vklopljena.
- Ta sušilnik za lase je namenjen za poklicno rabo.
- Zrak, ki ga aparat oddaja ob nastavitvi na najvišjo temperaturo, je zelo vroč. Pri domači rabi za preprečitev poškodb las ali lasišča izberite nižje temperaturne vrednosti in se na posameznih mestih ne zadržujte predolgo.
- Nivoj zvočnega tlaka sušilcev za lase za profesionalno rabo je nižji od 70 dB(A).
- Označitev naprave (glej tehnične podatke izdelka)
HAND-HELD HAIR DRYER FOR PROFESSIONAL USE
Prevod:
PRENOSNI SUŠILEC ZA LASE ZA PROFESIONALNO RABO
- **POZOR:** Naprave nikoli ne uporabljajte brez nameščenega filtra za sesanje zraka. Vstop prahu, las in drugih nečistoč zaradi odsotnosti filtra lahko ogrozi delovanje sušilca za lase.

Pomembno

Ta sušilec za lase je v skladu z varnostnimi predpisi, ki se uporabljajo za električne aparate.

Sušilec za lase ima avtomatsko varnostno stikalo, ki se aktivira v primeru pregretja. Po krajšem času začne spet navadno delovati. Pred ponovno uporabo sušilca za lase, preverite, da so rešetke za zrak popolnoma čiste.

Ta naprava ustreza evropskim direktivam 2014/30/EU, 2014/35/EU, 2011/65/EU, (EU) 2015/863, 2009/125/EC, 2012/19/EU in uredbi (EC) št. 1275/2008.

NAVODILA ZA UPORABO

Sestavni deli (slika 1)

1. sušilec za lase
2. stikalo ON – I CARE – II MAX
3. gumbi za nastavev temperature
4. LED signal za uravnavanje temperature
5. gumbi za nastavev pretoka zraka
6. LED signal za regulacijo pretoka zraka
7. gumb za hladen zrak
8. LED opozorilo o umazanem filtru/gumb za čiščenje filtra*
9. ozka šoba*
10. široka šoba*
11. šoba Touch Me*
12. difuzor*
13. filter za sesanje zraka
14. krtača za čiščenje filtra
15. Rotocord*
16. ABT - Air Boost Technology

* če je prisoten v nabavljenem modelu

Vklop naprave (sl. 1, ref. 2)

- II = MAX
- I = CARE
- 0 = IZKLOPLJENO

Nastavev temperature in pretoka zraka naprave – Dual Setting

Funkcija dvojne nastavitve Dual Setting vam omogoča, da izberete dve različni nastavitvi temperature in hitrosti zraka.

- CARE: 9 kombinacij temperature/pretoka zraka za fine in občutljive lase.
- MAX: 9 kombinacij temperature/pretoka zraka za goste in močne lase.

Če želite izbrati zeleno kombinacijo, postavite izbirnik (slika 9) na zeleno nastavev (I CARE ali II MAX)

Nastavitvene LED lučke (sl. 8 in 10) prikazujejo izbrano raven.

- I CARE → zelena LED lučka
- II MAX → bela LED lučka

Funkcija COLD

Ta funkcija je priporočena za oblikovanje las po stylingu. Pritisnite gumb (sl. 1, ref. 7)

Funkcija pomnilnika

S to funkcijo se ob izklopu naprave shrani zadnja izbira temperature in pretoka zraka, ki ostane nastavljena ob naslednjem vklopu.

ABT - Air Boost Technology

Omogoča povečanje pretoka zraka s povečanjem zmogljivosti naprave med stylingom. Pri uporabi sušilca za lase pazite, da ne zamašite odprtin za dovod zraka na ohišju naprave (slika 1, sklic 16)

Funkcija umazan filter (če je prisoten v nabavljenem modelu)

Po 20 urah uporabe LED (slika 1, ref. 8) utripa oranžno (slika 2). To pomeni, da morate nadaljevati s samodejnim čiščenjem filtra.

Funkcija samodejnega čiščenja filtra (če je prisoten v nabavljenem modelu)

Sušilec za lase je opremljen s funkcijo, ki omogoča samodejno čiščenje filtra z inverzijo pretoka zraka v napravi.

POZOR: pred vklopom funkcije samodejnega čiščenja odstranite vso dodatno opremo iz naprave (šoba, difuzor itd.). Ne ovirajte zadnjega filtra ali rešetke za odvod zraka. Pri čiščenju filtra hranite sušilec za lase stran od prahu, las ali drugih druge umazanije, da preprečite, da bi se te nečistoče posesale v napravo in jo poškodovale.

Postopek je naslednji:

Če je naprava izklopljena, jo vklopite.

- Pritisnite in držite gumb (sl. 2, ref. 8) vsaj 2 sekundi (sl. 3). Sistem čiščenja se zažene samodejno.

- Med inverzijo pretoka zraka (slika 4) LED lučka (slika 3, ref. 8) ostane fiksno oranžna.

- Na koncu cikla čiščenja LED lučka (slika 2, ref. 8) za 2 sekundi zasveti zeleno, preden se izklopi.

Čiščenje filtra (ročno)

Če želite odstraniti prah in dlake tako znotraj kot zunaj filtra, jih odstranite (sl. 5, ref. 13) in temeljito očistite z ustreznno krtačo (sl. 6, ref. 14)

Filter lahko operete tudi pod tekočo vodo.

POZOR:

- po pranju filtra se prepričajte, da je popolnoma suh, preden ga ponovno namestite na sušilec za lase. sl. 7)

- naprave nikoli ne uporabljajte brez nameščenega filtra za sesanje zraka. Vstop prahu, las in drugih nečistoč zaradi odsotnosti filtra lahko ogrozi delovanje sušilca za lase.

Funkcija Rotocord

Naprava Rotocord (sl. 1, ref. 15) preprečuje sukanje napajalnega kabela.

DODATKI

Koncentrator zraka ali šoba (sl. 1, ref. 9 in 10)

Je idealen pripomoček za hitro sušenje las in vam omogoča doseganje odličnih rezultatov z uporabo krtače. S tem koncentratorjem lahko natančno usmerite pretok vročega ali hladnega zraka na posamezne pramene.

Difuzor (za naprave imajo ta datek) (slika 1, sklic 12)

To je idealen datek, ki daje volumen pričeski in naredi lase kodraste ali jim daje naravno mehko trajno kodranje.

Šoba Touch Me (slika 1, ref. 11)

Površina te dodatne opreme se med uporabo ne pregreje. To omogoča uporabniku, da se dotakne šobe, da jo usmeri ali odstrani ne da bi se pri tem opekli.

IONSKI WELLNESS

(če je primerno za ta model)

Ta funkcija je povezana z generatorjem, ki proizvaja milijone prečiščevalnih negativnih ionov.

Kaj so ioni?

Električno nabiti ioni so delci, ki se pojavljajo v naravi. Negativno nabiti ioni pomagajo pri prečiščevanju zraka, tako da nevtralizirajo pozitivno nabitte ione, ki v nasprotju z negativnimi zmanjšujejo kakovost zraka, s tem da v okolju zadržujejo onesnaževalce.

Povečana vlažnost las

Negativno nabiti ioni pomagajo ohranjati ustrezno vlažnost vaših las.

Se posebej mikronizirajo vodne delce, ki so prisotni na sveže opranih laseh in omogočajo da lasno steblo absorbira več, da se ponovno vzpostavi naravno ravnovesje vaših las.

Balzam učinek na laseh

Boljše vlaženje pomaga pri mehčanju vaših las in ima regeneracijski učinek, naredi jih mehkejše in omogoča enostavnejše rezčesanje, z večjim volumnom in sijajem.

Brez elektrostatičnega naboja

Negativno nabiti ioni zmanjšujejo statično elektriko in nezaželeno zapletanje las.

Učinek zdravljenja

Negativno nabiti ioni, ki jih izpušča sušilec za lase, skrbijo da delci, ki onesnažujejo zrak (pozitivno ali negativno nabiti) privlačijo drug drugega, tako postanejo bolj težki, zaradi česar so izpostavljeni sili težnosti in padejo na zemljo, zato zrak postane čistejši.

VZDRŽEVANJE IN ČIŠČENJE

Pred čiščenjem vedno izklopite sušilnik za lase.

Aparat čistite s krpo, ovlaženo v vodi.

Naprave ne dajajte v vodo ali druge tekočine!

Sušilec mora biti zaščiten pred prahom. Če je potrebno, očistite rešetke za vstop in izstop zraka z mehko ščetko.

POZOR: Pri čiščenju sušilnika za lase je prepovedano uporabljati detergente, topila, alkohol in kemične izdelke.

GARANCIJA

Valera izdaja garancijo za napravo, ki ste jo kupili pod naslednjimi pogoji:

1. Pogoji garancijo za to napravo, so taki kakršne določi prodajalec prodajo v državi nakupa. V Švici in v državah Evropske unije je garancijska doba 24 mesecev, če je končni kupec fizična oseba (gospodinjstva uporaba) in 12 mesecev, če je končni kupec podjetje ali družba ali samostojni podjetnik (profesionalna uporaba). Garancijski rok začne teči od datuma prodaje / nakupa, kakor je določeno v garanciji, ki se ponavadi izpolni in overi s strani prodajalca ali na samem računu.
2. Garancija je veljavna le s predložitvijo veljavnega garancijskega potrdila ali računa prodaje.
3. Garancija zajema odstranitev vseh napak tekom garancijskega roka, ki bi nastale zaradi pomanjkljivosti v materialu ali izdelavnih kakovosti. Naprava se bodisi popravi ali nadomesti z isto. Garancija ne krije škode, povzročene z napačno povezavo z električnim omrežjem, nepravilne uporabe, zloma, normalne obrabe in neskladnosti z navodili za uporabo.
4. Vse druge terjatve katere koli vrste, vključno z možno škodo izven obsega delovanja, so izključene, razen če je odgovornost pravno obvezna.
5. Garancijske storitve se opravi brez nadomestila in za katere ne velja potek roka garancije.
6. Garancija je nična, če popravilo opravljajo nepooblaščen osebe.

Znak na izdelku ali na njegovi embalaži označuje, da tega izdelka ne morete šteti za odpadke. Naprava mora biti oddana na ustrezni točki za zbiranje, kjer se posreduje naprej za recikliranje električne in elektronske opreme. Z zagotavljanjem, da je proizvod ustrezno odstranjen, pomagate, preprečiti morebitne negativne učinke na okolje ali zdravje ljudi, ki sicer lahko nastanejo z neprimernim ravnanjem z odpadki.

Za podrobnejše informacije o recikliranju tega izdelka, se obrnite na lokalni mestni urad, vašo službo za odstranjevanje odpadkov ali trgovino, kjer ste kupili izdelek.

Valera je registrirana blagovna znamka podjetja LIGO PATENTS SA - Švica

NÁVOD NA POUŽITIE - Pôvodné pokyny

Pozorne si prečítajte tento návod na použitie. K dispozícii aj na stránke www.valera.com

BEZPEČNOSTNÉ UPOZORNENIA

- Dôležité: Na zaistenie vyššej bezpečnosti sa odporúča nainštalovať v elektrickej sieti, z ktorej sa spotrebič napája, diferenciálny spínač, ktorý nedovolí, aby hodnota prúdu presiahla 30 mA. Ďalšie informácie si vyžiadajte u kvalifikovaného elektrikára.
- Pred použitím spotrebiča sa uistite, že je úplne suchý.
-  **POZOR:** Tento spotrebič nepoužívajte v blízkosti vaní, umývadiel ani iných nádob s vodou.
- Tento spotrebič smú používať deti vo veku od 8 rokov a osoby s obmedzenými fyzickými, zmyslovými alebo rozumovými schopnosťami, alebo osoby, ktoré nemajú skúsenosti alebo nevedia spotrebič používať, iba pokiaľ sú pod dohľadom alebo boli poučení o bezpečnom používaní spotrebiča a uvedomujú si hroziace.
- Deti sa nesmú so spotrebičom hrať.
- Čistenie a údržbu nesmú vykonávať deti bez dozoru.
- Prístroj nepoužívajte pokiaľ vykazuje závady. Nesnažte sa elektrický prístroj opravovať sami, obracajte sa vždy na autorizovaný servis. Pokiaľ je prírodný kábel poškodený, musí ho vymeniť výrobca alebo jeho oprávnené servisné stredisko alebo osoba s potrebnou kvalifikáciou tak, aby sa predišlo akémukoľvek riziku.
- Vysvetlite deťom riziká a pravidlá bezpečnosti pri zaobchádzaní s elektronickými prístrojmi. Nikdy neponechávajte elektrické spotrebiče v dosahu detí.
- Sieťovú zástrčku spotrebiča zapojte do zásuvky striedavého napätia, uistite sa, že elektrické napätie vo vašej sieti zodpovedá napätiu uvedenému na spotrebiči.
- **Spotrebič nikdy neponárajte do vody ani iných kvapalín.**
- **Spotrebič nikdy nekladzte na miesto, odkiaľ by mohol spadnúť do vody alebo inej kvapaliny.**
- **Nikdy sa nesnažte vybrať spotrebič, ktorý spadol do vody, ale ihneď vyťahnite zástrčku zo sieťovej zásuvky.**
- Keď spotrebič odkladáte, vždy ho vypnite.
- Po použití sušič na vlasy vždy vypnite a vyťahnite zástrčku zo sieťovej zásuvky. Zástrčku zo zásuvky neťahajte ťahaním za kábel.
- Sušič na vlasy používajte tak, aby sa nikdy neupchali vstupné a výstupné mriežky.
- Sušič vlasov pred jeho odložením nechajte vždy vychladnúť. Elektrický kábel nikdy neovíjajte okolo spotrebiča, ale voľne ho

zviňte.

- Výrobca nezodpovedá za škody spôsobené nesprávnym zaobchádzaním so spotrebičom (napríklad požiar, popálenie, poškodenie vlasov) a nie je povinný poskytnúť záruku na spotrebič v prípade nedodržania zhora uvedených bezpečnostných upozornení.
- Tento sušič na vlasy je určený na profesionálne použitie.
- Pri nastavení maximálnych hodnôt teploty spotrebič produkuje horúci vzduch. Pri použití v domácnosti nastavte nižšie hodnoty a nepôsobte dlho na jednotlivé oblasti vlasov, aby ste predišli poškodeniu vlasov a pokožky.
- Úroveň akustického tlaku pre sušič vlasov na profesionálne použitie je nižšia ako 70 dB(A)
- Označenie spotrebiča (pozri technické údaje výrobku)
HAND-HELD HAIR DRYER FOR PROFESSIONAL USE
Preklad:
PRENOSNÝ SUŠIČ VLASOV NA PROFESIONÁLNE POUŽITIE
- **POZOR:** spotrebič nikdy nepoužívajte bez toho, že by bol namontovaný filter odsávania. Vstup prachu, vlasov a iných nečistôt, ktorý je dôsledkom neprítomnosti filtra, môže ohroziť funkčnosť sušiča na vlasy.

Dôležité

Na tento sušič na vlasy sa vzťahujú bezpečnostné predpisy pre elektrické spotrebiče.

Tento sušič na vlasy je vybavený bezpečnostným termostatom. V prípade prehriatia sa sušič automaticky vypne. Sušič na vlasy sa znova zapne po krátkej dobe. Pred každým použitím skontrolujte, či sú vstupné a výstupné mriežky vzduchu na spotrebiči dokonale čisté.

Tento spotrebič spĺňa požiadavky európskych smerníc 2014/30/EU, 2014/35/EU, 2011/65/EU, (EU) 2015/863, 2009/125/EC, 2012/19/EU a nariadenia (EC) č.1275/2008.

SPÔSOB POUŽITIA

Komponenty (obr. 1)

1. sušič vlasov
2. spínač ON – I CARE – II MAX
3. tlačidlá na reguláciu teploty
4. led kontrolka regulácie teploty
5. tlačidlá na reguláciu prietoku vzduchu
6. led kontrolka regulácie prietoku vzduchu
7. tlačidlo studeného vzduchu
8. led upozornenia na znečistenie filtra/tlačidlo čistenia filtra*
9. úzky nastavtec*
10. široký nastavtec*
11. nastavtec touch me*
12. difúzor*
13. filter nasávania vzduchu
14. štetec na čistenie filtra
15. Rotocord*
16. ABT - Air Boost Technology

* ak je k dispozícii na zakúpenom modeli

Zapnutie spotrebiča (obr. 1, ozn. 2)

- II = MAX
- I = CARE
- 0 = VYPNUTÉ

Regulácia teploty a prúdenia vzduchu spotrebiča – Dual Setting

Funkcia Dual Setting umožňuje vybrať 2 rôzne konfigurácie teploty a rýchlosti vzduchu.

- CARE: 9 kombinácií teploty/prúdenia vzduchu pre riedke a jemné vlasy.
- MAX: 9 kombinácií teploty/prúdenia vzduchu pre husté a silné vlasy.

Preferovanú kombináciu nastavíte pomocou voliča (obr. 9) na požadované nastavenie (I CARE alebo II MAX)

LED nastavenia (obr. 8 a 10) ukazujú vybranú úroveň.

- I CARE → zelený LED
- II MAX → biely LED

Funkcia „COLD“

Táto funkcia je obzvlášť vhodná na zafixovanie účesu po stylingu. Stlačte tlačidlo (obr. 1, ozn. 7)

Funkcia pamäti

Prostredníctvom tejto funkcie sa pri vypnutí spotrebiča uloží posledné nastavenie teploty a prietoku vzduchu, ktoré sa obnoví pri nasledujúcom zapnutí spotrebiča.

ABT - Air Boost Technology

Umožňuje zosilniť prietok vzduchu, čo zvýši výkon spotrebiča pri úprave účesu. Počas používania sušiča vlasov dávajte pozor, aby sa nezanesli vstupné otvory vzduchu na puzdre spotrebiča (obr. 1, ozn. 16)

Funkcia upozornenia na zanesený filter (ak je k dispozícii na zakúpenom modeli)

Po 20 hodinách používania sa farba LED (obr.1, ozn. 8) zmení na blikajúcu oranžovú (obr. 2). To indikuje, že je nevyhnutné vykonať automatické vyčistenie filtra.

Funkcia automatického vyčistenia filtra (ak je k dispozícii na zakúpenom modeli)

Sušič vlasov má k dispozícii funkciu, ktorá umožňuje automatické čistenie filtra obráteným prúdom vzduchu spotrebiča.

POZOR: pred aktiváciou funkcie automatického vyčistenia odstráňte zo spotrebiča prípadné príslušenstvo (nadstavce, difúzor, a pod.). Neupchávajte zadný filter ani mriežku na výstupe vzduchu. Počas čistenia sušiča vlasov udržiavajte spotrebič dostatočne ďaleko od nahromadeného prachu, vlasov a iných nečistôt, aby sa zabránilo ich vniknutiu do spotrebiča a jeho poškodeniu.

Dodržiňte nasledujúci postup:

Ak je spotrebič vypnutý, zapnite ho.

- Podržte stlačené tlačidlo (obr. 2, ozn. 8) aspoň 2 s (obr. 3). Systém čistenia sa aktivuje automaticky
- Počas zmeny prúdenia vzduchu (obr. 4) ostane LED (obr. 3, ozn. 8) svietiť oranžovou farbou.
- Po ukončení cyklu čistenia sa farba LED (obr. 2, ozn. 8) zmení na zelenú na 2 sekundy, potom zhasne.

Čistenie filtra (manuálne)

Ak chcete odstrániť prach a vlasy z vnútra filtra aj zvonku, filter vyberte (obr. 5, ozn. 13) a pozorne ho vyčistíte dodaným štetcom (obr. 6, ozn. 14)

Filter sa dá aj umyť pod tečúcou vodou.

POZOR:

- **po umytí filtra ho pred vsunutím do sušiča najprv skontrolujte, či je úplne suchý. (obr. 7)**
- **spotrebič nikdy nepoužívajte bez toho, že by bol namontovaný filter odsávania. Vstup prachu, vlasov a iných nečistôt, ktorý je dôsledkom neprítomnosti filtra, môže ohroziť funkčnosť sušiča na vlasy.**

Funkcia „Rotocord“

Zariadenie Rotocord (obr. 1, ozn. 15) bráni zamotaniu elektrického napájacieho kábla.

PRÍSLUŠENSTVO

Príslušenstvo na koncentráciu prúdu vzduchu alebo nadstavce (obr. 1, ozn. 9 a 10)

Diel príslušenstva ideálny na rýchle usušenie vlasov, ktorý umožňuje získať optimálne výsledky použitím kefy. Vďaka tomuto dielu môžete prúd teplého alebo studeného vzduchu nasmerovať presne na jednotlivé kadere.

Difúzor (pre sušiče vlasov dodávané s týmto dielom príslušenstva) (obr. 1, ozn. 12)

Diel príslušenstva ideálny na dosiahnutie prirodzenej hebkości objemného účesu, kučier a vlasov po trvalej.

Nadstavce Touch Me (obr. 1, ozn. 11)

Povrch tohto príslušenstva sa počas používania nezohrieva. To používateľovi umožňuje dotknúť sa nadstavca a nasmerovať ho alebo odpojiť bez toho, že by ste sa popálili.

IONIZÁTOR

(pokiaľ je dodávaný s modelom)

Táto funkcia je doprevádzaná generátorom, ktorý vytvára milióny čistiacich negatívnych iontov.

Čo sú ionty?

Ionty sú elektricky nabité častice, ktoré sa nachádzajú v prírode. Negatívne nabité ionty pomáhajú čistiť ovzdušie pomocou neutralizácie kladných iontov, naproti tomu, redukovujú ich kvalitu zachytením znečisťujúcich prvkov v atmosfére.

Zlepšená hydratácia vlasov

Negatívne nabité ionty pomáhajú udržiavať správnu hydratáciu vašich vlasov.

Najmä delia častičky vody v čerstvo umytých vlasoch, zlepšujú tak absorpciu vlasových stvolov pre zachovanie prirodzenej rovnováhy vlhkosti.

Efekt balzamu pre vaše vlasy

Zlepšená hydratácia spojená s kondíciou vašich vlasov, má regenerujúci účinok, zjemňuje vlasy a uľahčuje ich rozčesávanie, zväčšuje ich objem a lesk.

Neelektrizujúce sa

Negatívne nabité ionty pomáhajú znižovať statickú elektricitu vlasov, efekt strapatých vlasov a nežiadúceho skučeravania vlasov.

ČISTIACI EFEKT

Negatívne nabité ionty emitované sušičom na vlasy zaisťujú, že častičky znečisteného vzduchu sú k sebe priťahované, stávajú sa tak ťažšími a samovoľne padajú dole silou gravitácie, a tak prečisťujú ovzdušie.

Okrem toho, po každom použití sušiča na vlasy zaznamenáte príjemnú vôňu: to je ozón, ktorý odstraňuje a ponecháva pocit práve umytých vlasov.

Negatívne nabité ionty taktiež eliminujú tabakový dym a ďalšie okolné zápachy.

ZÁRUKA

Záručné podmienky značky VALERA:

1. Záruka vzťahujúca sa na tento spotrebič je stanovená našim zástupcom v krajine predaja. Vo Švajčiarsku a v krajinách Európskej únie platí záručná doba 24 mesiacov, pokiaľ je zákazník fyzickou osobou (spotrebič slúži na použitie v domácnosti) a 12 mesiacov, pokiaľ je kupujúcim nejaká spoločnosť, právnická osoba alebo podnikateľ (profesionálne použitie). Záručná doba začína od dátumu zakúpenia spotrebiča, ako je uvedené na záručnom liste (prip. dokladu o zaplatení), alebo faktúre, ktorá je potvrdená pečiatkou predajne.
2. Záruka je uplatniteľná oproti predloženému záručnému listu (prip. dokladu o zaplatení) alebo faktúre.
3. Záruka sa vzťahuje na odstránenie závad vyplývajúcich z preukázateľných chýb materiálu alebo spracovania, vzniknutých v priebehu záručnej doby. Odstránenie závad bude prevedené ich opravou, prip. výmenou za bezchybný tovar. Záruka sa nevzťahuje na akékoľvek poškodenie vzniknuté v dôsledku nesprávneho pripojenia k zdroju energie, nevhodného použitia, rozbitia, bežného opotrebovania a nerešpektovania inštrukcii v návode na použitie.
4. Všetky ďalšie reklamácie, vrátane eventuálneho vonkajšieho poškodenia prístroja sú vylúčené, pokiaľ náš záväzok nie je právne vymáhateľný.
5. Záručný servis je zdarma; neovplyvňuje dátum vypršania záruky.
6. Záruka sa stáva bezpredmetnou, pokiaľ oprava prístroja bola prevedená neautorizovaným servisom.

V prípade zistenia závady vráťte zabalený prístroj spoločne so záručným listom s riadne uvedeným dátumom a pečiatkou servisnému centru značky Valera alebo predajcovi, ktorý ho zašle na servisné centrum oficiálneho dovozca.

VALERA registrovaná obchodná značka spoločnosti LIGO PATENTS SA – Switzerland

ИНСТРУКЦИЯ ЗА ЕКСПЛОАТАЦИЯ Оригинални инструкции

Моля, прочетете внимателно тази инструкция. Инструкцията може да бъде намерена и на www.valera.com

УКАЗАНИЯ ЗА БЕЗОПАСНОСТ И ПРЕДУПРЕЖДЕНИЯ

- Важно: За повишаване безопасността при експлоатацията на уреда, електрическата мрежа използвана за неговото хранване е желателно да е снабдена с диференциален предпазен изключвател, действащ при сила на тока не повече от 30 mA. За получаване на по-подробна информация се обърнете към сервизната служба.
- Преди употреба, се убедете, че уредът не съдържа следи от влага: електрическият уред трябва да бъде абсолютно сух.
-  Не използвайте уреда в близост до запълнение с вода, вани, мивки или други съдове.
- Даденият уред може да бъде използван от деца по-големи от 8г., лица с ограничени физически, сензорни или умствени възможности или лица без достатъчно знания и опит, само ако им е показано как да използват правилно уреда или се намират под наблюдението на лица, отговарящи за тяхната безопасност.
- Не позволявайте на деца да играят с уреда!
- Не позволявайте на деца да разглобяват или почистват уреда или негови детайли без наблюдение на възрастен.
- Не използвайте уреда, ако видите че е неизправен. Не се опитвайте да ремонтирате електрическият уред, а се обърнете към оторизиран сервиз. Ако е повреден хранващият кабел, неговата замяна трябва да бъде извършена от производителя или специалист от оторизиран сервизен център, или техник с подходяща квалификация с цел избягване на риска.
- Не потапяйте НИКОГА уреда във вода или някаква друга течност.
- Никога не поставяйте уреда на места, където той може да попадне във вода или друга течност.
- Ако уредът падне във вода или друга течност, не се опитвайте да го извадите, докато е свързан към ел. мрежата; изключете щепсела от контакта незабавно!
- След използване, винаги изключвайте сешоара.
- Винаги изваждайте щепсела от контакта, като не дърпате шнура на кабела.
- Обръщайте внимание на това, въздухозаборния отвор и отвора за изход на въздуха, да бъдат винаги открити.

- Винаги изчаквайте сешоара да се охлади, преди да го приберете за съхранение. Никога не увивайте кабела около уреда, а го навивайте хлабаво около него.
 - Не използвайте уреда, ако забележите някаква неизправност, повреден захранващ кабел или след падане. Не се опитвайте да ремонтирате електроуредата сами - обърнете се към сервизната служба.
 - Даденият уред трябва да се използва само за предвидените за него цели. Всяка друга употреба се явява неправилна, а следователно и опасна. Производителят не носи никаква отговорност за възможни вреди, възникнали в резултат на неправилното или погрешно ползване на уреда.
 - Тези модели са разработени за професионално използване.
 - При избор на висока стойност на температурата, от уреда излиза много горещ въздух. При домашно използване избирайте по-ниска стойност на температурата и не задържайте дълго на отделни участъци от косата за избягване на тяхната повреда или повреда на кожата на главата.
 - Нивото на звуково налягане за сешоари за професионална употреба е по-ниско от 70 dB(A).
 - Предназначение на уреда (вж. техническите данни за продукта)
HAND-HELD HAIR DRYER FOR PROFESSIONAL USE
- Превод:
ПРОФЕСИОНАЛЕН, ПРЕНОСИМ СЕШОАР ЗА КОСА
- **ВНИМАНИЕ:** Никога не работете с уреда, ако не е поставен филтърът за всмукване на въздух. Навлизането на прах, косми и други замърсявания поради липсата на филтър може да влоши работата на сешоара.

Важно

Настоящият уред съответства на правилата за техниката за безопасност за електрически уреди. Уредът е оборудван с предпазен термостат и се изключва автоматично в случай на прегряване. След кратко прекъсване на експлоатацията, уредът автоматично се включва отново, но все пак преди да продължите работа се убедете, че въздухозаборният отвор и отвора за изход на въздух не са замърсени. Даденият уред съответства на европейските директиви: 2014/30/EU, 2014/35/EU, 2011/65/EU, (EU) 2015/863, 2009/125/EC, 2012/19/EU и стандарту (EC) N. 1275/2008.

НАЧИН НА ИЗПОЛЗВАНЕ

Компоненти (фиг. 1)

1. сешоар
 2. превключвател ON – I CARE – II MAX
 3. бутони за регулиране на температурата
 4. светодиоди, показващи регулирането на температурата
 5. бутони за регулиране на въздушния поток
 6. светодиода, показващи регулирането на въздушния поток
 7. бутон за студен въздух
 8. светодиод за предупреждение за мръсен филтър/бутон за почистване на филтъра*
 9. тесен накрайник*
 10. широк накрайник*
 11. накрайник touch me*
 12. дифузер*
 13. филтър за всмукване на въздух
 14. четка за почистване на филтъра
 15. Rotocord*
 16. ABT - Air Boost Technology
- * ако има такъв в закупения модел

Включване на уреда (фиг. 1, реф. 2)

- II = MAX
I = CARE
0 = ИЗКЛЮЧЕН

Регулиране на температурата и въздушния поток на уреда - Dual Setting

Функцията Dual Setting позволява избор на 2 различни конфигурации на температура и скорост на въздуха.

- CARE: 9 комбинации температура/въздушен поток за фина и деликатна коса.
- MAX: 9 комбинации температура/въздушен поток за гъста, силна коса.

За да изберете предпочитаната комбинация, поставете селектора (фиг.9) на желаната настройка (I CARE или II MAX)

Светодиодите за настройка (фиг. 8 и 10) показват избраното ниво.

- I CARE → Зелен светодиод
- II MAX → Бял светодиод

Функция COLD

Тази функция е подходяща за фиксиране на косата след стилизиране. Натиснете бутона (фиг. 1, реф. 7)

Функция памет

С тази функция последният избор на температура и въздушен поток се запазва при изключване на уреда и остава настроен при следващото включване на уреда.

ABT - Air Boost Technology

Позволява да се увеличи въздушният поток, което повишава ефективността на стилизиране на устройството. Когато използвате сешоара, внимавайте да не запустите отворите за подаване на въздух върху корпуса на уреда (фиг. 1, реф. 16)

Функция за предупреждение за замърсен филтър (ако има такъв в закупения модел)

След 20 часа употреба светодиодът (фиг. 1, реф. 8) започва да мига в оранжево (фиг. 2). Това показва, че е необходимо автоматично почистване на филтъра.

Функция за автоматично почистване на филтъра (ако има такъв в закупения модел)

Сешоарът за коса е оборудван с функция, която позволява автоматично почистване на филтъра чрез обръщане на въздушния поток на уреда.

ВНИМАНИЕ: Преди да активирате функцията за автоматично почистване, извадете всички аксесоари от уреда (накрайници, дифузер и др.). Не запущайте

задния филтър или решетката за отвеждане на въздуха. Когато почиствате филтъра, дръжте сешоара далеч от натрупвания на прах, косми или други замърсявания, за да предотвратите засмукването им в уреда и повреждането му. Прочетете инструкциите за следния начин:
Ако уредът е изключен, го включете.

- Натиснете и задръжте бутона (фиг. 2, реф. 8) за поне 2 сек. (Фиг. 3). Системата за почистване стартира автоматично
- По време на обръщане на въздушния поток (фиг. 4) светодиодът (фиг. 3, реф. 8) остава постоянно оранжев.
- В края на цикъла на почистване светодиодът (фиг. 2, реф. 8) светва в зелено за 2 секунди, след което се изключва.

Почистване на филтъра (ръчно)

За да отстраните праха и космите от вътрешната и външната страна на филтъра, извадете филтъра (фиг. 5, реф. 13) и го почистете добре с подходящата четка (фиг. 6, реф. 14).

Филтърът може да се измие и под течаща вода.

ВНИМАНИЕ:

- след измиване на филтъра се уверете, че той е напълно сух, преди да го монтирате отново на сешоара. (фиг. 7)
- **никога не работете с уреда, ако не е поставен филтърът за всмукване на въздух. Навлизането на прах, косми и други замърсявания, поради липсата на филтър, може да влоши работата на сешоара.**

Функция Rotocord

Устройството Rotocord (фиг. 1, реф. 15) предотвратява усукването на захранващия кабел.

АКСЕСОАРИ

Концентратор на въздух или накрайник (фиг. 1, реф. 9 и 10)

Това е идеалният аксесоар за бързо изсушаване на косата и ви позволява да получите отлични резултати с използването на четката. Благодарение на този концентратор можете прецизно да насочвате потока горещ или студен въздух към отделните кичури.

Дифузер (за уреди, оборудвани с този аксесоар) (фиг. 1, реф. 12)

Това е идеалният аксесоар, който придава обем на прическата и прави къдрата или трайно накъдрена коса естествено мека.

Накрайник Touch Me (фиг. 1, реф. 11)

Повърхността на този аксесоар не се нагрява по време на употреба. Това позволява на потребителя да докосва накрайника, за да го насочи или премахне, без да се изгори.

IONIC CARE

(за модели имащи дадената опция)

Тази функция се обезпечава от генератор създаващ милиони почистващи въздуха, отрицателно заредени йони.

Какво е това "йони"?

Йоните представляват присъстващи във въздуха частици, притежаващи електрически заряд. Отрицателно заредените йони спомагат за пречистването на въздуха, неутрализирайки йоните с положителен заряд, които обратно - спомагат за влашаване състоянието на въздуха, задръжкайки в атмосферата голямо число замърсяващи елементи.

По-доброто хидратиране на косата

Отрицателно заредените йони способстват за съхраняване на необходимото хидратиране на вашата коса.

Те удребняват частиците вода, намиращи се на току що измитата коса и така позволяват на косъма да поглъща по-голямо количество вода, което възстановява във вътрешността му естествения баланс на влажността.

Ефект на балсам

По-доброто хидратиране способства за подобряване състоянието на косата ви. Оказва възстановяващ ефект и я прави по мека и лесна за разресване. Увеличава обема и блясъка.

Отсъствие на статично електричество и ефекта "летици" коси

Отрицателно заредените йони способстват за намаляване на статичното електричество и ефекта на "летици" коси (тогава когато косата ви се е разпръснала във всички посоки), а също така прави коса по гладка.

Почистващ ефект

Замърсяващите частици, намиращи се във въздуха (такива с положителен заряд или неутрални), се привличат към отрицателно заредените йони, отделяни от сешоара. При това положение тяхната маса се увеличава и под действие на силата на тежестта, те падат на пода, като така въздухът става по-чист.

ПОЧИСТВАНЕ И ТЕХНИЧЕСКО ОБСЛУЖВАНЕ

Преди почистване, задължително изключете уреда от захранващото напрежение!

Почистването може да се извърши с влажна кърпа.

В никакъв случай не промивайте уреда с вода и друга течност!

Пазете сешоара от попадане в него на прах. Може да почиствате въздухозаборната решетка с четка.

Категорично се забранява почистване на уреда с използване на миещи препарати, разтворители, алкохол и различни химикали.

ГАРАНЦИЯ

VALERA гарантира безплатно отстраняване на дефекти възникнали по вина на производителя при спазване на следните условия:

1. Гаранцията е валидна при условията, указани от официалните дистрибутори на територията на страната в която е бил закупен уреда.
В Швейцария и в страните от Европейския съюз гаранционният срок е 24 месеца, ако крайният купувач е частно лице (домашна употреба) и 12 месеца, ако крайният купувач е компания или фирма, или професионалист (професионална употреба).
Гаранционният срок влиза в сила от момента на закупуване на уреда. Датата на закупуване на уреда се явява датата указана в настоящото свидетелство за гаранция. Гаранционното свидетелство трябва да бъде правилно попълнено и заверено с печата на продавача. Датата на закупуването може да бъде потвърдена с прикрепената касова бележка или фактура.
2. Гаранционно обслужване с е осигурява само при представяне на това гаранционно свидетелство и касовата бележка.
3. Гаранцията предвижда отстраняване на всички дефекти на уреда, появили се в течение на гаранционния срок, възникнали по вина на производителя. Отстраняването на дефектите може да се осъществи посредством ремонт или чрез замяна на уреда. Гаранцията не покрива дефекти или повреди, възникнали в резултат на свързване на уреда към ел. мрежа неотговаряща на действащите закони, неправилно използване, а също така и неспазване на правилата за ползване.
4. По отношение на гаранция ята не се приемат претенции всякакъв вид, по специално искове за обезщетение, за вреди причинени извън уреда с изключение на недвусмислено установените от закона и случаите за възможно обезщетение.
5. Гаранционното обслужване е безплатно
6. Гаранцията е невалидна в случай на нарушаване на конструкцията или неупълномощен ремонт.

В случай на възникване на каквато и да е неизправност, занесете опакованият в оригиналната опаковка уред заедно с попълнената гаранционна карта с указана дата на закупуване и заверена с печат на продавача в някой от нашите сервизни центрове или при продавача, за да може да бъде обслужен гаранционно.

Независимо от търговската гаранция продавачът отговаря за липсата на съответствие на потребителската стока с договора за покупко продажба съгласно разпоредбите на ЗЗП.