

Handbuch

Manual

AIR-WOLF

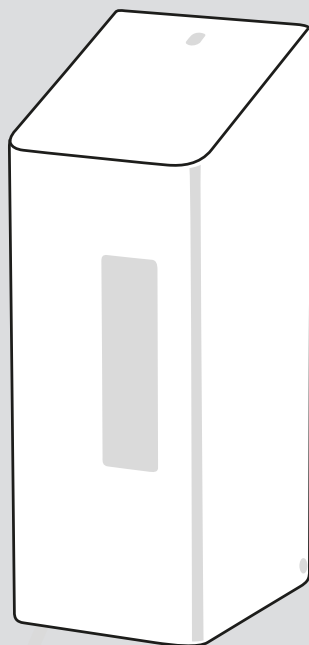

SEIFEN- UND DESINFEKTIONSMITTELSPENDER
SOAP AND DISINFECTANT DISPENSER

Art. 29-101

Serie Omega

WICHTIG IMPORTANT



Bitte lesen Sie diese Gebrauchsanweisung sorgfältig und bewahren Sie sie auf.



Read these instructions for use carefully and keep them in a safe place.

INHALTSVERZEICHNIS TABLE OF CONTENTS

Lieferumfang	3	Scope of delivery	3
Wichtige Sicherheitshinweise	3	Important safety instructions	3
Bedienung und Montage	5	Operation and installation	5
Austausch des Sichtfensters	6	Replacing the viewing window	6
Technische Zeichnung	7	Technical drawing	7
Wartung und Pflege	8	Maintenance and care	8
Entsorgung	9	Disposal	9

LIEFERUMFANG SCOPE OF DELIVERY

Seifen- und Desinfektionsmittelspender
Befestigungssatz: 4 x Schrauben und Dübel
Handbuch

Soap and disinfectant dispenser
Fixing set: 4 x screws and plugs
Manual

WICHTIGE SICHERHEITSHINWEISE IMPORTANT SAFETY INSTRUCTIONS



- Vor der Verwendung neuer Füllgüter ist stets die Kompatibilität von Füllgut und Spendersystem zu prüfen, um eine einwandfreie Funktionalität gewährleisten zu können.
- Der Hersteller übernimmt keine Haftung für etwaige Schäden oder Kosten, die durch Inkompatibilitäten von Füllgut und Spendersystemen entstehen können.



- The compatibility of filling material and dispenser system must be checked prior to the use of new filling materials, in order to be able to guarantee fault-free functionality.
- The manufacturer assumes no liability for any damages or costs which arise due to the incompatibility of filling material and dispenser systems.

BEDIENUNG UND MONTAGE OPERATION AND INSTALLATION



Vor Spendermontage beachten:

- Spender über Waschtisch oder in direkter Nähe anbringen, damit nasse Hände abtropfen können.
- Achten Sie darauf, daß über dem Spender genügend Platz zum Nachfüllen bleibt.
- Günstige Montagehöhe: 100 – 110 cm, gemessen vom Fußboden bis Unterkante des Spenders.
- Gehen Sie bei der Montage bitte nach unseitigem Schema vor.

Check before installation:

- The dispenser should be fitted above a sink so that wet hands can drip.
- When installing, please keep adequate space above the dispenser to permit refilling.
- Required height: 100 – 110 cm, from floor to dispenser.
- For wall fastening, please follow instructions as illustrated.

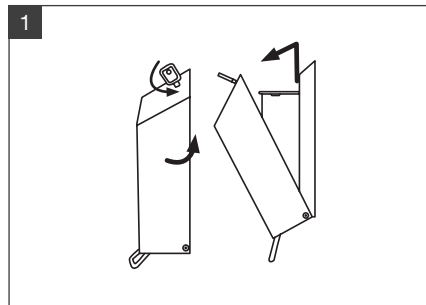

1 Spender öffnen.
Open dispenser.

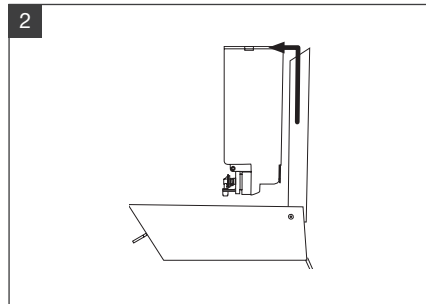

2 Behälter nach oben ziehen und herausnehmen.
Press leaf spring and lift container.

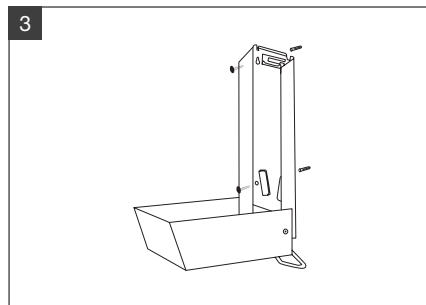

3 **Wandmontage**
Beiliegende Dübel und Schrauben verwenden.
Wall fastening
Use attached plugs and screws.

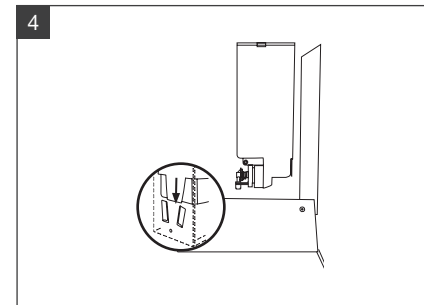

4 Behälter in den Spender einsetzen.
Insert container.

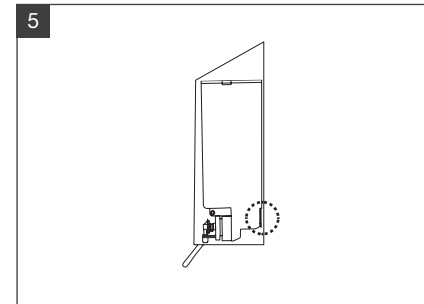

5 Auf korrekten Sitz des Behälters oben und unten achten.
Make sure that container fits well at top and bottom.

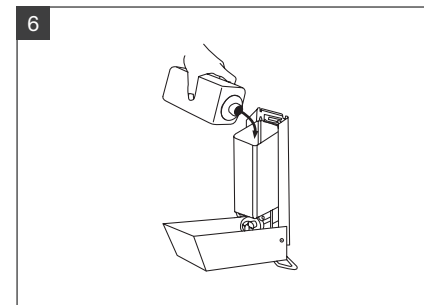

6 Behälter mit geeignetem Medium auffüllen und Deckel schließen.
Fill container with adequate medium and close lid.

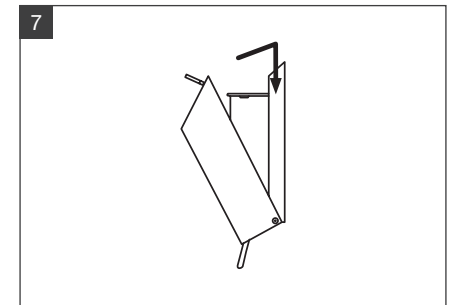

7 Gehäuse schließen.
Place cover over dispenser and lock.

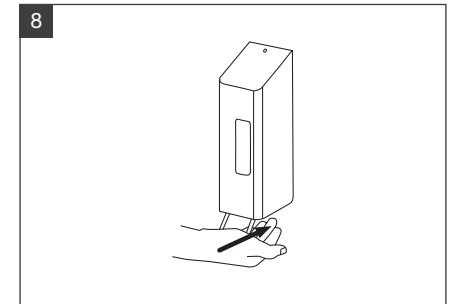

8 Hebel einige Male bedienen, bis der Spender dosiert.
Operate the lever until the dispenser delivers fully.

AUSTAUSCH DES SICHTFENSTERS REPLACING THE VIEWING WINDOW

TECHNISCHE ZEICHNUNG TECHNICAL DRAWING

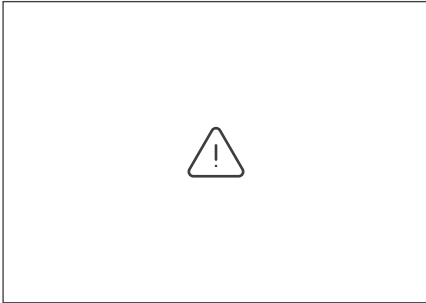

Der Spender wird mit einem montierten Sichtfenster geliefert. Austausch des Sichtfensters wie folgt.

The dispenser is delivered with a window. Exchange these windows follows.

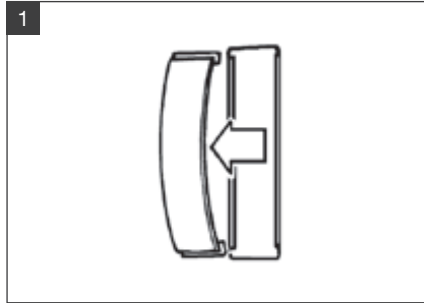

Gehäuse öffnen und das Sichtfenster von der Innenseite des Gerätes aus herausdrücken.

Open the dispenser and push the window out from the inside.



Das Sichtfenster von vorne in die vorgesehene Öffnung einsetzen.

Put the window in from the front.

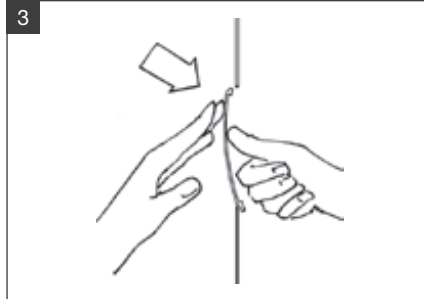

Durch Gegendruck auf der Innenseite das Fenster so weit krümmen, dass es oben eingepasst werden kann.

Mount window using counter pressure from the window into place. the back to bent

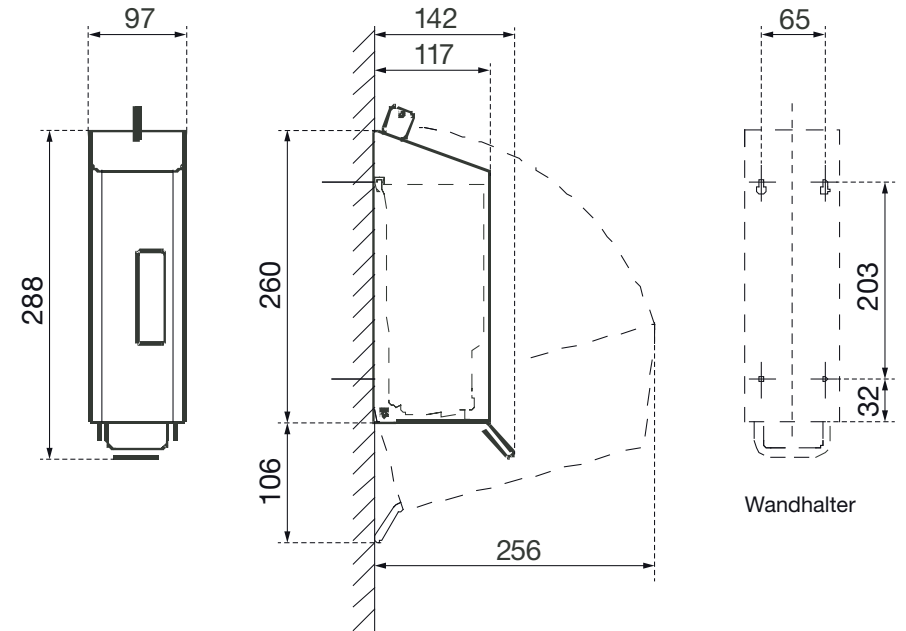

Wandhalter

WARTUNG UND PFLEGE MAINTENANCE AND CARE

- Der Spender ist wartungsfrei!
 - Regelmäßige Reinigung nur mit warmem Seifenwasser.
 - Keine ätzenden (chlorhaltigen) Reiniger oder Scheuermittel verwenden!
 - Nichtbenutzung, z.B. während des Urlaubs, führen zu keiner Beeinträchtigung, wenn der Behälter gefüllt ist: Rechtzeitig den leeren Behälter austauschen. – Sollte trotzdem das Saugventil durch Leerstehen verklebt sein, bitte nur heißes Wasser durchpumpen, und die Funktion ist wieder hergestellt.
 - Keinesfalls das Gerät zerlegen! Bitte nur Originalersatzteile des Herstellers verwenden.
- The dispenser is maintenance-free!
 - Regular cleaning only with warm soapy water.
 - Do not use caustic (chlorine-containing) cleaners or scouring agents!
 - Non-use, e.g. during holidays, will not cause any impairment if the container is full: Replace the empty container in good time. - If the suction valve is still stuck due to emptying, please only pump hot water through it and the function is restored. Never disassemble the machine!
 - Please use only original spare parts from the manufacturer.

ENTSORGUNG DISPOSAL



Achtung!

Geben Sie das Verpackungsmaterial möglichst in den entsprechenden Recycling-Müll. Wenn Sie das Gerät endgültig außer Betrieb nehmen, informieren Sie sich bitte beim nächsten Recyclingcenter oder bei Ihrem Fachhändler über zutreffende Entsorgungsvorschriften.



Attention!

Dispose of the packing material into the corresponding recycling plants. If you definitely stop using the appliance please contact the next recycling center or ask your specialized dealer about the applicable disposal regulations.

AIR-WOLF GmbH
Waschraum- und Hygienetechnik
Unterhachinger Strasse 75
D-81737 München

Telefon +49 (89) 420790-10
Telefax +49 (89) 420790-70
air-wolf@air-wolf.de
www.air-wolf.de

Ein Unternehmen der
Wolf-Gruppe



WARUM PRODUKTE VON AIR-WOLF

„Es gibt kaum etwas auf dieser Welt, das nicht irgend jemand ein wenig schlechter machen und etwas billiger verkaufen könnte, und die Menschen, die sich nur am Preis orientieren, werden die gerechte Beute solcher Machenschaften.“

Es ist unklug, zu viel zu bezahlen, aber es ist noch schlechter, zu wenig zu bezahlen. Wenn Sie zu viel bezahlen, verlieren Sie etwas Geld, das ist alles. Wenn Sie dagegen zu wenig bezahlen, verlieren Sie manchmal alles, da der Gegenstand die ihm zugedachte Aufgabe nicht erfüllen kann.

Das Gesetz der Wirtschaft verbietet es, für wenig Geld viel Wert zu erhalten. Nehmen Sie das niedrigste Angebot an, müssen Sie für das Risiko, das Sie eingehen, etwas hinzurechnen. Und wenn Sie das tun, haben Sie auch genug Geld, um für etwas Besseres zu bezahlen.“

John Ruskin (1819 – 1900),
britischer Sozialreformer