

ART. 37-455

VERSCHLUSSBLENDE

SERIE OMIKRON II

AIR-WOLF GmbH
Waschraum- und Hygienetechnik
Unterhacher Strasse 75
D-81737 München

Telefon +49 (89) 420790-10
Telefax +49 (89) 420790-70
air-wolf@air-wolf.de
www.air-wolf.de

Ein Unternehmen der
Wolf-Gruppe

AIR-WOLF

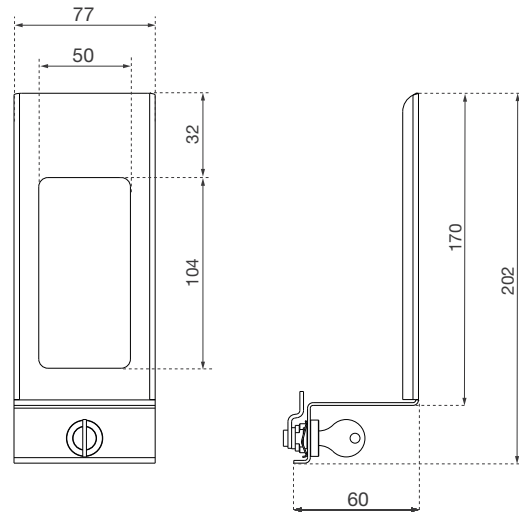

AUSSCHREIBUNGSTEXT

Verschlussblende zu Desinfektionsmittel- und Seifenspender mit 0,5-Liter-Behälter, zur Sicherung des Behälters gegen Diebstahl, in Aluminium matt eloxiert, mit Sichtfenster zur Füllstandskontrolle, mit Zylinderschloss und Schlüssel, zum Einsetzen in den Spender

ABMESSUNGEN

H x B x T 202 x 77 x 72 mm
Gewicht 0,10 kg

ALTERNATIVE OBERFLÄCHENAUSFÜHRUNGEN:

Aluminium weiß pulverbeschichtet
AIR-WOLF Verschlussblende Art. 37-456

Edelstahl gebürstet
AIR-WOLF Verschlussblende Art. 37-457



Art. 37-456



Art. 37-457