

Handbuch

Manual

AIR-WOLF

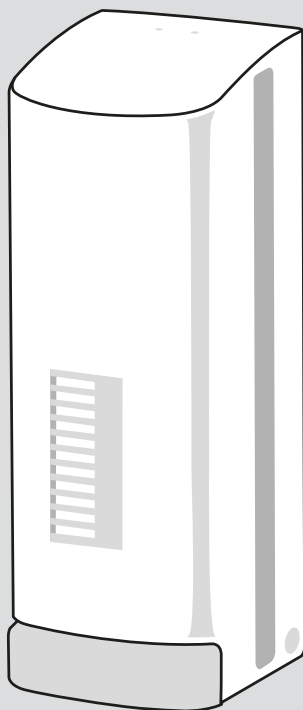

SEIFEN- UND DESINFEKTIONSMITTELSPENDER
SOAP AND DISINFECTANT DISPENSER

Art. 40-717, 40-747
Serie Serie Lobo II

WICHTIG IMPORTANT



Bitte lesen Sie diese Gebrauchsanweisung sorgfältig und bewahren Sie sie auf.



Read these instructions for use carefully and keep them in a safe place.

INHALTSVERZEICHNIS TABLE OF CONTENTS

Lieferumfang	3	Scope of delivery	3
Wichtige Sicherheitshinweise	3	Important safety instructions	3
Bedienung und Montage	4	Operation and installation	4
Technische Zeichnung	6	Technical drawing	6
Wartung und Pflege	7	Maintenance and care	7
Entsorgung	7	Disposal	7

LIEFERUMFANG SCOPE OF DELIVERY

- Seifenspender inkl. 1200ml Behälter
- 4 Dübel (6mm)
- 4 Edelstahlschrauben
- 1 Schlüssel
- Handbuch
- Soap dispenser incl. 1200ml container
- 4 Dowels (6mm)
- 4 Stainless steel screws
- 1 Key
- Manual

WICHTIGE SICHERHEITSHINWEISE IMPORTANT SAFETY INSTRUCTIONS



- Vor der Verwendung neuer Füllgüter ist stets die Kompatibilität von Füllgut und Spendersystem zu prüfen, um eine einwandfreie Funktionalität gewährleisten zu können.
- Der Hersteller übernimmt keine Haftung für etwaige Schäden oder Kosten, die durch Inkompatibilitäten von Füllgut und Spendersystemen entstehen können.



- The compatibility of filling material and dispenser system must be checked prior to the use of new filling materials, in order to be able to guarantee fault-free functionality.
- The manufacturer assumes no liability for any damages or costs which arise due to the incompatibility of filling material and dispenser systems.

BEDIENUNG UND MONTAGE

OPERATION AND INSTALLATION

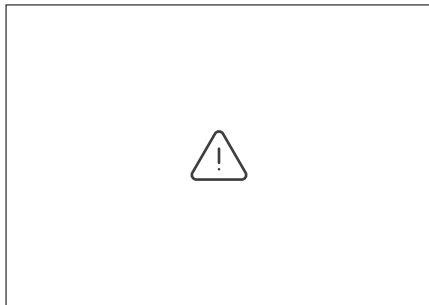

Vor Spendermontage beachten:

- Spender über Waschtisch oder in direkter Nähe anbringen, damit nasse Hände abtropfen können.
- Achten Sie darauf, dass über dem Spender genügend Platz zum Nachfüllen bleibt.
- Günstige Montagehöhe: 100 – 110 cm, gemessen vom Fußboden bis Unterkante des Spenders.
- Gehen Sie bei der Montage bitte nach umseitigem Schema vor.

Check before installation:

- The dispenser should be fitted above a sink so that wet hands can drip.
- When installing, please keep adequate space above the dispenser to permit refilling.
- Required height: 100 – 110 cm, from floor to dispenser.
- For wall fastening, please follow instructions as illustrated.

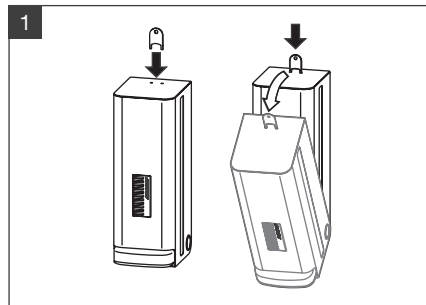

Gehäuse öffnen:

Gehäuse mit Schlüssel öffnen und nach vorne aufklappen.

Open the housing:

Open the housing with the key and swing it forward.

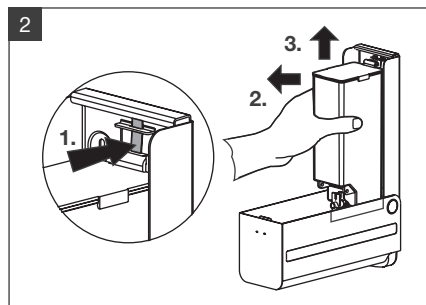

Behälter entfernen:

Auf die Behältersicherung (1.) drücken und zugleich den Behälter nach oben (2.) und dann nach vorne (3.) herausziehen.

Remove container:

Press on the container lock (1.) and at the same time pull the container upwards (2.) and then forwards (3.).

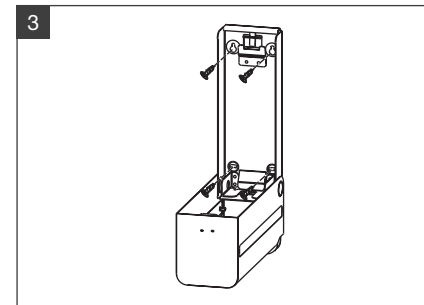

Befestigung:

Der Spender wird mit 4 Dübeln und 4 Schrauben montiert. Verwenden Sie dazu den beiliegenden Befestigungssatz. Erforderlicher Bohrer-Durchmesser: 6 mm.

Mounting:

The dispenser is mounted with 4 plugs and 4 screws. Use the enclosed fixing kit. Required drill bit diameter: 6 mm.

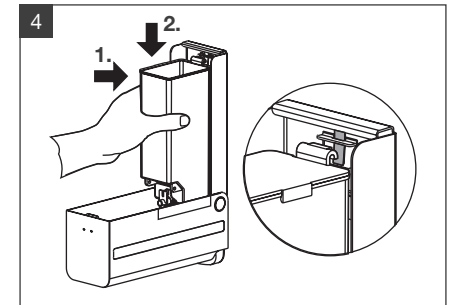

Behälter einsetzen:

Den Behälter von vorne einsetzen und nach unten drücken, sodass der Haken am Behälter unter der Sicherung einrastet.

Insert container:

Insert the container from the front and press down so that the hook on the container engages under the safety catch.

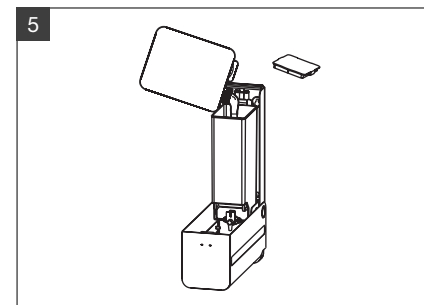

Behälter befüllen:

Deckel entfernen, Behälter auffüllen und Deckel wieder aufsetzen.

Fill container:

Remove the lid, fill the container and replace the lid.

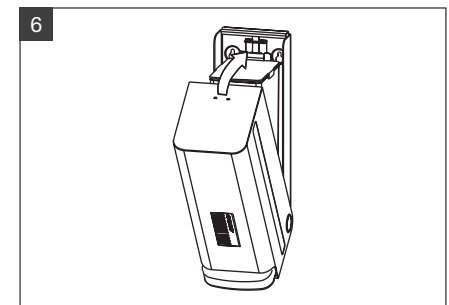

Spender schließen:

Schließen Sie den Spender, indem Sie das Gehäuse nach oben klappen bis das Schloss einrastet.

Close the dispenser:

Close the dispenser by folding the housing upwards until the lock engages.

WARTUNG UND PFLEGE MAINTENANCE AND CARE

Die Seifen- und Desinfektionsmittelspender der Serie Lobo II sind hochwertige Spender zur Dosierung von flüssigen Seifen und Desinfektionsmitteln. Um einen störungsfreien Betrieb zu gewährleisten und Korrosionsflecken zu vermeiden sind folgende grundsätzliche Regeln zu beachten:

- Die Spender dürfen nicht mit scheuernden Mitteln oder kratzenden Gegenständen bearbeitet werden.
- Auch sollte der Kontakt mit salz- oder chlorhaltigen Mitteln vermieden werden.
- Zur äußerlichen Reinigung genügt ein feuchtes Tuch, ggfs. etwas warmes Wasser.

The soap and disinfectant dispensers of the Lobo II series are high-quality dispensers for dosing liquid soaps and disinfectants. In order to ensure trouble-free operation and to prevent corrosion to avoid stains, the following reasons rules to be observed:

- The dispensers may not be treated with abrasive or scratching objects.
- Contact with salt or chlorine-containing agents should also be avoided.
- For external cleaning, a damp cloth and, if necessary, some warm water is sufficient.

ENTSORGUNG DISPOSAL



Achtung!

Geben Sie das Verpackungsmaterial möglichst in den entsprechenden Recycling-Müll. Wenn Sie das Gerät endgültig außer Betrieb nehmen, informieren Sie sich bitte beim nächsten Recyclingcenter oder bei Ihrem Fachhändler über zutreffende Entsorgungsvorschriften.



Attention!

Dispose of the packing material into the corresponding recycling plants. If you definitely stop using the appliance please contact the next recycling center or ask your specialized dealer about the applicable disposal regulations.

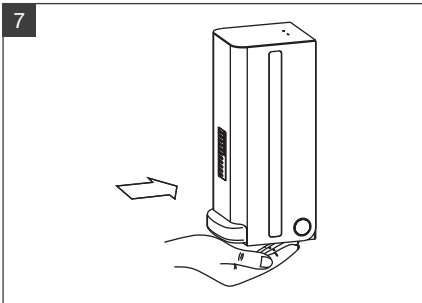

Betätigung:

Die Taste erst bestätigen, wenn das Gehäuse ganz geschlossen ist. Nun die Taste einige Male in Richtung Wand drücken, bis der Spender dosiert.

Operation:

Confirm the key only when the housing is completely closed. Now press the button a few times in the direction of the wall until the dispenser dispenses.

TECHNISCHE ZEICHNUNG TECHNICAL DRAWING

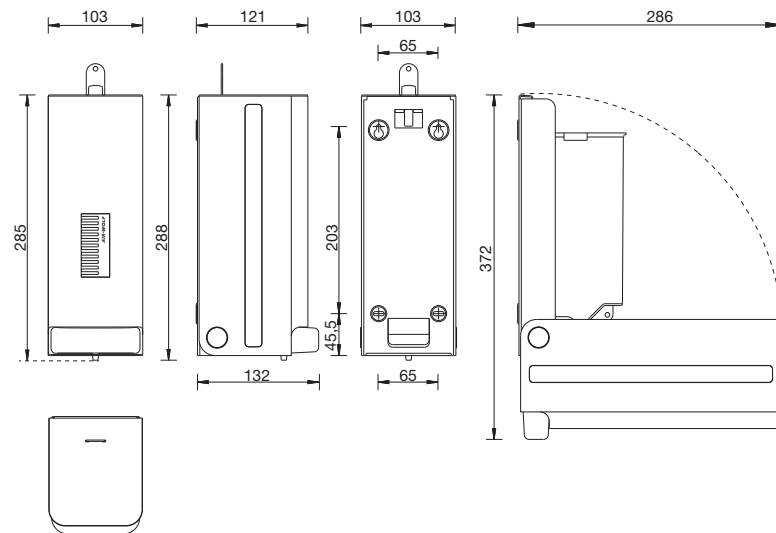

AIR-WOLF GmbH
Waschraum- und Hygienetechnik
Unterhachinger Strasse 75
D-81737 München

Telefon +49 (89) 420790-10
Telefax +49 (89) 420790-70
air-wolf@air-wolf.de
www.air-wolf.de

Ein Unternehmen der
Wolf-Gruppe



WARUM PRODUKTE VON AIR-WOLF

„Es gibt kaum etwas auf dieser Welt, das nicht irgend jemand ein wenig schlechter machen und etwas billiger verkaufen könnte, und die Menschen, die sich nur am Preis orientieren, werden die gerechte Beute solcher Machenschaften.“

Es ist unklug, zu viel zu bezahlen, aber es ist noch schlechter, zu wenig zu bezahlen. Wenn Sie zu viel bezahlen, verlieren Sie etwas Geld, das ist alles. Wenn Sie dagegen zu wenig bezahlen, verlieren Sie manchmal alles, da der Gegenstand die ihm zugedachte Aufgabe nicht erfüllen kann.

Das Gesetz der Wirtschaft verbietet es, für wenig Geld viel Wert zu erhalten. Nehmen Sie das niedrigste Angebot an, müssen Sie für das Risiko, das Sie eingehen, etwas hinzurechnen. Und wenn Sie das tun, haben Sie auch genug Geld, um für etwas Besseres zu bezahlen.“

John Ruskin (1819 – 1900),
britischer Sozialreformer