

# Betriebs- und Montageanleitung

Serie Lambda

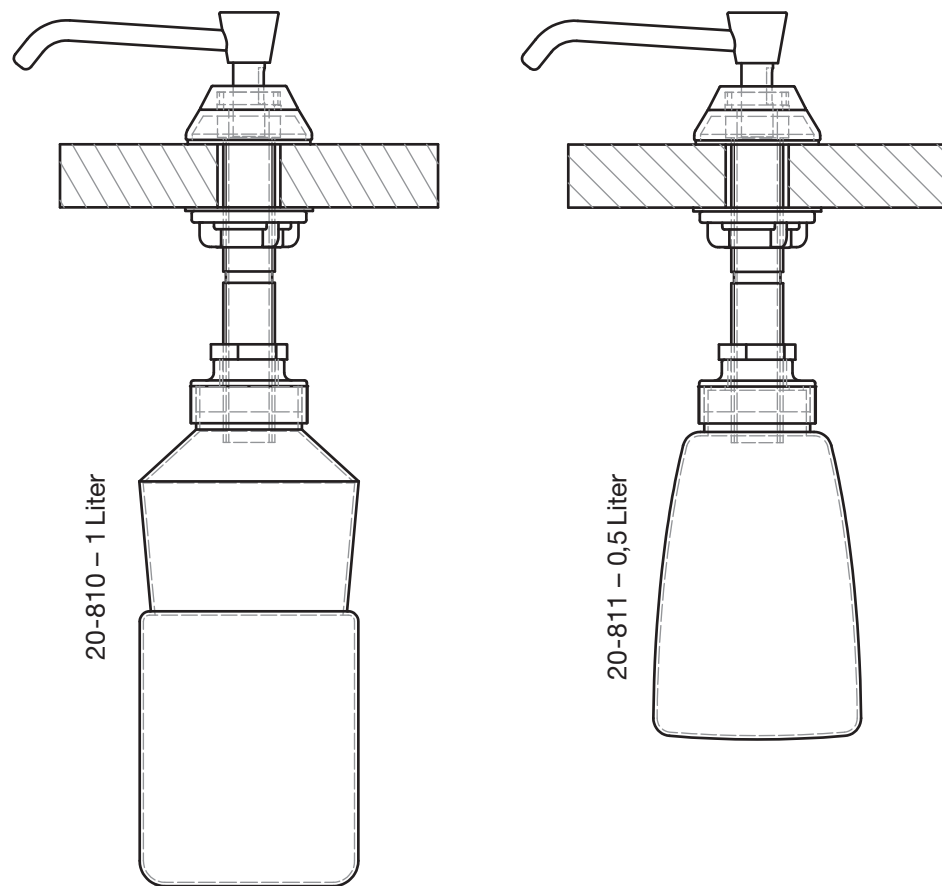

**Montage:** Maximale Waschtischstärke beträgt 60 mm. Bohrung in Waschtischplatte  $\varnothing$  25 mm, Gummischeibe unter Abdeckrosette über den Gewindeschacht schieben. Gewindeschacht in Bohrung einsetzen (Gewindeschacht kann nach Bedarf gekürzt werden). Metallscheibe von unten über Gewindeschacht schieben, komplett mit Flügelmutter gegen Waschtischplatte verschrauben. Kleine weiße Mutter auf Gewindeschacht lose aufdrehen (Mutter fungiert nur zur Positionierung der Flasche), Schraubdeckel aufdrehen (nicht gegen die Mutter festziehen). Flasche mit Schraubdeckel verbinden. Schlauch auf Ansaugnippel der Pumpe drücken. Oberteil in Gewindeschacht einsetzen. Beim Einsetzen des Oberteils darauf achten, daß der Zapfen vom Sicherungsring in die Nut des Gewindeschaftes fäßt. Abdeckkappe wieder verschrauben. Mit Schlüssel festziehen.

**Befüllung:** Abdeckkappe mit Spezialschlüssel lösen, Oberteil herausnehmen - befüllen. Beim Einsetzen des Oberteils darauf achten, daß der Zapfen in die Nut des Gewindeschaftes fäßt. Abdeckkappe wieder verschrauben.

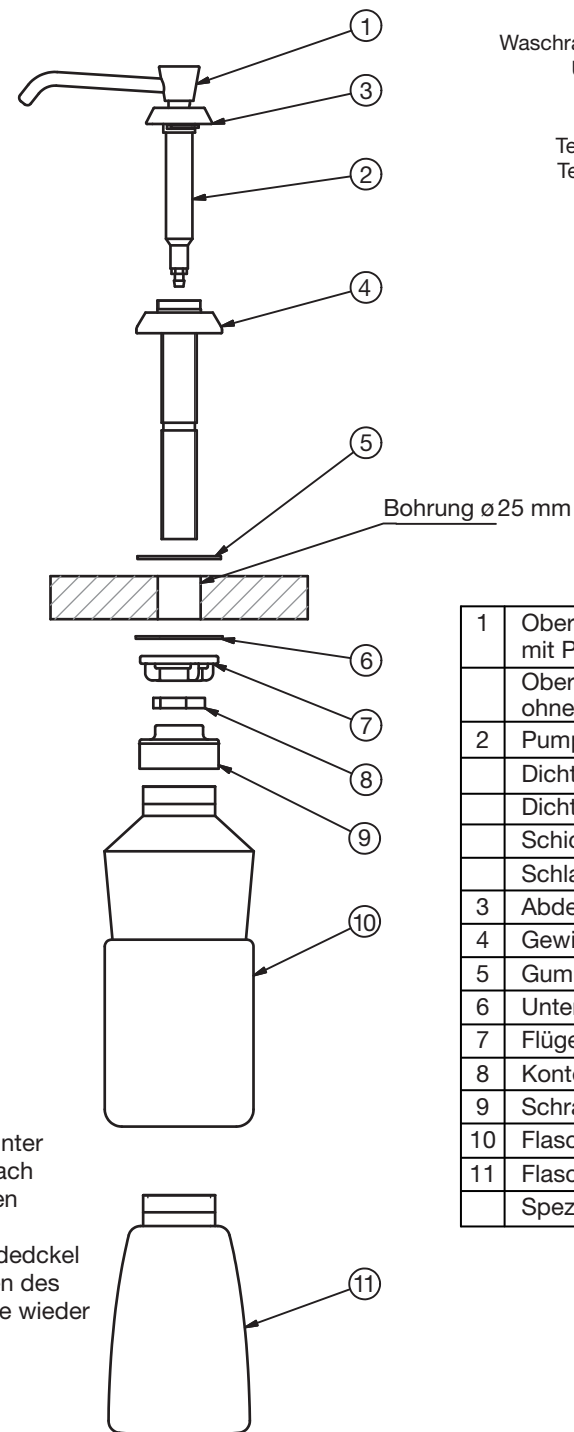

1	Oberteil mit Auslauf komplett mit Pumpe und Schlauch
	Oberteil mit Auslauf ohne Pumpe, ohne Schlauch
2	Pumpe komplett
	Dichtung innen (rot)
	Dichtung außen (schwarz)
	Schicherungsring
	Schlauch
3	Abdeckkappe
4	Gewindeschacht mit Tischrosette
5	Gummischeibe
6	Unterlegscheibe
7	Flügelmutter
8	Kontermutter
9	Schraubdeckel Kunststoff weiß
10	Flasche 1,0 L
11	Flasche 0,5 L
	Spezialschlüssel

AIR-WOLF GmbH  
Waschraum- und Hygienetechnik  
Unterhachinger Straße 75  
D-81737 München

Telefon +49 (89) 420790-10  
Telefax +49 (89) 420790-70  
air-wolf@air-wolf.de  
www.air-wolf.de

Ein Unternehmen der  
Wolf-Gruppe

AIR-WOLF