

AIR-WOLF GmbH  
Waschraum- und Hygienetechnik  
Unterhachinger Straße 75  
D-81737 München

Telefon +49 (89) 420790 -10  
Telefax +49 (89) 420790 -70  
air-wolf@air-wolf.de  
www.air-wolf.de

Ein Unternehmen der  
Wolf-Gruppe

**AIR-WOLF**

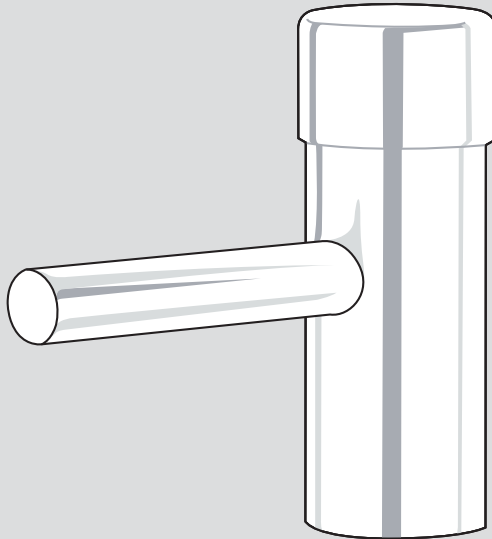

**HANDBUCH**

**SEIFENSPENDER FÜR WASCHTISCHEINBAU**

---

**ART. 35-860**  
**SERIE OMIKRON II**

# INHALTSVERZEICHNIS



LESEN SIE DIESE GEBRAUCHSANWEISUNG SORGFÄLTIG UND  
BEWAHREN SIE SIE AUF.

Seite	Inhalt
3	Lieferumfang
3	Allgemeine Informationen
4	Wartung und Pflege
5	Technische Zeichnung
6	Montage

## LIEFERUMFANG

- 1 Spender mit 80 cm Saugrohr
- 1 Wandhalter für Vorratsbehälter
- 1 Vorratsbehälter
- 1 Knickschutztülle
- 1 Wartungs- u. Pflegeanleitung

### **Befestigungssatz bestehend aus:**

- 2 O-Ringen
- 1 Sockelscheibe mit Nut (schwarz)
- 1 Gummischeibe
- 1 Edstahlscheibe
- 2 Befestigungsmuttern
- 1 Befestigungsmutter mit Sicherungsschraube
- 1 Anpressmutter mit Fase
- 1 O-Ring (grün)
- 1 Adapter mit großem Loch
- 1 Adapter mit kleinem Loch
- 1 Kunststoffscheibe
- 1 Innensechskantschlüssel SW 2,5
- 2 Befestigungsschrauben
- 1 Klebepad

## ALLGEMEINE INFORMATIONEN

- **Verwendung:** Der Seifenspender eignet sich für den Einbau in Waschtische aus emailliertem Stahl, Edelstahl, Keramik und aus Kunststoff, sowie Arbeitsplatten, geflüßte Waschtische und Marmorplatten etc., in den Stärken von 1-42 mm.
- **Bedienung:** Seifenspender-Kopf niederdrücken. Normale Betätigung fördert ca. 1 ml/Hub.
- **Montagehinweise:** Die Einbauöffnung sollte einen Durchmesser von 22,5 bis 25,5 mm haben. Die Bohrung muss sauber und gratfrei sein. Sie sollte möglichst dicht am Rand der Beckenmulde sein, damit nasse Hände über dem Waschbecken abtropfen können. Beachten Sie jedoch den notwendigen Raum unterhalb des Beckens für den Vorratsbehälter.
- **Befüllung:** von unten über den Nachfüllbehälter.

# WARTUNG UND PFLEGE

Die Spender für den Waschtischeinbau sind hochwertige Spender zur Dosierung von flüssigen Seifen. Damit ein störungsfreier Betrieb gewährleistet werden kann, sind einige grundsätzliche Regeln zu beachten. Diese Informationen sind unbedingt an den Betreiber weiterzugeben.

**1. Reinigung:** Die Oberfläche der Waschtischeinbau-Seifenspender ist verchromt, mit einer Unterschicht aus Nickel. Die Oberfläche darf nicht mit scheuernden Mitteln oder kratzenden Gegenständen bearbeitet werden. Verwenden Sie möglichst keine essighaltigen Reiniger. Leider verursachen diese sogenannten „umweltfreundlichen“ Reiniger Schäden an der verchromten Oberfläche.

Zur äußerlichen Reinigung genügt ein feuchtes Tuch, gegebenenfalls etwas warmes Wasser. Von Zeit zu Zeit sollte der Waschtischspender mit warmem Wasser durchgespült werden. Füllen Sie dazu den gereinigten Vorratsbehälter mit warmem Wasser und pumpen den Spender kräftig durch. Danach entfernen sie den Vorratsbehälter und pumpen das restliche Wasser heraus.

Prüfen Sie, ob das Saugrohr fest im Sitz steckt. Bei der Wiederbefüllung mit Flüssigseife sollte kein Restwasser im Behälter sein.

**2. Flüssigseifen:** Verwenden Sie nur chloridfreie und pH-neutrale Flüssigseifen. Sie schützen den Spender damit vor Korrosion. Leider sind in vielen (oft niedrigpreisigen) Seifen relativ hohe Chloridanteile enthalten, die schnell zu Funktionsstörungen und zur Zerstörung der Spenderpumpen führen können.

**Sorgen Sie dafür, dass die Seifenspender stets gefüllt sind.** Sie vermeiden damit das Eindicken der restlichen Flüssigseife. Verklebungen am Auslauf können bei längerer Nichtbenutzung entstehen. Meist beheben sich diese bei der ersten Wiederbenutzung von selbst. Bei einer hartnäckigen Verkrustung kann diese vorsichtig mit warmem Wasser gelöst werden.

Falls erforderlich sind die verkrusteten Seifenreste in der Auslaufbohrung zu entfernen. Pumpen Sie den Spender dann einige Male durch, bis die normale Dosierung wieder hergestellt ist.

**3. Alkoholische Händedesinfektionsmittel:** Die Verwendung von alkoholischen Händedesinfektionsmitteln ist grundsätzlich möglich und vorgesehen. Vor der Befüllung ist jedoch sicherzustellen, dass die Substanzen der Händedesinfektionsmittel nicht aggressiv auf die im Spender verwendeten Materialien einwirken. Da es eine Vielzahl von Möglichkeiten gibt, sind Erfahrungswerte gegebenenfalls vom Hersteller zu erfragen. Die Anwendungsvorschriften der Händedesinfektionsmittel-Hersteller sind zu beachten.

# TECHNISCHE ZEICHUNG

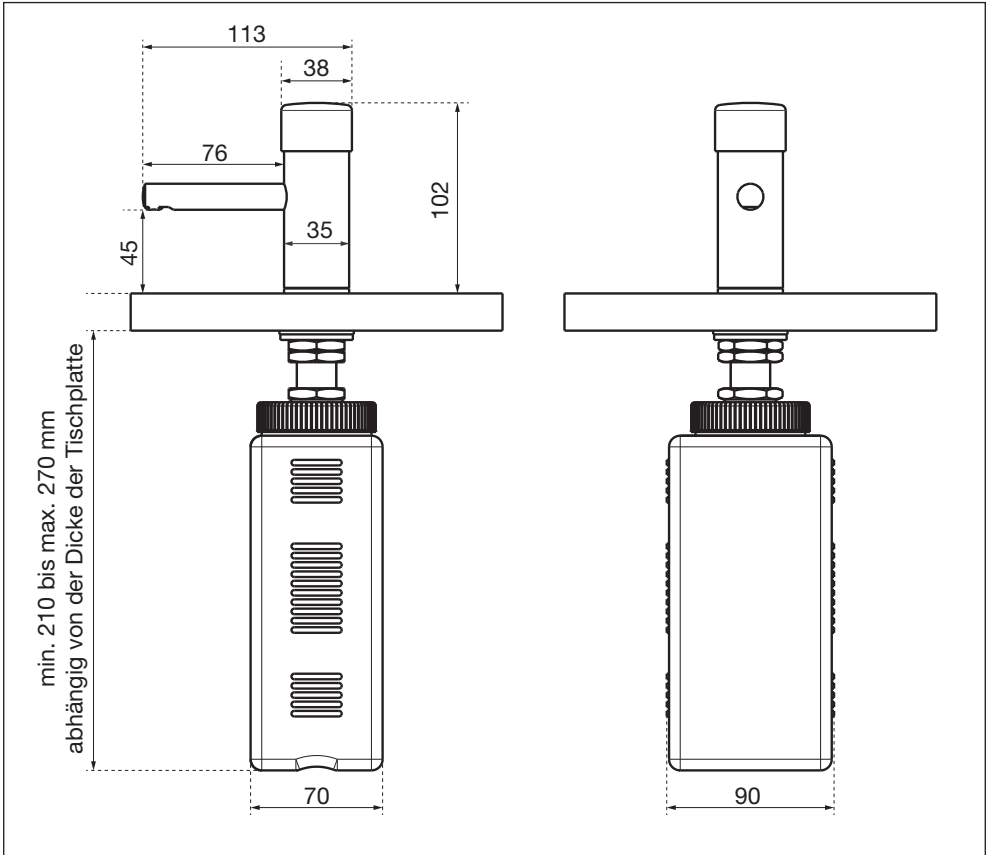

# MONTAGE

## MONTAGEVERSION 1

**Vorratsbehälter getrennt vom Spender montiert (max. Saugrohrlänge ca. 80 cm)**

1. Beiliegende Knickschutz-  
tülle mit der dicken Seite  
zuerst auf das Saugrohr  
und 10 mm in das Gewin-  
derohr schieben. Dabei **nicht**  
an dem Saugrohr ziehen.  
Anschließend den Spender  
mit den beiliegenden  
Befestigungsteilen gemäß  
Abbildung montieren.
2. Wählen Sie einen geeig-  
neten Platz für den Behäl-  
ter aus. Kürzen Sie das  
Saugrohr entsprechend.  
Es sollte dicht über dem  
Behälterboden enden, darf  
aber nicht geknickt werden.
3. Wandhalter anschrauben  
oder Klebepad verwenden.
4. Vorratsbehälter befüllen  
(max. Füllhöhe ca. 2 cm  
vom oberen Rand). Gemäß  
Abbildung Deckel mit  
kleinem Loch aufschrau-  
ben. Saugrohr einführen,  
bis es den Boden des  
Vorratsbehälters erreicht.  
Als Flüssigseife empfehlen  
wir eine chloridfreie Was-  
chlotion, um die Spender-  
pumpe vor Korrosion zu  
schützen.

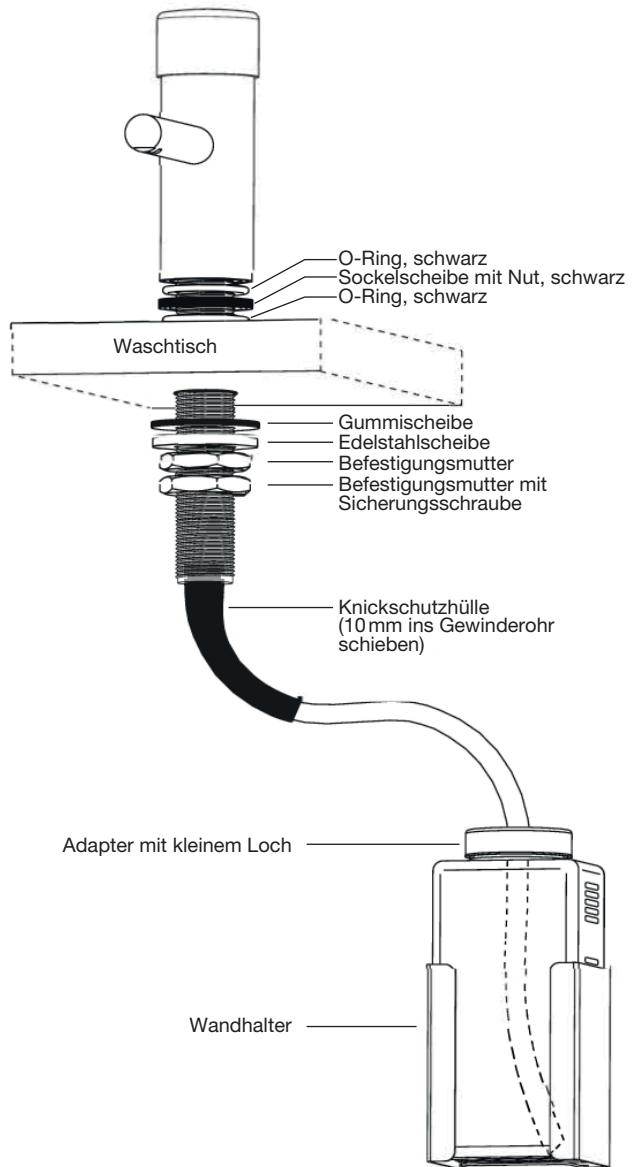

## MONTAGEVERSION 2

**Vorratsbehälter direkt am Spender montiert. Dabei genügend Platz für Drehung des Behälters lassen!**

1. Spender mit den beiliegenden Befestigungsteilen gemäß Abbildung montieren. Hierbei den Deckel mit großem Loch verwenden.
2. Das Saugrohr so weit kürzen, bis es dicht über dem Behälterboden endet. Es darf aber nicht geknickt werden.
3. Vorratsbehälter befüllen (max. Füllhöhe ca. 2 cm vom oberen Rand) und den Behälter in den Deckel eindrehen. Als Flüssigseife empfehlen wir eine chloridfreie Waschlotion, um die Spenderpumpe vor Korrosion zu schützen.
4. Spenderkopf einige Male drücken, bis die Pumpe ansaugt und eine gleichmäßige Dosierung erfolgt.

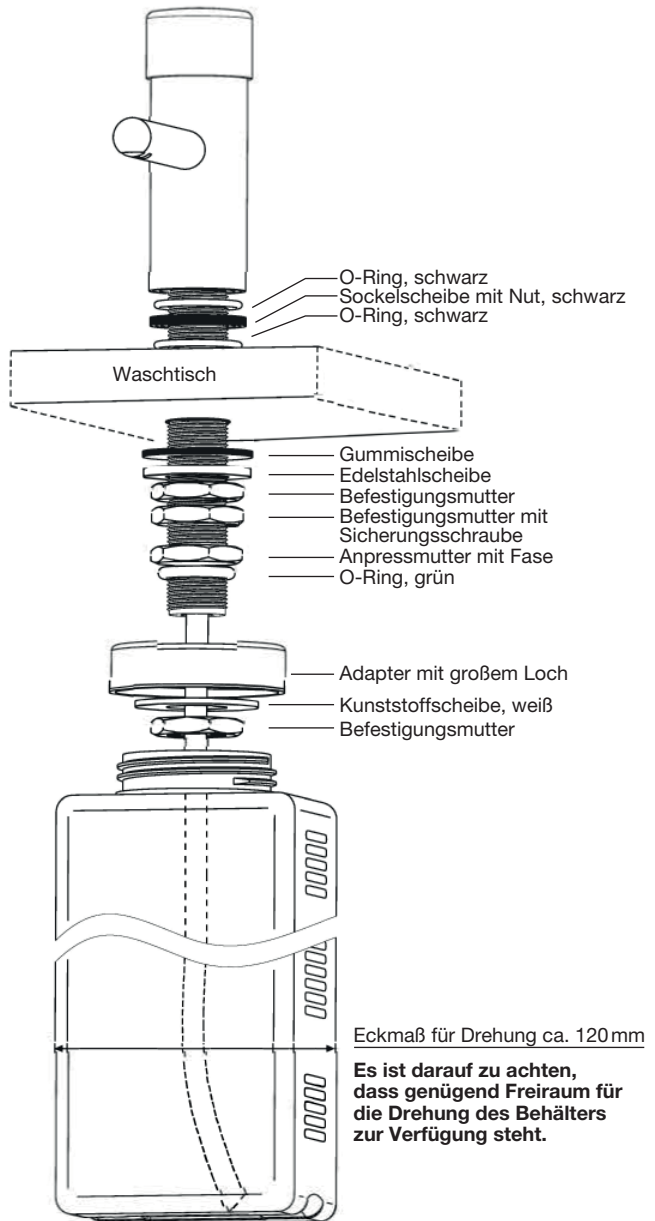

AIR-WOLF GmbH  
Waschraum- und Hygienetechnik  
Unterhachinger Straße 75  
D-81737 München

Telefon +49 (89) 420790 -10  
Telefax +49 (89) 420790 -70  
air-wolf@air-wolf.de  
www.air-wolf.de

Ein Unternehmen der  
Wolf-Gruppe

The logo for AIR-WOLF is written vertically in a bold, teal, sans-serif font. The letters are filled with a pattern of horizontal lines, giving it a textured, digital appearance.

## WARUM PRODUKTE VON AIR-WOLF?

„Es gibt kaum etwas auf dieser Welt, das nicht irgend jemand ein wenig schlechter machen und etwas billiger verkaufen könnte, und die Menschen, die sich nur am Preis orientieren, werden die gerechte Beute solcher Machenschaften.“

Es ist unklug, zu viel zu bezahlen, aber es ist noch schlechter, zu wenig zu bezahlen. Wenn Sie zu viel bezahlen, verlieren Sie etwas Geld, das ist alles. Wenn Sie dagegen zu wenig bezahlen, verlieren Sie manchmal alles, da der Gegenstand die ihm zugedachte Aufgabe nicht erfüllen kann.

Das Gesetz der Wirtschaft verbietet es, für wenig Geld viel Wert zu erhalten. Nehmen Sie das niedrigste Angebot an, müssen Sie für das Risiko, das Sie eingehen, etwas hinzurechnen. Und wenn Sie das tun, haben Sie auch genug Geld, um für etwas Besseres zu bezahlen.“

John Ruskin (1819 – 1900),  
britischer Sozialreformer